

001

WYMAGANIA OGÓLNE

I KOSZTORYS OFERTOWY

II, PRZEDMIAR ROBÓT

III ZAWARTOŚĆ OPRACOWANIA

- D. 01.01.01. Odtworzenie trasy i punktów wysokościowych
- D. 01.02.04 Roboty przygotowawcze,
- D. 01.02.05 WYCINKA ZIELENI
- D. 04.01.01. Koryto z profilowaniem i zagęszczaniem podłoża,
- D. 04.02.01. Warstwy osączające i odcinające,
- D. 04.02.01. Podbudowa i ulepszone podłoże z gruntu lub kruszywa stabilizowanego cementem
- D. 04.04.04. Podbudowa z tłucznia kamiennego,
- D. 05.03.01 Nawierzchnia z kostki kamiennej
- D. 08.01.01. Krawężniki i obrzeża,
- D. 09.01.01. Roboty wykończeniowe.
- D. 09.01.02. Pielęgnacja i nasadzenia zieleni
- D. 09.01.03. Urządzenia małej architektury

- A-001. WYMAGANIA OGÓLNE
- A-002. WYCINKA ZIELENI
- A-003. ROBOTY ROZBIÓRKOWE, PRZYGOTOWAWCZE, ZIEMNE I ZABEZPIECZAJĄCE
- A-004. BETONOWANIE-beton arch.
- A-005. ROBOTY ZBROJARSKIE
- A-006. ROBOTY MURARSKIE
- A-007. HYDROIZOLACJE
- A-008. ROBOTY DACHOWE
- A-009. ŚLUSARKA ZEWNĘTRZNA
- A-010. ROBOTY ELEWACYJNE
- A-011. OKŁADZINY G-K, G-W
- A-012. ROBOTY SUFITOWE- SUFITY AKUSTYCZNE
- A-013. HYDROIZOLACJE I OKŁADZINY CERAMICZNE
- A-014. MONTAŻ OKIEN I DRZWI WEWNĘTRZNYCH
- A-015. POKRYWANIE PODŁÓG I ŚCIAN-PŁYTKI
- A-016. TYNKOWANIE
- A-017. ROBOTY MALARSKIE

- 45100000-8 Przygotowanie terenu pod budowę
- 45200000-9 Roboty budowlane w zakresie wznoszenia kompletnych obiektów budowlanych lub ich części oraz roboty w zakresie inżynierii lądowej i wodnej
- 45223000-6 Roboty budowlane w zakresie konstrukcji
- 45400000-1 Roboty wykończeniowe w zakresie obiektów budowlanych

DATA: 20.05.2013

Branża: Konstrukcyjno-budowlana
opracował

mgr inż. arch. ANDRZEJ WOLNY
Nr uprawnień 35/R-107/ŁOIA/07

1. WSTĘP

1.1. Przedmiot SST

Przedmiotem niniejszej ogólnej specyfikacji technicznej (SST) są wymagania ogólne dotyczące wykonania i odbioru robót dotyczących zagospodarowania terenu przy realizacji zadania Pt: „BUDOWA CENTRUM PRZESIADKOWEGO PARK & RIDE PRZY STACJI pkp W ŻMIGRODZIE”

1.2. Zakres stosowania SST

Szczegółowa specyfikacja techniczna (SST) stanowi podstawę jako dokument przetargowy i kontraktowy przy zlecaniu i realizacji robót wymienionych w pkt. 1.1.

Projektant sporządzający dokumentację projektową i odpowiednie specyfikacje techniczne wykonania i odbioru robót budowlanych może wprowadzać do niniejszej specyfikacji zmiany, uzupełnienia lub uściślenia, odpowiednie dla przewidzianych projektem robót, uwzględniające wymagania Zamawiającego oraz konkretne warunki realizacji robót, niezbędne do uzyskania wymaganego standardu i jakości tych robót.

Odstępstwa od wymagań podanych w niniejszej specyfikacji mogą mieć miejsce tylko w przypadkach prostych robót o niewielkim znaczeniu, dla których istnieje pewność, że podstawowe wymagania będą spełnione przy zastosowaniu metod wykonania wynikających z oraz uznanych reguł i zasad sztuki budowlanej. Specyfikacja 001 stanowi podstawę dla specyfikacji szczegółowych.

1.3. Zakres robót objętych SST

Ustalenia zawarte w niniejszej specyfikacji obejmują wymagania ogólne, wspólne dla robót budowlanych objętych następującymi szczegółowymi specyfikacjami technicznymi:

- D. 01.01.01. Odtworzenie trasy i punktów wysokościowych
- D. 01.02.04 Roboty przygotowawcze,
- D. 01.02.05 WYCINKA ZIELENI
- D. 04.01.01. Koryto z profilowaniem i zagęszczaniem podłoża,
- D. 04.02.01. Warstwy osączające i odcinające,
- D. 04.02.01. Podbudowa i ulepszone podłoże z gruntu lub kruszywa stabilizowanego cementem
- D. 04.04.04. Podbudowa z tłucznia kamiennego,
- D. 05.03.01 Nawierzchnia z kostki kamiennej
- D. 08.01.01. Krawężniki i obrzeża,
- D. 09.01.01. Roboty wykończeniowe.
- D. 09.01.02. Pielęgnacja i nasadzenia zieleni
- D. 09.01.03. Urządzenia małej architektury

- A-001. WYMAGANIA OGÓLNE
- A-002. WYCINKA ZIELENI
- A-003. ROBOTY ROZBIÓRKOWE, PRZYGOTOWAWCZE, ZIEMNE I ZABEZPIEZAJĄCE
- A-004. BETONOWANIE-beton arch.
- A-005. ROBOTY ZBROJARSKIE
- A-006. ROBOTY MURARSKIE
- A-007. HYDROIZOLACJE
- A-008. ROBOTY DACHOWE
- A-009. ŚLUSARKA ZEWNĘTRZNA
- A-0010. ROBOTY ELEWACYJNE
- A-0011. OKŁADZINY G-K, G-W
- A-0012. ROBOTY SUFITOWE- SUFITY AKUSTYCZNE
- A-0013. HYDROIZOLACJE I OKŁADZINY CERAMICZNE
- A-0014. MONTAŻ OKIEN I DRZWI WEWNĘTRZNYCH

A-0015.

POKRYWANIE PODŁÓG I ŚCIAN-PŁYTKI

A-0016. TYNKOWANIE

A-0017. ROBOTY MALARSKIE

Szczegółowy spis robót opisano projekcie wykonawczym

1.4. Określenia podstawowe

Użyte w niniejszej SST są zgodne z ustawą Prawo budowlane, rozporządzeniami wykonawczymi do tej ustawy, nomenklaturą Polskich Norm i aprobat technicznych.

Ilekość w ST jest mowa o:

- 1.4.1. Obiekcie budowlanym** - należy przez to rozumieć:
- budynek wraz z instalacjami i urządzeniami technicznymi,
 - budowlę stanowiącą całość techniczno-użytkową wraz z instalacjami i urządzeniami,
 - obiekt małej architektury;
- 1.4.2. Budynku** - należy przez to rozumieć taki obiekt budowlany, który jest trwale związany z gruntem, wydzielony z przestrzeni za pomocą przegród budowlanych oraz posiada fundamenty i dach.
- 1.4.4. Budowli** - należy przez to rozumieć każdy obiekt budowlany niebędący budynkiem lub obiektem małej architektury, jak: lotniska, drogi, linie kolejowe, mosty, estakady, tunele, sieci techniczne, wolno stojące maszyny antenowe, wolno stojące trwale związane z gruntem urządzenia reklamowe, budowle ziemne, obronne (fortyfikacje), ochronne, hydrotechniczne, zbiorniki, wolno stojące instalacje przemysłowe lub urządzenia techniczne, oczyszczalnie ścieków, składowiska odpadów, stacje uzdatniania wody, konstrukcje oporowe, nadziemne i podziemne przejścia dla pieszych, sieci uzbrojenia terenu, budowle sportowe, cmentarze, pomniki, a także części budowlane urządzeń technicznych (kotłów, pieców przemysłowych i innych urządzeń) oraz fundamenty pod maszyny i urządzenia, jako odrębne pod względem technicznym części przedmiotów składających się na całość użytkową.
- 1.4.5. Obiekcie małej architektury** - należy przez to rozumieć niewielkie obiekty, a w szczególności:
- kultu religijnego, jak: kapliczki, krzyże przydrożne, figury
 - posągi, wodotryski i inne obiekty architektury ogrodowej,
 - użytkowe służące rekreacji codziennej i utrzymaniu porządku, jak: piaskownice, huśtawki, drabinki, śmietniki.
- 1.4.6. Tymczasowym obiekcie budowlanym** - należy przez to rozumieć obiekt budowlany przeznaczony do czasowego użytkowania w okresie krótszym od jego trwałości technicznej, przewidziany do przeniesienia w inne miejsce lub rozbiórki, a także obiekt budowlany niepołączony trwale z gruntem, jak: strzelnice, kioski uliczne, pawilony sprzedaży ulicznej i wystawowe, przekrycia namiotowe i powłoki pneumatyczne, urządzenia rozrywkowe, barakowozy, obiekty kontenerowe.
- 1.4.7. Budowie** - należy przez to rozumieć wykonanie obiektu budowlanego w określonym miejscu, a także odbudowę, rozbudowę, nadbudowę obiektu budowlanego.
- 1.4.8. Robotach budowlanych** - należy przez to rozumieć budowę, a także prace polegające na przebudowie, montażu, remoncie lub rozbiórce obiektu budowlanego.
- 1.4.9. Remoncie** - należy przez to rozumieć wykonywanie w istniejącym obiekcie budowlanym robót budowlanych polegających na odtworzeniu stanu pierwotnego, a niestanowiących bieżącej konserwacji.
- 1.4.10. Urządzeniach budowlanych** - należy przez to rozumieć urządzenia techniczne związane z obiektem budowlanym zapewniające możliwość użytkowania obiektu zgodnie z jego przeznaczeniem, jak przyłącza i urządzenia instalacyjne, w tym służące oczyszczaniu lub gromadzeniu ścieków, a także przejazdy, ogrodzenia, place postojowe i place pod śmietniki.
- 1.4.11. Terenie budowy** - należy przez to rozumieć przestrzeń, w której prowadzone są roboty budowlane wraz z przestrzenią zajmowaną przez urządzenia zaplecza budowy.
- 1.4.12. Prawie do dysponowania nieruchomością na cele budowlane** - należy przez to rozumieć tytuł prawny wynikający z prawa własności, użytkowania wieczystego, zarządu, ograniczonego prawa rzeczowego albo stosunku zobowiązaniowego, przewidującego uprawnienia do wykonywania robót budowlanych.
- 1.4.13. Pozwoleniu na budowę** - należy przez to rozumieć decyzję administracyjną zezwalającą na rozpoczęcie i prowadzenie budowy lub wykonywanie robót budowlanych innych niż budowa obiektu budowlanego.
- 1.4.14. Dokumentacji budowy** - należy przez to rozumieć pozwolenie na budowę wraz z załączonym projektem budowlanym, wykonawczym, specyfikacjami, dziennik budowy, protokoły odbiorów częściowych i końcowych, w miarę potrzeby, rysunki i opisy służące realizacji obiektu, operaty geodezyjne i książkę obmiarów, a w przypadku realizacji obiektów metodą montażu - także dziennik montażu.
- 1.4.15. Dokumentacji powykonawczej** - należy przez to rozumieć dokumentację budowy z naniesionymi zmianami dokonanymi w toku wykonywania robót oraz geodezyjnymi pomiarami powykonawczymi.
- 1.4.16. Terenie zamkniętym** - należy przez to rozumieć teren zamknięty, o którym mowa w przepisach prawa geodezyjnego i kartograficznego:
- obronności lub bezpieczeństwa państwa, będący w dyspozycji jednostek organizacyjnych podległych Ministrowi Obrony Narodowej, Ministrowi Spraw Wewnętrznych i Administracji oraz Ministrowi Spraw Zagranicznych,
 - bezpośredniego wydobywania kopaliny ze złoża, będący w dyspozycji zakładu górnictwo.
- 1.4.17. Aprobacie technicznej** - należy przez to rozumieć pozytywną ocenę techniczną wyrobu, stwierdzającą jego przydatność do







stosowania w
budownictwie.

- 1.4.18. **Właściwym organie** - należy przez to rozumieć organ nadzoru architektoniczno-budowlanego lub organ specjalistycznego nadzoru budowlanego, stosownie do ich właściwości określonych w rozdziale 8.
- 1.4.19. **Wyrobie budowlanym** - należy przez to rozumieć wyrób w rozumieniu przepisów o ocenie zgodności, wytworzony w celu wbudowania, wmontowania, zainstalowania lub zastosowania w sposób trwały w obiekcie budowlanym, wprowadzany do obrotu jako wyrób pojedynczy lub jako zestaw wyborów do stosowania we wzajemnym połączeniu stanowiącym integralną całość użytkową.
- 1.4.20. **Organie samorządu zawodowego** - należy przez to rozumieć organy określone w ustawie z dnia 15 grudnia 2000 r. o samorządach zawodowych architektów, inżynierów budownictwa oraz urbanistów (Dz. U. z 2001 r. Nr 5, poz. 42 z późn. zm.).
- 1.4.21. **Obszarze oddziaływania obiektu** - należy przez to rozumieć teren wyznaczony w otoczeniu budowlanym na podstawie przepisów odrębnych, wprowadzających związane z tym obiektem ograniczenia w zagospodarowaniu tego terenu.
- 1.4.22. **Opłacie** - należy przez to rozumieć kwotę należności wnoszoną przez zobowiązanego za określone ustawą obowiązkowe kontrole dokonywane przez właściwy organ.
- 1.4.23. **Drodze tymczasowej (montażowej)** - należy przez to rozumieć drogę specjalnie przygotowaną, przeznaczoną do ruchu pojazdów obsługujących roboty budowlane na czas ich wykonywania, przewidzianą do usunięcia po ich zakończeniu.
- 1.4.24. **Dzienniku budowy** - należy przez to rozumieć dziennik wydany przez właściwy organ zgodnie z obowiązującymi przepisami, stanowiący urzędowy dokument przebiegu robót budowlanych oraz zdarzeń i okoliczności zachodzących w czasie wykonywania robót.
- 1.4.25. **Kierowniku budowy** - osoba wyznaczona przez Wykonawcę robót, upoważniona do kierowania robotami i do występowania w jego imieniu w sprawach realizacji kontraktu, ponosząca ustawową odpowiedzialność za prowadzoną budowę.
- 1.4.26. **Rejestrze obmiarów** - należy przez to rozumieć - akceptowaną przez Inspektora nadzoru książkę z ponumerowanymi stronami, służącą do wpisywania przez Wykonawcę obmiaru dokonanych robót w formie wyliczeń, szkiców i ewentualnie dodatkowych załączników. Wpisy w rejestrze obmiarów podlegają potwierdzeniu przez Inspektora nadzoru budowlanego.
- 1.4.27. **Laboratorium** - należy przez to rozumieć laboratorium jednostki naukowej, zamawiającego, wykonawcy lub inne laboratorium badawcze zaakceptowane przez Zamawiającego, niezbędne do przeprowadzania niezbędnych badań i prób związanych z oceną jakości stosowanych wyrobów budowlanych oraz rodzajów prowadzonych robót.
- 1.4.28. **Materiałach** - należy przez to rozumieć wszelkie materiały naturalne i wytwarzane jak również różne tworzywa i wyroby niezbędne do wykonania robót, zgodnie z dokumentacją projektową i specyfikacjami technicznymi zaakceptowane przez Inspektora nadzoru.
- 1.4.29. **Odpowiedniej zgodności** - należy przez to rozumieć zgodność wykonanych robót dopuszczalnymi tolerancjami, a jeśli granice tolerancji nie zostały określone - z przeciętnymi tolerancjami przyjmowanymi zwyczajowo dla danego rodzaju robót budowlanych.
- 1.4.30. **Poleceniu Inspektora nadzoru** - należy przez to rozumieć wszelkie polecenia przekazane Wykonawcy przez Inspektora nadzoru w formie pisemnej dotyczące sposobu realizacji robót lub innych spraw związanych z prowadzeniem budowy.
- 1.4.31. **Projektancie** - należy przez to rozumieć uprawnioną osobę prawną lub fizyczną będącą autorem dokumentacji projektowej.
- 1.4.32. **Rekultywacji** - należy przez to rozumieć roboty mające na celu uporządkowanie i przywrócenie pierwotnych funkcji terenu naruszonego w czasie realizacji budowy lub robót budowlanych.
- 1.4.33. **części obiektu lub etapie wykonania** - należy przez to rozumieć część obiektu budowlanego zdolną do spełniania przewidywanych funkcji techniczno-użytkowych i możliwą do odebrania i przekazania do eksploatacji.
- 1.4.34. **Ustaleniach technicznych** - należy przez to rozumieć ustalenia podane w normach, aprobatkach technicznych i szczegółowych specyfikacjach technicznych.
- 1.4.35. **Grupach, klasach, kategoriach robót** - należy przez to rozumieć grupy, klasy, kategorie określone w rozporządzeniu nr 2195/2002 z dnia 5 listopada 2002 r. w sprawie Wspólnego Słownika Zamówień (Dz. Urz. L 340 z 16.12.2002 r., z późn. zm.).
- 1.4.36. **Inspektorze nadzoru inwestorskiego** - osoba posiadająca odpowiednie wykształcenie techniczne i praktykę zawodową oraz uprawnienia budowlane, wykonująca samodzielne funkcje techniczne w budownictwie, której inwestor powierza nadzór nad budową obiektu budowlanego. Reprezentuje on interesy inwestora na budowie i wykonuje bieżącą kontrolę jakości i ilości wykonanych robót, bierze udział w sprawdzianach i odbiorach robót zakrywanych i zanikających, badaniu i odbiorze instalacji oraz urządzeń technicznych, jak również przy odbiorze gotowego obiektu.
- 1.4.37. **Instrukcji technicznej obsługi (eksploatacji)** - opracowana przez projektanta lub dostawcę urządzeń technicznych i maszyn, określająca rodzaje i kolejność lub współzależność czynności obsługi, przeglądów i zabiegów konserwacyjnych, warunkujących ich efektywne i bezpieczne użytkowanie. Instrukcja techniczna obsługi (eksploatacji) jest również składnikiem dokumentacji powykonawczej obiektu budowlanego.
- 1.4.38. **Istotnych wymaganiach** - oznaczają wymagania dotyczące bezpieczeństwa, zdrowia i pewnych innych aspektów interesu wspólnego, jakie mają spełniać roboty budowlane.
- 1.4.39. **Normach europejskich** - oznaczają normy przyjęte przez Europejski Komitet Standaryzacji (CEN) oraz Europejski Komitet Standaryzacji elektrotechnicznej (CENELEC) jako „standarty europejskie (EN)” lub „dokumenty harmonizacyjne (HD)”, zgodnie z ogólnymi zasadami działania tych organizacji.
- 1.4.40. **Przedmiarze robót** - to zestawienie przewidzianych do wykonania robót podstawowych w kolejności technologicznej ich wykonania, ze szczegółowym opisem lub wskazaniem podstaw ustalających szczegółowy opis, oraz wskazanie szczegółowych specyfikacji technicznych wykonania i odbioru robót budowlanych, z wyliczeniem i zestawieniem ilości

jednostek

przedmiarowych robót podstawowych.

- 1.4.41. Robocie podstawowej** - minimalny zakres prac, które po wykonaniu są możliwe do odebrania pod względem ilości i wymogów jakościowych oraz uwzględniają przyjęty stopień scalenia robót.
- 1.4.42. Wspólnym Słowniku Zamówień** - jest systemem klasyfikacji produktów, usług i robót budowlanych, stworzonych na potrzeby zamówień publicznych. Składa się ze słownika głównego oraz słownika uzupełniającego. Obowiązuje we wszystkich krajach Unii Europejskiej. Zgodnie z postanowieniami rozporządzenia 2151/2003, stosowanie kodów CPV do określania przedmiotu zamówienia przez zamawiających z ówczesnych Państw Członkowskich UE stało się obowiązkowe z dniem 20 grudnia 2003 r. Polskie Prawo zamówień publicznych przewidziało obowiązek stosowania klasyfikacji CPV począwszy od dnia akcesji Polski do UE, tzn. od 1 maja 2004 r.

      **Zarządzającym realizacją umowy** - jest to osoba prawna lub fizyczna określona w istotnych postanowieniach umowy, zwana dalej zarządzającym, wyznaczona przez zamawiającego, upoważniona do nadzorowania realizacji robót i administrowania umową w zakresie określonym w udzielonym pełnomocnictwie (zarządzający realizacją nie jest obecnie prawnie określony w przepisach).

1.5. Ogólne wymagania dotyczące robót

1.5.1. Przekazanie terenu budowy

Zamawiający, w terminie określonym w dokumentach umowy przekazuje Wykonawcy teren budowy wraz ze wszystkimi wymaganymi uzgodnieniami prawnymi i administracyjnymi, podaje lokalizację i współrzędne punktów głównych reperów, przekazuje dziennik budowy oraz jeden egzemplarz dokumentacji projektowej. Na Wykonawcy spoczywa odpowiedzialność za ochronę przekazanych mu punktów pomiarowych do chwili odbioru końcowego robót. Uszkodzone lub zniszczone punkty pomiarowe Wykonawca odtworzy i utwali na własny koszt.

1.5.2. Dokumentacja projektowa

Przekazana dokumentacja projektowa ma zawierać opis, część graficzną, obliczenia i dokumenty, zgodne z wykazem podanym w szczegółowych warunkach umowy.

1.5.3. Zgodność robót z dokumentacją projektową i SST

Dokumentacja projektowa, SST oraz dodatkowe dokumenty przekazane Wykonawcy przez Inspektora nadzoru stanowią załączniki do umowy, a wymagania wyszczególnione w choćby jednym z nich są obowiązujące dla Wykonawcy tak, jakby zawarte były w całej dokumentacji.

W przypadku rozbieżności w ustaleniach poszczególnych dokumentów należy rozbieżności wyjaśnić z projektantem, a o ich wykryciu winien natychmiast powiadomić Inspektora nadzoru, który dokona odpowiednich zmian i poprawek. **Wykonawca nie może wykorzystywać błędów lub opuszczeń w dokumentach kontraktowych, a o ich wykryciu winien natychmiast powiadomić Inspektora nadzoru, który dokona odpowiednich zmian i poprawek.** W przypadku stwierdzenia ewentualnych rozbieżności podane na rysunku wielkości liczbowe wymiarów są ważniejsze od odczytu ze skali rysunków. Wszystkie wykonane roboty i dostarczone materiały mają być zgodne z dokumentacją projektową i SST. Wielkości określone w dokumentacji projektowej i w SST będą uważane za wartości docelowe, od których dopuszczalne są odchylenia w ramach określonego przedziału tolerancji. Cechy materiałów i elementów budowlanych muszą być jednorodne i wykazywać zgodność z określonymi wymaganiami, a rozrzuty tych cech nie mogą przekraczać dopuszczalnego przedziału tolerancji. W przypadku, gdy dostarczane materiały lub wykonane roboty nie będą zgodne z dokumentacją projektową lub SST i mają wpływ na niezadowalającą jakość elementu budowlanego, to takie materiały zostaną zastąpione innymi, a elementy budowlane rozebrane i wykonane ponownie na koszt wykonawcy.

1.5.4. Zabezpieczenie terenu budowy

Wykonawca jest zobowiązany do zabezpieczenia terenu budowy w okresie trwania realizacji kontraktu aż do zakończenia i odbioru ostatecznego robót. Wykonawca dostarczy, zainstaluje i będzie utrzymywać tymczasowe urządzenia zabezpieczające, w tym: ogrodzenia, poręcze, oświetlenie, sygnały i znaki ostrzegawcze, dozorców, wszelkie inne środki niezbędne do ochrony robót, wygody społeczności i innych. Koszt zabezpieczenia terenu budowy nie podlega odrębnej zapłacie i przyjmuje się, że jest włączony w cenę umowną.

1.5.5. Ochrona środowiska w czasie wykonywania robót

Wykonawca ma obowiązek znać i stosować w czasie prowadzenia robót wszelkie przepisy dotyczące ochrony środowiska naturalnego.

W okresie trwania budowy i wykonywania robót wykończeniowych Wykonawca będzie:

- utrzymywać teren budowy i wykopy w stanie bez wody stojącej,
- podejmować wszelkie konieczne kroki mające na celu stosowanie się do przepisów i norm dotyczących ochrony środowiska na terenie i wokół terenu budowy oraz będzie unikać uszkodzeń lub uciążliwości dla osób lub własności społecznej, a wynikających ze skażenia, hałasu lub innych przyczyn powstałych w następstwie jego sposobu działania.

Stosując się do tych wymagań, Wykonawca będzie miał szczególny wzgląd na:

- 1) lokalizację baz, warsztatów, magazynów, składowisk, ukopów i dróg dojazdowych,

2) środki

ostrożności i zabezpieczenia przed:

- a) zanieczyszczeniem zbiorników i cieków wodnych pyłami lub substancjami toksycznymi,
- b) zanieczyszczeniem powietrza pyłami i gazami,
- c) możliwością powstania pożaru.

1.5.6. Ochrona przeciwpożarowa

Wykonawca będzie przestrzegać przepisy ochrony przeciwpożarowej. Wykonawca będzie utrzymywać sprawny sprzęt przeciwpożarowy, wymagany odpowiednimi przepisami, na terenie baz produkcyjnych, w pomieszczeniach biurowych, mieszkalnych i magazynowych oraz w maszynach i pojazdach. Materiały łatwopalne będą składowane w sposób zgodny z odpowiednimi przepisami i zabezpieczone przed dostępem osób trzecich. Wykonawca będzie odpowiedzialny za wszelkie straty spowodowane pożarem wywołanym jako rezultat realizacji robót albo przez personel wykonawcy.

1.5.7. Ochrona własności publicznej i prywatnej

Wykonawca odpowiada za ochronę instalacji i urządzeń zlokalizowanych na powierzchni terenu i pod jego poziomem, takie jak rurociągi, kable itp. Wykonawca zapewni właściwe oznaczenie i zabezpieczenie przed uszkodzeniem tych instalacji i urządzeń w czasie trwania budowy. O fakcie przypadkowego uszkodzenia tych instalacji Wykonawca bezzwłocznie powiadomi Inspektora nadzoru i zainteresowanych użytkowników oraz będzie z nimi współpracował, dostarczając wszelkiej pomocy potrzebnej przy dokonywaniu napraw. Wykonawca będzie odpowiadać za wszelkie spowodowane przez jego działania uszkodzenia instalacji na powierzchni ziemi i urządzeń podziemnych wykazanych w dokumentach dostarczonych mu przez Zamawiającego. Przed przystąpieniem do prac Wykonawca wraz z inspektorem nadzoru, inwestorem i zarządcami budynków dokona oględzin obiektów sąsiadujących z inwestycją oraz sporządzi sprawozdanie i dokumentację fotograficzną z istniejących spękań i uszkodzeń tych budynków na wypadek ewentualnych roszczeń właścicieli tych obiektów. Wykonawca określając sposób wykonania prac i użycia sprzętu budowlanego winien brać pod uwagę możliwie najmniejszą ingerencję w otoczenie i sąsiednie nieruchomości. Wykonawca bierze odpowiedzialność prawną i finansową za swoje działania w skutek których powstały wszelkie szkody mienia i zdrowia.

1.5.8. Ograniczenie obciążeń osi pojazdów

Wykonawca stosować się będzie do ustawowych ograniczeń obciążenia na oś przy transporcie gruntu, materiałów i wyposażenia na i z terenu robót. Uzyska on wszelkie niezbędne zezwolenia od władz, co do przewozu nietypowych wagowo ładunków i w sposób ciągły będzie o każdym takim przewozie powiadamiał Inspektora nadzoru. Pojazdy i ładunki powodujące nadmierne obciążenie osiowe nie będą dopuszczone na świeżo ukończony fragment budowy w obrębie terenu budowy i wykonawca będzie odpowiadał za naprawę wszelkich robót w ten sposób uszkodzonych, zgodnie z poleceniami Inspektora nadzoru.

1.5.9. Bezpieczeństwo i higiena pracy

Podczas realizacji robót wykonawca będzie przestrzegać przepisów dotyczących bezpieczeństwa i higieny pracy. W szczególności wykonawca ma obowiązek zadbać, aby personel nie wykonywał pracy w warunkach niebezpiecznych, szkodliwych dla zdrowia oraz nie spełniających odpowiednich wymagań sanitarnych. Wykonawca zapewni i będzie utrzymywał wszelkie urządzenia zabezpieczające, socjalne oraz sprzęt i odpowiednią odzież dla ochrony życia i zdrowia osób zatrudnionych na budowie. Uznaje się, że wszelkie koszty związane z wypełnieniem wymagań określonych powyżej nie podlegają odrębnej zapłacie i są uwzględnione w cenie umownej.

1.5.10. Ochrona i utrzymanie robót

Wykonawca będzie odpowiedzialny za ochronę robót i za wszelkie materiały i urządzenia używane do robót od daty rozpoczęcia do daty odbioru ostatecznego.

1.5.11. Stosowanie się do prawa i innych przepisów

Wykonawca zobowiązany jest znać wszelkie przepisy wydane przez organy administracji państwowej i samorządowej, które są w jakikolwiek sposób związane z robotami i będzie w pełni odpowiedzialny za przestrzeganie tych praw, przepisów i wytycznych podczas prowadzenia robót. Np. rozporządzenie Ministra Infrastruktury z dnia 6 lutego 2003 r. w sprawie bezpieczeństwa i higieny pracy podczas wykonywania robót budowlanych (Dz. U. z dn. 19.03.2003 r. Nr 47, poz. 401) oraz Ministra Pracy i Polityki Socjalnej z dnia 26 września 1997 r. w sprawie ogólnych przepisów bezpieczeństwa i higieny pracy (Dz. U. Nr 169 poz. 1650).

Wykonawca będzie przestrzegać praw patentowych i będzie w pełni odpowiedzialny za wypełnienie wszelkich wymagań prawnych odnośnie wykorzystania opatentowanych urządzeń lub metod i w sposób ciągły będzie informować Inspektora nadzoru o swoich działaniach, przedstawiając kopie zezwoleń i inne odnośne dokumenty.

Ze względu na rozległy teren prac budowlanych Wykonawca ma obowiązek zapewnić zaplecze socjalne w taki sposób aby zachować wymagane przepisami BHP odległości pomieszczeń higieniczno-sanitarnych od miejsca pracy.

Przy wykonywaniu robót Wykonawcę obowiązują wytyczne do planu Bioz sporządzone w projekcie budowlanym!

2. MATERIAŁY

2.1. Wymagania ogólne dotyczące właściwości materiałów i wyrobów.

Przy wykonywaniu robót budowlanych należy stosować wyroby budowlane o właściwościach użytkowych umożliwiających spełnienie

wymogów

podstawowych określonych w art. 5 ust. 1 ustawy Prawo budowlane, dopuszczone do obrotu powszechnego, zgodne z Polskimi Normami Budowlanymi. Materiały winny być zgodne z przedstawionymi w części II tj. w Specyfikacji Szczegółowej.

Uwaga! Wszelkie materiały określone w dokumentacji projektowej, kosztorysowej, w których podano producenta można zastąpić innymi materiałami o takich samych właściwościach i trwałości, określonych w projekcie i niniejszych specyfikacjach.

2.2. Wymagania ogólne dotyczące przechowywania, transportu i składowania.

Wykonawca zapewni właściwe składowanie i zabezpieczenie materiałów na placu budowy zgodnie z wytycznymi producentów zapobiegając ich zniszczeniu, uszkodzeniu lub pogorszeniu właściwości na skutek czynników atmosferycznych lub fizykochemicznych.

2.3. Materiały i wyroby dopuszczone do obrotu i stosowania w budownictwie.

Wykonawca jest odpowiedzialny, aby wszystkie materiały, elementy budowlane i urządzenia wbudowane, wmontowane lub instalowane w trakcie realizacji robót budowlanych odpowiadały wymaganiom określonym w art. 10 ustawy – Prawo budowlane oraz w szczegółowych specyfikacjach technicznych.

Wykonawca przedstawi wymagane certyfikaty zgodności i aprobaty techniczne.

2.4. Materiały nieodpowiadające wymaganiom.

Materiały, elementy budowlane, urządzenia dostarczone przez Wykonawcę na plac budowlany, które nie uzyskają akceptacji Inspektora Nadzoru powinny być niezwłocznie usunięte z placu budowy.

2.5 Źródła uzyskania materiałów do elementów konstrukcyjnych

Wykonawca przedstawi Inspektorowi nadzoru szczegółowe informacje dotyczące, zamawiania lub wydobywania materiałów i odpowiednie aprobaty techniczne lub świadectwa badań laboratoryjnych oraz próbki do zatwierdzenia przez Inspektora nadzoru. Wykonawca zobowiązany jest do prowadzenia ciągłych badań określonych w SST w celu udokumentowania, że materiały uzyskane z dopuszczalnego źródła spełniają wymagania SST w czasie postępu robót. Pozostałe materiały budowlane powinny spełniać wymagania jakościowe określone Polskimi Normami, aprobatami technicznymi, o których mowa w Szczegółowych Specyfikacjach Technicznych (SST).

2.6 Pozyskiwanie masowych materiałów pochodzenia miejscowego

Wykonawca odpowiada za uzyskanie pozwoleń od właścicieli i odnośnych władz na pozyskanie materiałów z jakichkolwiek źródeł miejscowych, włączając w to źródła wskazane przez Zamawiającego i jest zobowiązany dostarczyć Inspektorowi nadzoru wymagane

dokumenty przed rozpoczęciem eksploatacji złoża.

Wykonawca przedstawi dokumentację zawierającą raporty z badań terenowych i laboratoryjnych oraz proponowaną przez siebie metodę wydobywania i selekcji do zatwierdzenia Inspektorowi nadzoru. Wykonawca ponosi odpowiedzialność za spełnienie wymagań ilościowych i jakościowych materiałów z jakiegokolwiek złoża. Wykonawca poniesie wszystkie koszty, a w tym: opłaty, wynagrodzenia i jakiegokolwiek inne koszty związane z dostarczeniem materiałów do robót chyba, że postanowienia ogólne lub szczegółowe warunków umowy stanowią inaczej. Humus i nadkład czasowo zdjęte z terenu wykopów, ukopów i miejsc pozyskania piasku i żwiru będą formowane w hałdy i wykorzystywane przy zasypce i rekultywacji terenu po ukończeniu robót. Wszystkie odpowiednie materiały pozyskane z wykopów na terenie budowy lub z innych miejsc wskazanych w dokumentach umowy będą wykorzystane do robót lub odwiezione na odkład odpowiednio do wymagań umowy lub wskazań Inspektora nadzoru. Eksploatacja źródeł materiałów będzie zgodna z wszelkimi regulacjami prawnymi obowiązującymi na danym obszarze.

2.7 Materiały nieodpowiadające wymaganiom jakościowym

Materiały nieodpowiadające wymaganiom jakościowym zostaną przez Wykonawcę wywiezione z terenu budowy, bądź złożone w miejscu wskazanym przez Inspektora nadzoru. Każdy rodzaj robót, w którym znajdują się niezbadane i niezaakceptowane materiały, Wykonawca wykonuje na własne ryzyko, licząc się z jego nieprzyjęciem i niezapłaceniem.

2.8 Przechowywanie i składowanie materiałów

Wykonawca zapewni, aby tymczasowo składowane materiały, do czasu, gdy będą one potrzebne do robót, były zabezpieczone przed zanieczyszczeniem, zachowały swoją jakość i właściwość do robót i były dostępne do kontroli przez Inspektora nadzoru. Miejsca czasowego składowania materiałów będą zlokalizowane w obrębie terenu budowy w miejscach uzgodnionych z Inspektorem nadzoru.

2.9 Wariantowe stosowanie materiałów

Jeśli dokumentacja projektowa lub SST przewidują możliwość zastosowania różnych rodzajów materiałów do wykonywania poszczególnych elementów robót Wykonawca powiadomi Inspektora nadzoru o zamiarze zastosowania konkretnego rodzaju materiału. Wybrany i zaakceptowany rodzaj materiału nie może być później zamieniany bez zgody Inspektora nadzoru. Na wniosek Wykonawcy może nastąpić zamiana projektowanych materiałów dotyczących konstrukcji określonych w projekcie budowlanym względnie specyfikacji szczegółowej za zgodą Inspektora Nadzoru. Inspektor Nadzoru podejmie decyzje po uzgodnieniu z autorem projektu. Zgoda ta winna być odnotowana w Dzienniku Budowy. Zamiana materiałów wykończeniowych jest w gestii Inspektora nadzoru.

3. SPRZĘT

Wykonawca jest

zobowiązany do używania jedynie takiego sprzętu, który nie spowoduje niekorzystnego wpływu na jakość wykonywanych robót. Sprzęt używany do robót powinien być zgodny z ofertą Wykonawcy i powinien odpowiadać pod względem typów i ilości wskazaniom zawartym w SST, programie zapewnienia jakości lub projekcie organizacji robót, zaakceptowanym przez Inspektora nadzoru. Liczba i wydajność sprzętu będzie gwarantować przeprowadzenie robót, zgodnie z zasadami określonymi w dokumentacji projektowej, SST i wskazaniach Inspektora nadzoru w terminie przewidzianym umową. Sprzęt będący własnością Wykonawcy lub wynajęty do wykonania robót ma być utrzymywany w dobrym stanie i gotowości do pracy. Będzie spełniał normy ochrony środowiska i przepisy dotyczące jego użytkowania. Wykonawca dostarczy Inspektorowi nadzoru kopie dokumentów potwierdzających dopuszczenie sprzętu do użytkowania, tam gdzie jest to wymagane przepisami. Jeżeli dokumentacja projektowa lub SST przewidują możliwość wariantowego użycia sprzętu przy wykonywanych robotach, wykonawca powiadomi Inspektora nadzoru o swoim zamiarze wyboru i uzyska jego akceptację przed użyciem sprzętu. Wybrany sprzęt, po akceptacji Inspektora nadzoru, nie może być później zmieniany bez jego zgody. Stosowanie maszyn i urządzeń winno być zgodne z przepisami BHP.

4. TRANSPORT

4.1. Ogólne wymagania dotyczące transportu

Wykonawca jest zobowiązany do stosowania jedynie takich środków transportu, które nie wpłyną niekorzystnie na jakość wykonywanych robót i właściwości przewożonych materiałów. Liczba środków transportu będzie zapewniać prowadzenie robót zgodnie z zasadami określonymi w dokumentacji projektowej, SST i wskazaniach Inspektora nadzoru w terminie przewidzianym w umowie.

4.2. Wymagania dotyczące przewozu po drogach publicznych

Przy ruchu na drogach publicznych pojazdy będą spełniać wymagania dotyczące przepisów ruchu drogowego w odniesieniu do dopuszczalnych obciążeń na osie i innych parametrów technicznych. Środki transportu nieodpowiadające warunkom dopuszczalnych obciążeń na osie mogą być dopuszczone przez właściwy zarząd drogi pod warunkiem przywrócenia stanu pierwotnego użytkowanych odcinków dróg na koszt Wykonawcy. **Wykonawca będzie usuwać na bieżąco, na własny koszt, wszelkie zanieczyszczenia spowodowane jego pojazdami na drogach publicznych oraz dojazdach do terenu budowy.**

5. WYKONANIE ROBÓT

5.1. Przed rozpoczęciem robót wykonawca opracuje:

- projekt zagospodarowania placu budowy, który powinien składać się z części opisowej i graficznej,
- plan bezpieczeństwa i ochrony zdrowia (plan bioz),
- projekt organizacji budowy,
- projekt czasowej organizacji ruchu wraz z zatwierdzeniem u tut. zarządcy ruchu drogowego.
- projekt technologii, organizacji montażu i transportu elementów ponadgabarytowych (dla obiektów prefabrykowanych lub elementów konstrukcyjnych o większych gabarytach lub masie).
- Harmonogram prac budowlanych

5.2. Wykonawca jest odpowiedzialny za prowadzenie robót zgodnie z umową lub kontraktem oraz za jakość zastosowanych materiałów i wykonywanych robót, za ich zgodność z dokumentacją projektową, wymaganiami SST, PZJ, projektem organizacji robót oraz poleceniami Inspektora nadzoru i sztuką budowlaną

5.2.1. Wykonawca ponosi odpowiedzialność za pełną obsługę geodezyjną przy wykonywaniu wszystkich elementów robót określonych w dokumentacji projektowej lub przekazanych na piśmie przez Inspektora nadzoru.

5.2.2. Następstwa jakiegokolwiek błędu spowodowanego przez Wykonawcę w wytyczeniu i wykonywaniu robót zostaną, jeśli wymagać tego będzie Inspektor nadzoru, poprawione przez Wykonawcę na własny koszt.

5.2.3. Decyzje Inspektora nadzoru dotyczące akceptacji lub odrzucenia materiałów i elementów robót będą oparte na wymaganiach sformułowanych w dokumentach umowy, dokumentacji projektowej i w SST, a także w normach i wytycznych.

5.2.4. Polecenia Inspektora nadzoru dotyczące realizacji robót będą wykonywane przez Wykonawcę nie później niż w czasie przez niego wyznaczonym, pod groźbą wstrzymania robót. Skutki finansowe z tytułu wstrzymania robót w takiej sytuacji ponosi Wykonawca.

6. KONTROLA JAKOŚCI ROBÓT

6.1. Program zapewnienia jakości

Do obowiązków Wykonawcy należy opracowanie i przedstawienie do zaakceptowania przez Inspektora nadzoru programu zapewnienia jakości (PZJ), w którym przedstawi on zamierzony sposób wykonania robót, możliwości techniczne, kadrowe i organizacyjne gwarantujące wykonanie robót zgodnie z dokumentacją projektową, SST.

Program zapewnienia jakości winien zawierać:

- organizację wykonania robót, w tym termin i sposób prowadzenia robót, - organizację ruchu na budowie wraz z oznakowaniem robót, - plan bezpieczeństwa i ochrony zdrowia,
- wykaz zespołów roboczych, ich kwalifikacje i przygotowanie praktyczne,

- wykaz osób odpowiedzialnych za jakość i terminowość wykonania poszczególnych elementów robót,
- system (sposób i procedurę) proponowanej kontroli i sterowania jakością wykonywanych robót,
- wyposażenie w sprzęt i urządzenia do pomiarów i kontroli (opis laboratorium własnego lub laboratorium, któremu Wykonawca zamierza zlecić prowadzenie badań),
- sposób oraz formę gromadzenia wyników badań laboratoryjnych, zapis pomiarów, a także wyciąganych wniosków i zastosowanych korekt w procesie technologicznym, proponowany sposób i formę przekazywania tych informacji Inspektorowi nadzoru,
- wykaz maszyn i urządzeń stosowanych na budowie z ich parametrami technicznymi oraz wyposażeniem w mechanizmy do sterowania i urządzenia pomiarowo-kontrolne,
- rodzaje i ilość środków transportu oraz urządzeń do magazynowania i załadunku materiałów, spoiw, lepiszczy, kruszyw itp.,
- sposób i procedurę pomiarów i badań (rodzaj i częstotliwość, pobieranie próbek, legalizacja i sprawdzanie urządzeń itp.) prowadzonych podczas dostaw materiałów, wytwarzania mieszanek i wykonywania poszczególnych elementów robót.

6.2. Zasady kontroli jakości robót

Wykonawca jest odpowiedzialny za pełną kontrolę jakości robót i stosowanych materiałów. Wykonawca zapewni odpowiedni system kontroli, włączając w to personel, laboratorium, sprzęt, zaopatrzenie i wszystkie urządzenia niezbędne do pobierania próbek i badań materiałów oraz robót. Wykonawca będzie przeprowadzać pomiary i badania materiałów oraz robót z częstotliwością zapewniającą stwierdzenie, że roboty wykonano zgodnie z wymaganiami zawartymi w dokumentacji projektowej i SST. Minimalne wymagania, co do zakresu badań i ich częstotliwości są określone w SST. W przypadku, gdy nie zostały one tam określone, Inspektor nadzoru ustali, jaki zakres kontroli jest konieczny, aby zapewnić wykonanie robót zgodnie z umową. Inspektor nadzoru będzie mieć nieograniczony dostęp do pomieszczeń laboratoryjnych Wykonawcy w celu ich inspekcji. Inspektor nadzoru będzie przekazywać Wykonawcy pisemne informacje o jakichkolwiek niedociągnięciach dotyczących urządzeń laboratoryjnych, sprzętu, zaopatrzenia laboratorium, pracy personelu lub metod badawczych. Jeżeli niedociągnięcia te będą tak poważne, że mogą wpłynąć ujemnie na wyniki badań, Inspektor nadzoru natychmiast wstrzyma użycie do robót badanych materiałów i dopuści je do użytku dopiero wtedy, gdy niedociągnięcia w pracy laboratorium Wykonawcy zostaną usunięte i stwierdzona zostanie odpowiednia jakość tych materiałów. Wszystkie koszty związane z organizowaniem i prowadzeniem badań materiałów i robót ponosi Wykonawca.

6.3. Pobieranie próbek

Próbki będą pobierane losowo. Zaleca się stosowanie statystycznych metod pobierania próbek, opartych na zasadzie, że wszystkie jednostkowe elementy produkcji mogą być z jednakowym prawdopodobieństwem wytypowane do badań. Inspektor nadzoru będzie mieć zapewnioną możliwość udziału w pobieraniu próbek. Na zlecenie Inspektora nadzoru Wykonawca będzie przeprowadzać dodatkowe badania tych materiałów, które budzą wątpliwości, co do jakości, o ile kwestionowane materiały nie zostaną przez Wykonawcę usunięte lub ulepszone z własnej woli. Koszty tych dodatkowych badań pokrywa Wykonawca tylko w przypadku stwierdzenia usterek; w przeciwnym przypadku koszty te pokrywa Zamawiający. Pojemniki do pobierania próbek będą dostarczone przez Wykonawcę i zatwierdzone przez Inspektora nadzoru. Próbki dostarczone przez Wykonawcę do badań będą odpowiednio opisane i oznakowane, w sposób zaakceptowany przez Inspektora nadzoru.

6.4. Badania i pomiary

Wszystkie badania i pomiary będą przeprowadzone zgodnie z wymaganiami norm. W przypadku, gdy normy nie obejmują jakiegokolwiek badania wymaganego w SST, stosować można wytyczne krajowe, albo inne procedury, zaakceptowane przez Inspektora nadzoru.

Przed przystąpieniem do pomiarów lub badań, Wykonawca powiadomi Inspektora nadzoru o rodzaju, miejscu i terminie pomiaru lub badania. Po wykonaniu pomiaru lub badania, Wykonawca przedstawi na piśmie ich wyniki do akceptacji Inspektora nadzoru.

6.5. Raporty z badań

Wykonawca będzie przekazywać Inspektorowi nadzoru kopie raportów z wynikami badań jak najszybciej, nie później jednak niż w terminie określonym w programie zapewnienia jakości. Wyniki badań (kopie) będą przekazywane Inspektorowi nadzoru na formularzach według dostarczonego przez niego wzoru lub innych, przez niego zaakceptowanych.

6.6. Badania prowadzone przez Inspektora nadzoru

Dla celów kontroli jakości i zatwierdzenia, inspektor nadzoru uprawniony jest do dokonywania kontroli, pobierania próbek i badania materiałów u źródła ich wytwarzania. Do umożliwienia jemu kontroli zapewniona będzie wszelka pomoc ze strony Wykonawcy i producenta materiałów. Inspektor nadzoru, po uprzedniej weryfikacji systemu kontroli robót prowadzonego przez Wykonawcę, będzie oceniać zgodność materiałów i robót z wymaganiami SST na podstawie wyników badań dostarczonych przez Wykonawcę. Inspektor nadzoru może pobierać próbki materiałów i prowadzić badania niezależnie od Wykonawcy, na swój koszt. Jeżeli wyniki tych badań wykażą, że raporty Wykonawcy są niewiarygodne, to Inspektor nadzoru poleci Wykonawcy lub zleci niezależnemu laboratorium przeprowadzenie powtórnych lub dodatkowych badań, albo oprze się wyłącznie na własnych badaniach przy ocenie zgodności materiałów i robót z dokumentacją projektową i SST. W takim przypadku, całkowite koszty powtórnych lub dodatkowych badań i pobierania próbek poniesione zostaną przez Wykonawcę.

6.7. Certyfikaty i deklaracje

Inspektor nadzoru może dopuścić do użycia tylko te wyroby i materiały, które:

1. Posiadają certyfikat na znak bezpieczeństwa wykazujący, że zapewniono zgodność z kryteriami technicznymi określonymi na podstawie Polskich Norm, aprobat technicznych,
2. Posiadają deklarację zgodności lub certyfikat zgodności z:
 - Polską Normą lub
 - aprobatą techniczną, w przypadku wyrobów, dla których nie ustanowiono Polskiej Normy, jeżeli nie są objęte certyfikacją określoną w pkt. 1 i które spełniają wymogi SST.

W przypadku materiałów, dla których ww. dokumenty są wymagane przez SST, każda ich partia dostarczona do robót będzie posiadać te dokumenty, określające w sposób jednoznaczny jej cechy. Jakiegokolwiek materiały, które nie spełniają tych wymagań będą odrzucone.

6.8. Dokumenty budowy

6.8.1 Dziennik budowy

Dziennik budowy jest wymaganym dokumentem urzędowym obowiązującym Zamawiającego i Wykonawcę w okresie od przekazania wykonawcy terenu budowy do końca okresu gwarancyjnego. Prowadzenie dziennika budowy zgodnie z § 45 ustawy Prawo budowlane spoczywa na kierowniku budowy. Zapisy w dzienniku budowy będą dokonywane na bieżąco i będą dotyczyć przebiegu robót, stanu bezpieczeństwa ludzi i mienia oraz technicznej strony budowy. Zapisy będą czytelne, dokonane trwałą techniką, w porządku chronologicznym, bezpośrednio jeden pod drugim, bez przerw. Załączone do dziennika budowy protokoły i inne dokumenty będą oznaczone kolejnym numerem załącznika i opatrzone datą i podpisem Wykonawcy i Inspektora nadzoru.

Do dziennika budowy należy wpisywać w szczególności:

- datę przekazania Wykonawcy terenu budowy,
- datę przekazania przez Zamawiającego dokumentacji projektowej,
- uzgodnienie przez Inspektora nadzoru programu zapewnienia jakości i harmonogramów robót,
- terminy rozpoczęcia i zakończenia poszczególnych elementów robót,
- przebieg robót, trudności i przeszkody w ich prowadzeniu, okresy i przyczyny przerw w robotach,
- uwagi i polecenia Inspektora nadzoru,
- daty zarządzenia wstrzymania robót, z podaniem powodu,
- zgłoszenia i daty odbiorów robót zanikających i ulegających zakryciu, częściowych i ostatecznych odbiorów robót,
- wyjaśnienia, uwagi i propozycje Wykonawcy,
- stan pogody i temperaturę powietrza w okresie wykonywania robót podlegających ograniczeniom lub wymaganiom w związku z warunkami klimatycznymi,
- zgodność rzeczywistych warunków geotechnicznych z ich opisem w dokumentacji projektowej,
- dane dotyczące czynności geodezyjnych (pomiarowych) dokonywanych przed i w trakcie wykonywania robót,
- dane dotyczące sposobu wykonywania zabezpieczenia robót,
- dane dotyczące jakości materiałów, pobierania próbek oraz wyniki przeprowadzonych
- badań z podaniem, kto je przeprowadzał,
- wyniki prób poszczególnych elementów budowli z podaniem, kto je przeprowadzał,
- inne istotne informacje o przebiegu robót.

Propozycje, uwagi i wyjaśnienia Wykonawcy, wpisane do dziennika budowy będą przedłożone Inspektorowi nadzoru do ustosunkowania się. Decyzje Inspektora nadzoru wpisane do dziennika budowy Wykonawca podpisuje z zaznaczeniem ich przyjęcia lub zajęciem stanowiska. Wpis projektanta do dziennika budowy obliuguje Inspektora nadzoru do ustosunkowania się. Projektant nie jest jednak stroną umowy i nie ma uprawnień do wydawania poleceń Wykonawcy robót.

6.8.2 Książka obmiarów

Książka obmiarów stanowi dokument pozwalający na rozliczenie faktycznego postępu każdego z elementów robót. Obmiary wykonanych robót przeprowadza się sukcesywnie w jednostkach przyjętych w kosztorysie lub w SST.

6.8.3 Dokumenty laboratoryjne

Dzienniki laboratoryjne, deklaracje zgodności lub certyfikaty zgodności materiałów, orzeczenia o jakości materiałów, recepty robocze i kontrolne wyniki badań Wykonawcy będą gromadzone w formie uzgodnionej w programie zapewnienia jakości. Dokumenty te stanowią załączniki do odbioru robót. Winny być udostępnione na każde życzenie Inspektora nadzoru.

6.8.4 Pozostałe dokumenty budowy

Do dokumentów budowy zalicza się, oprócz wymienionych w punktach [1]-[3], następujące dokumenty:

- a) pozwolenie na budowę,
- b) protokoły przekazania terenu budowy,
- c) umowy cywilnoprawne z osobami trzecimi,

- d) protokoły odbioru robót,
- e) protokoły z porad i ustaleń,
- f) operaty geodezyjne,
- g) plan bezpieczeństwa i ochrony zdrowia.

6.8.5 Przechowywanie dokumentów budowy

Dokumenty budowy będą przechowywane na terenie budowy w miejscu odpowiednio zabezpieczonym.

Zaginięcie któregośkolwiek z dokumentów budowy spowoduje jego natychmiastowe odtworzenie w formie przewidzianej prawem.

Wszelkie dokumenty budowy będą zawsze dostępne dla Inspektora nadzoru i przedstawiane do wglądu na życzenie Zamawiającego.

7. OBMIAR ROBÓT

7.1. Ogólne zasady obmiaru robót

Obmiar robót będzie określać faktyczny zakres wykonywanych robót, zgodnie z dokumentacją projektową i SST, w jednostkach ustalonych w kosztorysie. Obmiaru robót dokonuje Wykonawca po pisemnym powiadomieniu Inspektora nadzoru o zakresie obmierzanego robót i terminie obmiaru, co najmniej na 3 dni przed tym terminem. Wyniki obmiaru będą wpisane do książki obmiarów. Jakikolwiek błąd lub przeoczenie (opuszczenie) w ilości robót podanych w kosztorysie ofertowym lub gdzie indziej w SST nie zwalnia Wykonawcy od obowiązku ukończenia wszystkich robót. Błędne dane zostaną poprawione wg ustaleń Inspektora nadzoru na piśmie. Obmiar gotowych robót będzie przeprowadzony z częstotliwością wymaganą do celu miesięcznej płatności na rzecz Wykonawcy lub w innym czasie określonym w umowie.

7.2. Zasady określania ilości robót i materiałów

Zasady określania ilości robót podane są w odpowiednich specyfikacjach technicznych lub w KNR-ach oraz KNNR-ach. Jednostki obmiaru powinny być zgodne z jednostkami określonymi w dokumentacji projektowej i przedmiarze robót.

7.3. Urządzenia i sprzęt pomiarowy

Wszystkie urządzenia i sprzęt pomiarowy, stosowany w czasie obmiaru robót będą zaakceptowane przez Inspektora nadzoru. Urządzenia i sprzęt pomiarowy zostaną dostarczone przez Wykonawcę. Jeżeli urządzenia te lub sprzęt wymagają badań atestujących, to Wykonawca będzie posiadać ważne świadectwa legalizacji. Wszystkie urządzenia pomiarowe będą przez Wykonawcę utrzymywane w dobrym stanie, w całym okresie trwania robót.

7.4. Wagi i zasady wdrażania

Wykonawca dostarczy i zainstaluje urządzenia wagowe odpowiadające odnośnym wymaganiom SST. Będzie utrzymywać to wyposażenie, zapewniając w sposób ciągły zachowanie dokładności wg norm zatwierdzonych przez Inspektora nadzoru.

8. ODBIÓR ROBÓT

8.1. Rodzaje odbiorów robót

W zależności od ustaleń odpowiednich SST, roboty podlegają następującym odbiorom:

- a) odbiorowi robót zanikających i ulegających zakryciu,
- b) odbiorowi, instalacji i urządzeń technicznych,
- c) odbiorowi częściowemu,
- d) odbiorowi ostatecznemu (końcowemu),
- e) odbiorowi po upływie okresu rękojmi
- f) odbiorowi po upływie okresu gwarancji.

8.2. Odbiór robót zanikających i ulegających zakryciu

Odbiór robót zanikających i ulegających zakryciu polega na finalnej ocenie jakości wykonywanych robót oraz ilości tych robót, które w dalszym procesie realizacji ulegną zakryciu. Odbiór robót zanikających i ulegających zakryciu będzie dokonany w czasie umożliwiającym wykonanie ewentualnych korekt i poprawek bez hamowania ogólnego postępu robót. Odbioru tego dokonuje Inspektor nadzoru. Gotowość danej części robót do odbioru zgłasza wykonawca wpisem do dziennika budowy i jednoczesnym powiadomieniem Inspektora nadzoru. Odbiór będzie przeprowadzony niezwłocznie, nie później jednak niż w ciągu 3 dni od daty zgłoszenia wpisem do dziennika budowy i powiadomienia o tym fakcie Inspektora nadzoru. Jakość i ilość robót ulegających zakryciu ocenia Inspektor nadzoru na podstawie dokumentów zawierających komplet wyników badań laboratoryjnych i w oparciu o przeprowadzone pomiary, w konfrontacji z dokumentacją projektową, SST i uprzednimi ustaleniami.

8.3. Odbiór częściowy

Odbiór częściowy polega na ocenie ilości i jakości wykonanych części robót. Odbioru częściowego robót dokonuje się dla zakresu robót określonego w dokumentach umownych wg zasad jak przy odbiorze ostatecznym robót. Odbioru robót dokonuje Inspektor nadzoru.

8.4. Odbiór ostateczny (końcowy)

8.4.1. Zasady odbioru ostatecznego robót

Odbiór ostateczny polega na finalnej ocenie rzeczywistego wykonania robót w odniesieniu do zakresu (ilości) oraz jakości.

Całkowite zakończenie

robót oraz gotowość do odbioru ostatecznego będzie stwierdzona przez Wykonawcę wpisem do dziennika budowy. Odbiór ostateczny robót nastąpi w terminie ustalonym w dokumentach umowy, licząc od dnia potwierdzenia przez Inspektora nadzoru zakończenia robót i przyjęcia dokumentów, o których mowa w punkcie 8.4.2. Odbioru ostatecznego robót dokona komisja wyznaczona przez Zamawiającego w obecności Inspektora nadzoru i Wykonawcy. Komisja odbierająca roboty dokona ich oceny jakościowej na podstawie przedłożonych dokumentów, wyników badań i pomiarów, ocenie wizualnej oraz zgodności wykonania robót z dokumentacją projektową i SST. W toku odbioru ostatecznego robót, komisja zapozna się z realizacją ustaleń przyjętych w trakcie odbiorów robót zanikających i ulegających zakryciu oraz odbiorów częściowych, zwłaszcza w zakresie wykonania robót uzupełniających i robót poprawkowych. W przypadkach nie wykonania wyznaczonych robót poprawkowych lub robót uzupełniających w poszczególnych elementach konstrukcyjnych i wykończeniowych, komisja przerwie swoje czynności i ustali nowy termin odbioru ostatecznego. W przypadku stwierdzenia przez komisję, że jakość wykonywanych robót w poszczególnych asortymentach nieznacznie odbiega od wymaganej dokumentacją projektową i SST z uwzględnieniem tolerancji i nie ma większego wpływu na cechy eksploatacyjne obiektu, komisja oceni pomniejszoną wartość wykonywanych robót w stosunku do wymagań przyjętych w dokumentach umowy.

8.4.2. Dokumenty do odbioru ostatecznego (końcowe)

Podstawowym dokumentem jest protokół odbioru ostatecznego robót, sporządzony wg wzoru ustalonego przez Zamawiającego.

Do odbioru ostatecznego Wykonawca jest zobowiązany przygotować następujące dokumenty:

1. Dokumentację powykonawczą, tj. dokumentację budowy z naniesionymi zmianami dokonanymi w toku wykonania robót oraz geodezyjnymi pomiarami powykonawczymi,
2. Szczegółowe specyfikacje techniczne (podstawowe z dokumentów umowy i ew. uzupełniające lub zamiennie),
 1. Protokoły odbiorów robót ulegających zakryciu i zanikających,
 2. Protokoły odbiorów częściowych,
 3. Recepty i ustalenia technologiczne,
 6. Dzienniki budowy i książki obmiarów (oryginały),
 7. Wyniki pomiarów kontrolnych oraz badań i oznaczeń laboratoryjnych, zgodne z SST i programem zapewnienia jakości (PZJ),
 8. Deklaracje zgodności lub certyfikaty zgodności wbudowanych materiałów, certyfikaty na znak bezpieczeństwa zgodnie z SST i programem zabezpieczenia jakości (PZJ),
 9. Rysunki (dokumentacje) na wykonanie robót towarzyszących (np. na przełożenie linii telefonicznej, energetycznej, gazowej, oświetlenia itp.) oraz protokoły odbioru i przekazania tych robót właścicielom urządzeń,
 10. Geodezyjną inwentaryzację powykonawczą robót i sieci uzbrojenia terenu,
 11. Kopię mapy zasadniczej powstałej w wyniku geodezyjnej inwentaryzacji powykonawczej.

W przypadku, gdy wg komisji, roboty pod względem przygotowania dokumentacyjnego nie będą gotowe do odbioru ostatecznego, komisja w porozumieniu z Wykonawcą wyznaczy ponowny termin odbioru ostatecznego robót. Wszystkie zarządzone przez komisję roboty poprawkowe lub uzupełniające będą zestawione wg wzoru ustalonego przez Zamawiającego. Termin wykonania robót poprawkowych i robót uzupełniających wyznaczy komisja i stwierdzi ich wykonanie.

8.5. Odbiór po upływie okresu rękojmi i gwarancji

Odbiór po upływie okresu rękojmi i gwarancji polega na ocenie wykonanych robót związanych z usunięciem wad, które ujawnią się w okresie rękojmi i gwarancji. Odbiór po upływie okresu rękojmi i gwarancji będzie dokonany na podstawie oceny wizualnej obiektu z uwzględnieniem zasad opisanych w punkcie 8.4. „Odbiór ostateczny (końcowy) robót”.

9. PODSTAWA PŁATNOŚCI

9.1. Ustalenia ogólne

Podstawą płatności jest cena jednostkowa skalkulowana przez wykonawcę za jednostkę obmiarową ustaloną dla danej pozycji kosztorysu przyjętą przez Zamawiającego w dokumentach umownych. Dla robót wycenionych ryczałtowo podstawą płatności jest wartość (kwalifikacja) podana przez Wykonawcę i przyjęta przez Zamawiającego w dokumentach umownych (ofercie). Cena jednostkowa pozycji kosztorysowej lub wynagrodzenie ryczałtowe będzie uwzględniać wszystkie czynności, wymagania i badania składające się na jej wykonanie, określone dla tej roboty w SST i w dokumentacji projektowej. Ceny jednostkowe lub wynagrodzenie ryczałtowe robót będą obejmować:

- Robociznę bezpośrednią wraz z narzutami,
- Wartość zużytych materiałów wraz z kosztami zakupu, magazynowania, ewentualnych ubytków i transportu na teren budowy,
- Wartość pracy sprzętu wraz z narzutami,
- Koszty pośrednie i zysk kalkulacyjny,

Podatki obliczone zgodnie z obowiązującymi przepisami, ale z wyłączeniem podatku VAT

Sposób rozliczania prac określa umowa pomiędzy Inwestorem a Wykonawcą

9.2. Objazdy, przejazdy i organizacja ruchu

9.2.1. Koszt wybudowania objazdów/przejazdów i organizacji ruchu obejmuje:

- (a) Opracowanie oraz uzgodnienie z Inspektorami nadzoru i odpowiedzialnymi instytucjami projektu organizacji ruchu na czas trwania budowy, wraz z dostarczeniem kopii projektu Inspektorowi nadzoru i wprowadzaniem dalszych zmian i uzgodnień wynikających z postępu robót,
- (b) ustawienie tymczasowego oznakowania i oświetlenia zgodnie z wymaganiami bezpieczeństwa ruchu,

- (c) Opłaty/dzierżawy terenu,
- (d) Przygotowanie terenu,
- (e) Konstrukcję tymczasowej nawierzchni, ramp, chodników, krawężników, barier, oznakowań i drenażu,
- (f) Tymczasową przebudowę urządzeń obcych.

9.2.2. Koszt utrzymania objazdów/przejazdów i organizacji ruchu obejmuje:

- (a) oczyszczanie, przestawienie, przykrycie i usunięcie tymczasowych oznakowań pionowych, poziomych, barier i świateł,
- (b) Utrzymanie płynności ruchu publicznego.

9.2.3. Koszt likwidacji objazdów/przejazdów i organizacji ruchu obejmuje:

- (a) Usunięcie wbudowanych materiałów i oznakowania,
- (b) Doprowadzenie terenu do stanu pierwotnego.

Koszt budowy, utrzymania i likwidacji objazdów, przejazdów i organizacji ruchu ponosi Wykonawca.

10. DOKUMENTY I ODNIESIENIA

10.1. Ustawy

- Ustawa z dnia 7 lipca 1994 r. - Prawo budowlane (jednolity tekst Dz. U. z 2003 r. Nr 207, poz. 2016 z późn. zm.).
- Ustawa z dnia 29 stycznia 2004 r. - Prawo zamówień publicznych (Dz. U. Nr 19, poz. 177).
- Ustawa z dnia 16 kwietnia 2004 r. - o wyborach budowlanych (Dz. U. Nr 92, poz. 881).
- Ustawa z dnia 24 sierpnia 1991 r. - o ochronie przeciwpożarowej (jednolity tekst Dz. U. z 2002 r. Nr 147, poz. 1229).
- Ustawa z dnia 21 grudnia 2000 r. - o dozorcze technicznym (Dz. U. Nr 122, poz. 1321 z późn. zm.).
- Ustawa z dnia 27 kwietnia 2001 r. - Prawo ochrony środowiska (Dz. U. Nr 62, poz. 627 z późn. zm.).
- Ustawa z dnia 21 marca 1985 r. - o drogach publicznych (jednolity tekst Dz. U. z 2004 r. Nr 204, poz. 2086).

10.2 Rozporządzenia

- Rozporządzenie Ministra Infrastruktury z dnia 2 grudnia 2002 r. - w sprawie systemów oceny zgodności wyrobów budowlanych oraz sposobu ich oznaczania znakowaniem CE (Dz. U. Nr 209, poz. 1779).
- Rozporządzenie Ministra Infrastruktury z dnia 2 grudnia 2002 r. - w sprawie określenia polskich jednostek organizacyjnych upoważnionych do wydawania europejskich aprobat technicznych, zakresu i formy aprobat oraz trybu ich udzielania, uchylania lub zmiany (Dz. U. Nr 209, poz. 1780).
- Rozporządzenie Ministra Pracy i Polityki Społecznej z dnia 26 września 1997 r. - w sprawie ogólnych przepisów bezpieczeństwa i higieny pracy (Dz. U. Nr 169, poz. 1650).
- Rozporządzenie Ministra Infrastruktury z dnia 6 lutego 2003 r. - w sprawie bezpieczeństwa i higieny pracy podczas wykonywania robót budowlanych (Dz. U. Nr 47, poz. 401).
- Rozporządzenie Ministra Infrastruktury z dnia 23 czerwca 2003 r. - w sprawie informacji dotyczącej bezpieczeństwa i ochrony zdrowia oraz planu bezpieczeństwa i ochrony zdrowia (Dz. U. Nr 120, poz. 1126).
- Rozporządzenie Ministra Infrastruktury z dnia 2 września 2004 r. - w sprawie
- Szczegółowego zakresu i formy dokumentacji projektowej, specyfikacji technicznych wykonania i odbioru robót budowlanych oraz programu funkcjonalno-użytkowego (Dz. U. Nr 202, poz. 2072).
- Rozporządzenie Ministra Infrastruktury z dnia 11 sierpnia 2004 r. - w sprawie sposobów deklarowania wyrobów budowlanych oraz sposobu znakowania ich znakiem budowlanym (Dz. U. Nr 198, poz. 2041).
- Rozporządzenie Ministra Infrastruktury z dnia 27 sierpnia 2004 r. - zmieniające rozporządzenie w sprawie dziennika budowy, montażu i rozbiórki, tablicy informacyjnej oraz ogłoszenia zamawiającego dane dotyczące bezpieczeństwa pracy i ochrony zdrowia (Dz. U. Nr 198, poz. 2042).

10.3 Inne dokumenty i instrukcje

- Warunki techniczne wykonania i odbioru robót budowlano-montażowych, (tom 1, II, III, IV, V) Arkady, Warszawa 1989-1990.
- Warunki techniczne wykonania i odbioru robót budowlanych. Instytut Techniki Budowlanej, Warszawa 2003.
- Warunki techniczne wykonania i odbioru sieci i instalacji, Centralny Ośrodek Badawczo-Rozwojowy Techniki Instalacyjnej INSTAL, Warszawa, 2001.
- PN-B-04111 Materiały kamienne. Oznaczanie ścieralności na tarczy Boehmego
- PN-B-06250 Beton zwykły
- PN-B-06050 Roboty ziemne budowlane
- PN-B-06711 Kruszywo mineralne. Piasek do zapraw i betonów
- PN-B-11111 Kruszywo mineralne. Kruszywa naturalne do nawierzchni drogowych. Żwir i mieszanka
- BN-80/6775-03/04 Prefabrykaty budowlane z betonu. Elementy nawierzchni dróg, ulic, parkingów. Krawężniki i obrzeża.

D. 01.01.01. Odtworzenie trasy i punktów wysokościowych

1. WSTĘP

1.1. Przedmiot SST

Przedmiotem niniejszej ogólnej specyfikacji technicznej (SST) są wymagania ogólne dotyczące wykonania i odbioru robót związanych z wyznaczeniem trasy i punktów wysokościowych w ramach zadania określonego w specyfikacji ogólnej SST D-M-00.00.00 „Przedmiot SST” pkt 1.1.

1.2. Zakres stosowania SST

Szczegółowa specyfikacja techniczna (SST) stanowi dokument przetargowy i kontraktowy przy zleceniu i realizacji robót wymienionych w punkcie 1.1.

1.3. Zakres robót objętych SST

W zakresie robót pomiarowych wchodzi:

- wyznaczenie położenia sytuacyjnego i wysokościowego punktów głównych osi trasy i punktów wysokościowych,
- wyznaczenie przekrojów poprzecznych, z wytyczeniem dodatkowych przekrojów roboczych,
- wyznaczenie dodatkowych punktów wysokościowych (reperów roboczych),
- stabilizacja punktów w sposób trwały, ochrona ich przed zniszczeniem oraz oznakowanie w sposób ułatwiający odszukanie i ewentualne odtworzenie.

1.4. Określenia podstawowe

Stosowane określenia podstawowe są zgodne z obowiązującymi, odpowiednimi polskimi normami oraz z definicjami podanymi w SST D-M-00.00.00 „Wymagania ogólne” pkt 1.4.

2. MATERIAŁY

Ogólne wymagania dotyczące materiałów, ich pozyskiwania i składowania podano w STD.00.00.00 „Wymagania ogólne” punkt 2.

Do wyznaczenia i stabilizacji trasy i punktów wysokościowych należy stosować:

- paliki drewniane,
- słupki betonowe,
- bolce stalowe,
- farba do zaznaczania punktów na jezdni,

3. SPRZĘT

Ogólne wymagania dotyczące sprzętu podano w SST D-M-00.00.00 „Wymagania ogólne” pkt 3.

Do wykonania robót związanych z odtworzeniem trasy i wyznaczeniem roboczych punktów wysokościowych należy stosować:

- teodolity lub tachimetry,
- niwelatory,
- dalmierze,
- tyczki, łaty, taśmy stalowe i szpilki,

4. TRANSPORT

Ogólne wymagania dotyczące transportu podano w SST D-M-00.00.00 „Wymagania ogólne” pkt 4. Materiały i sprzęt mogą być przewożone dowolnymi środkami transportu

5. WYKONANIE ROBÓT

Ogólne zasady wykonania robót podano w SST D-M-00.00.00 „Wymagania ogólne” pkt 5. Prace pomiarowe powinny być wykonane zgodnie z zasadami określonymi w instrukcjach i wytycznych GUGiK, zgodnie z OST D.01.01.01 „Odtworzenie osi trasy i punktów wysokościowych” punkt 5 ponadto wszelkie prace geodezyjne prowadzić za pozwoleniem i zgodnie ze standardami i wytycznymi stosowanymi przez jednostki geodezyjne PKP.

6. KONTROLA JAKOŚCI ROBÓT

Ogólne zasady kontroli jakości robót podano w SST D-M-00.00.00 „Wymagania ogólne” pkt 6.

Kontrolę jakości prac pomiarowych związanych z wyznaczaniem trasy i punktów wysokościowych należy prowadzić według ogólnych zasad określonych w instrukcjach i wytycznych Guzik i zgodnie ze standardami i wytycznymi stosowanymi przez jednostki geodezyjne PKP.

Sprawdzanie robót pomiarowych należy przeprowadzić według następujących zasad:

- robocze punkty wysokościowe należy sprawdzić niwelatorem na całej długości budowanego obiektu,
- wyznaczenie nasypów i wykopów należy sprawdzić taśmą i szablonem z poziomem co najmniej w 5 miejscach na każdym kilometrze oraz w miejscach budzących wątpliwości.

7. OBMIAR ROBÓT

Ogólne zasady obmiaru robót podano w SST D-M-00.00.00 „Wymagania ogólne” pkt 7.
Jednostką obmiaru jest 1 ha (hektar) wykonanych pomiarów.

8. ODBIÓR ROBÓT

Ogólne zasady odbioru robót podano w SST D-M-00.00.00 „Wymagania ogólne” pkt 8.

Odbiór robót związanych z odtworzeniem trasy w terenie następuje na podstawie szkiców i dzienników pomiarów geodezyjnych lub protokołu kontroli geodezyjnej, które Wykonawca przedkłada Kierownikowi budowy.

9. PODSTAWA PŁATNOŚCI

Ogólne ustalenia dotyczące podstawy płatności podano w SST D-M-00.00.00 „Wymagania ogólne” pkt 9.

Cena wykonania robót rozbiórkowych obejmuje:

Cena wykonania robót zgodnie z OST D.01.01.01 „Odtworzenie osi trasy i punktów wysokościowych” punkt 9 obejmuje:

- wyznaczenie punktów głównych osi trasy i punktów wysokościowych,
- uzupełnienie osi trasy dodatkowymi punktami,
- wyznaczenie przekrojów poprzecznych z ewentualnym wytyczeniem dodatkowych przekrojów,
- niwelacja kontrolna reperów,
- zastabilizowanie punktów w sposób trwały wraz z zabezpieczeniem i oznakowaniem ułatwiającym odszukanie i ewentualne odtworzenie,
- wykonanie pomiarów bieżących w miarę postępu robót zgodnie z Dokumentacją Projektową.

10. PRZEPISY ZWIĄZANE

1. Instrukcja techniczna 0-1. Ogólne zasady wykonywania prac geodezyjnych.
2. Instrukcja techniczna G-1. Geodezyjna osnowa pozioma. GUGiK, Warszawa 1978
3. Instrukcja techniczna G-2. Wysokościowa osnowa geodezyjna. GUGiK, Warszawa 1983.
4. Instrukcja techniczna G-3. Geodezyjna obsługa inwestycji. GUGiK, Warszawa 1979.
5. Instrukcja techniczna G-4. Pomiary sytuacyjne i wysokościowe. GUGiK, Warszawa 1979.
6. Wytyczne techniczne G-3.1. Osnowy realizacyjne. GUGiK, Warszawa 1983.
7. Wytyczne techniczne G-3.2. Pomiary realizacyjne. GUGiK, Warszawa 1983.

SZCZEGÓŁOWA SPECYFIKACJA TECHNICZNA WYKONANIA I ODBIORU ROBÓT BUDOWLANYCH

D. 01.02.04 Roboty przygotowawcze,

1. WSTĘP

1.1. Przedmiot SST

Przedmiotem niniejszej ogólnej specyfikacji technicznej (SST) są wymagania ogólne dotyczące wykonania i odbioru robót dotyczących robót przygotowawczych w ramach zadania określonego w specyfikacji ogólnej SST D-M-00.00.00 „Przedmiot SST” pkt 1.1.

1.2. Zakres stosowania SST

Szczegółowa specyfikacja techniczna (SST) stanowi dokument przetargowy i kontraktowy przy zleceniu i realizacji robót wymienionych w punkcie 1.1.

1.3. Zakres robót objętych SST

Ustalenia zawarte w niniejszej specyfikacji dotyczą zasad prowadzenia robót związanych z:

- rozbiórką obrzeży i krawężników,
- zdjęciem humusu,
- rozbiórką nawierzchni jezdni i chodników,
- rozbiórką podbudowy tłuczniowej
- rozbiórka wskazanych obiektów gospodarczych technicznych w projekcie
- rozbiórka i odłączenie przyłączy , studni itp..

1.4. Określenia podstawowe

Stosowane określenia podstawowe są zgodne z obowiązującymi, odpowiednimi polskimi normami oraz z definicjami podanymi w SST D-M-00.00.00 „Wymagania ogólne” pkt 1.4.

1.5. Ogólne wymagania dotyczące robót

Ogólne wymagania dotyczące robót podano w SST D-M-00.00.00 „Wymagania ogólne” pkt 1.5.

2. MATERIAŁY

Nie występują.

3. SPRZĘT

Ogólne wymagania dotyczące sprzętu podano w SST D-M-00.00.00 „Wymagania ogólne” pkt 3.

Do wykonywania robót przygotowawczych należy stosować:

- piły mechaniczne,
- frezarki do nawierzchni drogowych,
- spycharki,
- koparki.

4. TRANSPORT

Ogólne wymagania dotyczące transportu podano w SST D-M-00.00.00 „Wymagania ogólne” pkt 4. Wszystkie pozyskane materiały można przewozić dowolnym transportem samochodowym.

5. WYKONANIE ROBÓT

Ogólne zasady wykonania robót podano w SST D-M-00.00.00 „Wymagania ogólne” pkt 5. Roboty związane z rozbiórką nawierzchni i podbudowy, obiektów obejmują ponadto segregację i wywiezienie gruzu poza teren budowy na wskazane miejsce przez Inspektora. Znaki należy zdeponować w miejscu wskazanym przez Inspektora.

6. KONTROLA JAKOŚCI ROBÓT

Ogólne zasady kontroli jakości robót podano w SST D-M-00.00.00 „Wymagania ogólne” pkt 6. Sprawdzenie jakości robót polega na wizualnej ocenie kompletności usunięcia gruzu i pozostałości po karczowaniu.

7. OBMIAR ROBÓT

Ogólne zasady obmiaru robót podano w SST D-M-00.00.00 „Wymagania ogólne” pkt 7. Zakres robót przedstawiono w załączonym przedmiarze.

8. ODBIÓR ROBÓT

Ogólne zasady odbioru robót podano w SST D-M-00.00.00 „Wymagania ogólne” pkt 8.

9. PODSTAWA PŁATNOŚCI

Ogólne ustalenia dotyczące podstawy płatności podano w SST D-M-00.00.00 „Wymagania ogólne” pkt 9.

Cena wykonania robót rozbiórkowych obejmuje:

- rozbiórka nawierzchni, podbudowy i elementów ulicy, obiektów
- zabezpieczenie miejsca robót,
- wywiezienie gruzu,
- uporządkowanie miejsca prowadzonych robót.
- Sortowanie odpadów

10. PRZEPISY ZWIĄZANE

Nie występują.

SZCZEGÓŁOWA SPECYFIKACJA TECHNICZNA WYKONANIA I ODBIORU ROBÓT BUDOWLANYCH

D. 04.01.01. KORYTO Z PROFILOWANIEM I ZAGĘSZCZANIEM PODŁOŻA,

1. WSTĘP

1.1. Przedmiot SST

Przedmiotem niniejszej ogólnej specyfikacji technicznej (SST) są wymagania ogólne dotyczące wykonania i odbioru robót dotyczących korytowania z profilowaniem i zagęszczeniem w ramach zadania określonego w specyfikacji ogólnej SST D-M-00.00.00 „Przedmiot SST” pkt 1.1.

ETAP III- BUDOWA PLACU ZABAW ”

1.2. Zakres stosowania SST

Szczegółowa specyfikacja techniczna (SST) stanowi dokument przetargowy i kontraktowy przy zleceniu i realizacji robót ww.

1.3. Zakres robót objętych SST

Ustalenia zawarte w niniejszej specyfikacji dotyczą zasad prowadzenia robót związanych z:

- wykonaniem koryta o głębokości około 30cm przeznaczonego do ułożenia konstrukcji nawierzchni jezdni, i placów manewrowych
- wykonaniem koryta pod chodnik i ścieżkę rowerową o głębokości około 20cm,
- transport gruntu.

1.4. Określenia podstawowe

Określenia podstawowe są zgodne z obowiązującymi, odpowiednimi polskimi normami i definicjami podanymi w SST D-M-00.00.00 „Wymagania ogólne” pkt 1.4.

1.5. Ogólne wymagania dotyczące robót

Ogólne wymagania dotyczące robót podano w SST D-M-00.00.00 „Wymagania ogólne” pkt 1.5.

2. MATERIAŁY

Nie występują.

3. SPRZĘT

Ogólne wymagania dotyczące sprzętu podano w SST D-M-00.00.00 „Wymagania ogólne” pkt 3.

Wykonawca przystępujący do wykonania koryta i profilowania podłoża powinien wykazać się możliwością korzystania z następującego sprzętu:

- równiarek lub spycharek uniwersalnych,
- koparek z czerpakami profilowymi,
- walców statycznych, wibracyjnych lub płyt wibracyjnych.

Stosowany sprzęt nie może spowodować niekorzystnego wpływu na właściwości gruntu podłoża.

4. TRANSPORT

Ogólne wymagania dotyczące transportu podano w SST D-M-00.00.00 „Wymagania ogólne” pkt 4.

Grunt należy przewozić samochodami samowyladowczymi.

5. WYKONANIE ROBÓT

Ogólne zasady wykonania robót podano w SST D-M-00.00.00 „Wymagania ogólne” pkt 5.

Wykonawca powinien przystąpić do wykonania koryta oraz profilowania i zagęszczenia podłoża bezpośrednio przed rozpoczęciem robót związanych z wykonaniem warstw nawierzchni. W wykonanym korycie oraz po wyprofilowanym i zagęszczonym podłożu nie może odbywać się ruch budowlany, niezwiązany bezpośrednio z wykonaniem pierwszej warstwy nawierzchni. Paliki lub szpilki należy ustawiać w osi drogi i w rzędach równoległych do osi drogi lub w inny sposób zaakceptowany przez Inżyniera. Na poszerzeniach koryto można wykonywać ręcznie. Sposób wykonania musi być zaakceptowany przez Inspektora. Grunt odspojony w czasie wykonywania koryta powinien być odwieziony na odkład w miejsce wskazane przez Inspektora.

Po oczyszczeniu powierzchni podłoża należy sprawdzić, czy istniejące rzędne terenu umożliwiają uzyskanie po profilowaniu zaprojektowanych rzędnych podłoża. Zaleca się, aby rzędne terenu przed profilowaniem były, o co najmniej 5 cm wyższe niż projektowane rzędne podłoża.

Do profilowania podłoża należy stosować równiarki.

Bezpośrednio po profilowaniu podłoża należy przystąpić do jego zagęszczenia. Zagęszczanie podłoża należy kontynuować do osiągnięcia wskaźnika zagęszczenia nie mniejszego od 1,0.

W przypadku, gdy gruboziarnisty materiał tworzący podłoże uniemożliwia przeprowadzenie badania zagęszczenia, kontrolę zagęszczenia należy oprzeć na metodzie obciążeń płytowych. Należy określić pierwotny i wtórny moduł odkształcenia podłoża według BN-64/8931-02 [3]. Stosunek wtórnego i pierwotnego modułu odkształcenia nie powinien przekraczać 2,2.

Podłoże (koryto) po wyprofilowaniu i zagęszczeniu powinno być utrzymywane w dobrym stanie.

Jeżeli wyprofilowane i zagęszczone podłoże uległo nadmiernemu zawilgoceniu, to do układania kolejnej warstwy można przystąpić dopiero po jego naturalnym osuszeniu.

Po osuszeniu podłoża Inspektor oceni jego stan i ewentualnie zaleci wykonanie niezbędnych napraw. Jeżeli zawilgocenie nastąpiło wskutek zaniedbania Wykonawcy, to naprawę wykona on na własny koszt.

6. KONTROLA JAKOŚCI ROBÓT

Ogólne zasady kontroli jakości robót podano w SST D-M-00.00.00 „Wymagania ogólne” pkt 6.

Częstotliwość oraz zakres badań i pomiarów dotyczących cech geometrycznych i zagęszczenia koryta i wyprofilowanego podłoża podaje tablica.

Lp.	Wyszczególnienie badań i pomiarów	Minimalna częstotliwość badań i pomiarów	Dopuszczalne odchylenia
1	Szerokość koryta	10 razy na 1 km	+10 cm i -5 cm.
2	Równość podłużna	co 20 m na każdym pasie ruchu	20 mm
3	Równość poprzeczna	10 razy na 1 km	± 0,5%.
4	Spadki poprzeczne *)	10 razy na 1 km	± 0,5%.
5	Rzędne wysokościowe	co 100m	+1 cm, -2 cm.
6	Ukształtowanie osi w planie *)	co 100 m	± 5 cm
7	Zagęszczenie, wilgotność gruntu podłoża	raz na 600 m ²	

*) Dodatkowe pomiary spadków poprzecznych i ukształtowania osi w planie należy wykonać w punktach głównych łuków poziomych

Wszystkie powierzchnie, które wykazują większe odchylenia cech geometrycznych od określonych wyżej powinny być naprawione przez spulchnienie do głębokości co najmniej 10 cm, wyrównanie i powtórne zagęszczenie. Dodanie nowego materiału bez spulchnienia wykonanej warstwy jest niedopuszczalne.

7. OBMIAR ROBÓT

Ogólne zasady obmiaru robót podano w SST D-M-00.00.00 „Wymagania ogólne” pkt 7.

Zakres robót objętych niniejszą specyfikacją jest wykazany w załączonym przedmiarze robót dla poszczególnego asortymentu.

8. ODBIÓR ROBÓT

Ogólne zasady odbioru robót podano w SST D-M-00.00.00 „Wymagania ogólne” pkt 8. Roboty uznaje się za wykonane zgodnie z dokumentacją projektową, SST i wymaganiami Inspektora, jeżeli wszystkie pomiary i badania z zachowaniem tolerancji wg punktu 6 dały wyniki pozytywne.

9. PODSTAWA PŁATNOŚCI

9.1. Ogólne ustalenia dotyczące podstawy płatności

Ogólne ustalenia dotyczące podstawy płatności podano w SST D-M-00.00.00 „Wymagania ogólne” pkt 9.

9.2. Cena jednostki obmiarowej

Cena wykonania 1 m² koryta obejmuje:

- prace pomiarowe i roboty przygotowawcze,
- odspojenie gruntu z przerzutem,
- profilowanie dna koryta lub podłoża,

- zagęszczenie,
- utrzymanie koryta lub podłoża,
- przeprowadzenie pomiarów i badań laboratoryjnych, wymaganych w specyfikacji technicznej.

10. PRZEPISY ZWIĄZANE

Normy

1. PN-B-04481 Grunty budowlane. Badania próbek gruntu
2. PN-/B-06714-17 Kruszywa mineralne. Badania. Oznaczanie wilgotności
3. BN-64/8931-02 Drogi samochodowe. Oznaczanie modułu odkształcenia nawierzchni podatnych i podłoża przez obciążenie płytą
4. BN-68/8931-04 Drogi samochodowe. Pomiar równości nawierzchni planografem i łąką
5. BN-77/8931-12 Oznaczanie wskaźnika zagęszczenia gruntu

Inne dokumenty

1. WT-1 MNzw-2009 Wymagania Techniczne. Kruszywa do mieszanek mineralno-asfaltowych i powierzchniowych utwaleń.
2. WT-2 MNzw-2009 Wymagania Techniczne. Mieszanki mineralno-asfaltowych.
3. WT-3 MNzw-2009 Wymagania techniczne. Kationowe emulsje asfaltowe na drogach publicznych.
4. WT-4 MNzw-2009 Wymagania Techniczne. Mieszanki niezwiązane.
5. WT-5 MNzw-2009 Wymagania techniczne. Mieszanki związane spoiwem hydraulicznym.

SZCZEGÓŁOWA SPECYFIKACJA TECHNICZNA WYKONANIA I ODBIORU ROBÓT BUDOWLANYCH

D. 04.02.01. Podbudowa i ulepszone podłoże z gruntu lub kruszywa stabilizowanego cementem

1. WSTĘP

1.1. Przedmiot SST

Przedmiotem niniejszej ogólnej specyfikacji technicznej (SST) są wymagania ogólne dotyczące wykonania i odbioru robót dotyczących wzmocnienia gruntowego w ramach zadania określonego w specyfikacji ogólnej SST D-M-00.00.00 „Przedmiot SST” pkt 1.1.

1.2. Zakres stosowania SST

Szczegółowa specyfikacja techniczna (SST) stanowi dokument przetargowy i kontraktowy przy zleceniu i realizacji ww. robót.

1.3. Zakres robót objętych SST

Ustalenia zawarte w niniejszej specyfikacji dotyczą zasad prowadzenia robót związanych z wykonaniem warstwy mrozochronnej z gruntu stabilizowanego cementem grubości 18cm klasy C 1,5/2,0 wg WT-5 MNzw-2009 stanowiących część podbudowy.

1.4. Określenia podstawowe

Określenia podstawowe są zgodne z obowiązującymi, odpowiednimi polskimi normami i z określeniami podanymi w SST D-M-00.00.00 „Wymagania ogólne” pkt 1.4.

Podbudowa z gruntu stabilizowanego cementem - jedna lub dwie warstwy zagęszczonej mieszanki cementowo-gruntowej, która po osiągnięciu właściwej wytrzymałości na ściskanie, stanowi fragment nośnej części nawierzchni drogowej.

Mieszanka cementowo-gruntowa - mieszanka gruntu, cementu i wody, a w razie potrzeby również dodatków ulepszających, np. popiołów lotnych lub chlorku wapniowego, dobranych w optymalnych ilościach.

Grunt stabilizowany cementem - mieszanka cementowo-gruntowa zagęszczona i stwardniała w wyniku ukończenia procesu wiązania cementu.

Kruszywo stabilizowane cementem - mieszanka kruszywa naturalnego, cementu i wody, a w razie potrzeby dodatków ulepszających, np. popiołów lotnych lub chlorku wapniowego, dobranych w optymalnych ilościach, zagęszczona i stwardniała w wyniku ukończenia procesu wiązania cementu.

Podłoże gruntowe ulepszone cementem - jedna lub dwie warstwy zagęszczonej mieszanki cementowo-gruntowej, na której układana jest warstwa podbudowy.

Pozostałe określenia są zgodne z obowiązującymi, odpowiednimi polskimi normami i z definicjami podanymi w OST D-M-00.00.00 „Wymagania ogólne” pkt 1.4.

1.5. Ogólne wymagania dotyczące robót

Ogólne wymagania dotyczące robót podano w SST D-M-00.00.00 „Wymagania ogólne” pkt 1.5.

2. MATERIAŁY

Ogólne wymagania dotyczące materiałów, ich pozyskiwania i składowania, podano w SST D-M-00.00.00 „Wymagania ogólne” pkt 2. Należy stosować cement portlandzki wg PN-EN 197-1 z dodatkami. W przypadku, gdy czas przechowywania cementu będzie dłuższy od trzech miesięcy, można go stosować za zgodą Inżyniera tylko wtedy, gdy badania laboratoryjne wykażą jego przydatność do robót.

Do wykonania podbudów i ulepszonych podłoży z gruntów stabilizowanych cementem należy stosować grunty spełniające wymagania podane w tablicy 2.

Grunt można uznać za przydatny do stabilizacji cementem wtedy, gdy wyniki badań laboratoryjnych wykażą, że wytrzymałość na ściskanie i mrozoodporność próbek gruntu stabilizowanego są zgodne z wymaganiami określonymi w p. 2.7 tablica 4.

Tablica 2. Wymagania dla gruntów przeznaczonych do stabilizacji cementem

Lp.	Właściwości	Wymagania
1	Uziarnienie	
	a) ziarn przechodzących przez sito # 40 mm, % (m/m), nie mniej niż:	100
	b) ziarn przechodzących przez sito # 20 mm, % (m/m), powyżej	85
	c) ziarn przechodzących przez sito # 4 mm, % (m/m),	

	powyżej d) cząstek mniejszych od 0,002 mm, % (m/m), poniżej	50 20
2	Granica płynności, % (m/m), nie więcej niż:	40
3	Wskaźnik plastyczności, % (m/m), nie więcej niż:	15
4	Odczyn pH	od 5 do 8
5	Zawartość części organicznych, % (m/m), nie więcej niż:	2
6	Zawartość siarczanów, w przeliczeniu na SO ₃ , nie więcej niż: % (m/m),	1

Dodatkowe kryteria oceny przydatności gruntu do stabilizacji cementem; zaleca się użycie gruntów o:

- wskaźniku piaskowym od 20 do 50
- zawartości ziarn pozostających na sicie # 2 mm - co najmniej 30%,
- zawartości ziarn przechodzących przez sito 0,075 mm - nie więcej niż 15%.

Decydującym sprawdzianem przydatności gruntu do stabilizacji cementem są wyniki wytrzymałości na ściskanie próbek gruntu stabilizowanego cementem.

Do stabilizacji cementem można stosować również piaski, pospółki i żwiry albo mieszankę tych kruszyw.

Jeżeli kruszywo przeznaczone do wykonania warstwy mrozoochronnej nie jest wbudowane bezpośrednio po dostarczeniu na budowę i zachodzi potrzeba jego okresowego składowania, to Wykonawca robót powinien zabezpieczyć kruszywo przed zanieczyszczeniem i zmieszaniem z innymi materiałami kamiennymi. Podłoże w miejscu składowania powinno być równe, utwardzone i dobrze odwodnione.

Woda stosowana do stabilizacji gruntu lub kruszywa cementem i ewentualnie do pielęgnacji wykonanej warstwy powinna odpowiadać wymaganiom PN-EN-1008

Przy stabilizacji gruntów cementem, w przypadkach uzasadnionych, stosuje się następujące dodatki ulepszające:

- wapno
- popioły lotne
- chlorek wapniowy

Za zgodą Inspektora mogą być stosowane inne dodatki o sprawdzonym działaniu, posiadające aprobatę techniczną wydaną przez uprawnioną jednostkę.

3. SPRZĘT

3.1. Ogólne wymagania dotyczące sprzętu

Ogólne wymagania dotyczące sprzętu podano w SST D-M-00.00.00 „Wymagania ogólne” pkt 3.

3.2. Sprzęt do wykonania robót

Wykonawca przystępujący do wykonania warstwy odcinającej lub odsączającej powinien wykazać się możliwością korzystania z następującego sprzętu:

- równiarek,
- walców statycznych,
- płyt wibracyjnych lub ubijaków mechanicznych.

4. TRANSPORT

4.1. Ogólne wymagania dotyczące transportu

Ogólne wymagania dotyczące transportu podano w SST D-M-00.00.00 „Wymagania ogólne” pkt 4.

4.2. Transport kruszywa

Kruszywa można przewozić dowolnymi środkami transportu w warunkach zabezpieczających je przed zanieczyszczeniem, zmieszaniem z innymi materiałami, nadmiernym wysuszeniem i zawilgoceniem.

5. WYKONANIE ROBÓT

5.1. Ogólne zasady wykonania robót

Ogólne zasady wykonania robót podano w SST D-M-00.00.00 „Wymagania ogólne” pkt 5.

5.2. Przygotowanie podłoża

Podbudowa z gruntu lub kruszywa stabilizowanego cementem nie może być wykonywana wtedy, gdy podłoże jest zamrożone i podczas opadów deszczu. Nie należy rozpoczynać stabilizacji gruntu lub kruszywa cementem, jeżeli prognozy meteorologiczne wskazują na możliwy spadek temperatury poniżej 5°C w czasie najbliższych 7 dni. Zawartość cementu w mieszance nie może przekraczać 8%.

Podłoże gruntowe powinno spełniać wymagania określone w SST D-02.00.00 „Roboty ziemne” oraz D-04.01.01 „Koryto wraz z profilowaniem i zagęszczaniem podłoża”.

Warstwy mrozoodporne powinny być wytyczone w sposób umożliwiający wykonanie ich zgodnie z dokumentacją projektową, z tolerancjami określonymi w niniejszych specyfikacjach.

Paliki lub szpilki powinny być ustawione w osi drogi i w rzędach równoległych do osi drogi, lub w inny sposób zaakceptowany przez Inżyniera.

Rozmieszczenie palików lub szpilek powinno umożliwiać naciągnięcie sznurków lub linek do wytyczenia robót w odstępach nie większych niż co 10 m.

5.3. Stabilizacja metodą mieszania na miejscu

Do stabilizacji gruntu metodą mieszania na miejscu można użyć specjalistycznych mieszarek wieloprześciowych lub jednoprześciowych albo maszyn rolniczych.

Grunt przewidziany do stabilizacji powinien być spulchniony i rozdrobniony.

Po spulchnieniu gruntu należy sprawdzić jego wilgotność i w razie potrzeby ją zwiększyć w celu ułatwienia rozdrobnienia. Woda powinna być dozowana przy użyciu beczkowsów zapewniających równomierne i kontrolowane dozowanie. Wraz z wodą można dodawać do gruntu dodatki ulepszające rozpuszczalne w wodzie, np. chlorek wapniowy.

Jeżeli wilgotność naturalna gruntu jest większa od wilgotności optymalnej o więcej niż 10% jej wartości, grunt powinien być osuszony przez mieszanie i napowietrzanie w czasie suchej pogody.

Po spulchnieniu i rozdrobnieniu gruntu należy dodać i przemieszać z gruntem dodatki ulepszające, np. wapno lub popioły lotne, w ilości określonej w receptce laboratoryjnej, o ile ich użycie jest przewidziane w tejże receptce.

Cement należy dodawać do rozdrobnionego i ewentualnie ulepszonego gruntu w ilości ustalonej w receptce laboratoryjnej. Cement i dodatki ulepszające powinny być dodawane przy użyciu rozsypywarek cementu lub w inny sposób zaakceptowany przez Inżyniera.

Grunt powinien być wymieszany z cementem w sposób zapewniający jednorodność na określonej głębokość, gwarantującą uzyskanie projektowanej grubości warstwy po zagęszczeniu. W przypadku wykonywania stabilizacji w prowadnicach, szczególną uwagę należy zwrócić na jednorodność wymieszania gruntu w obrębie skrajnych pasów o szerokości od 30 do 40 cm, przyległych do prowadnic.

Po wymieszaniu gruntu z cementem należy sprawdzić wilgotność mieszanki. Jeżeli jej wilgotność jest mniejsza od optymalnej o więcej niż 20%, należy dodać odpowiednią ilość wody i mieszankę ponownie dokładnie wymieszać. Wilgotność mieszanki przed zagęszczeniem nie może różnić się od wilgotności optymalnej o więcej niż +10%, -20% jej wartości.

Czas od momentu rozłożenia cementu na gruncie do momentu zakończenia mieszania nie powinien być dłuższy od 2 godzin.

Po zakończeniu mieszania należy powierzchnię warstwy wyrównać i wyprofilować do wymaganych w dokumentacji projektowej rzędnych oraz spadków poprzecznych i podłużnych. Do tego celu należy użyć równiarek i wykorzystać prowadnice podłużne, układane każdorazowo na odcinku roboczym. Od użycia prowadnic można odstąpić przy zastosowaniu specjalistycznych mieszarek i technologii gwarantującej odpowiednią równość warstwy, po uzyskaniu zgody Inżyniera. Po wyprofilowaniu należy natychmiast przystąpić do zagęszczania warstwy. Zagęszczenie należy przeprowadzić w sposób określony w p. 5.8.

5.4. Stabilizacja metodą mieszania w mieszarkach stacjonarnych

Składniki mieszanki i w razie potrzeby dodatki ulepszające, powinny być dozowane w ilości określonej w receptce laboratoryjnej. Mieszarka stacjonarna powinna być wyposażona w urządzenia do wagowego dozowania kruszywa lub gruntu i cementu oraz objętościowego dozowania wody.

Czas mieszania w mieszarkach cyklicznych nie powinien być krótszy od 1 minuty, o ile krótszy czas mieszania nie zostanie dozwolony przez Inżyniera po wstępnych próbach. W mieszarkach typu ciągłego prędkość podawania materiałów powinna być ustalona i na bieżąco kontrolowana w taki sposób, aby zapewnić jednorodność mieszanki.

Wilgotność mieszanki powinna odpowiadać wilgotności optymalnej z tolerancją +10% i -20% jej wartości.

Przed ułożeniem mieszanki należy ustawić prowadnice i podłoże zwilżyć wodą.

Mieszanka dowieziona z wytwórni powinna być układana przy pomocy układarek lub równiarek. Grubość układania mieszanki powinna być taka, aby zapewnić uzyskanie wymaganej grubości warstwy po zagęszczeniu.

Przed zagęszczeniem warstwa powinna być wyprofilowana do wymaganych rzędnych, spadków podłużnych i poprzecznych. Przy użyciu równiarek do rozkładania mieszanki należy wykorzystać prowadnice, w celu uzyskania odpowiedniej równości profilu warstwy. Od użycia prowadnic można odstąpić przy zastosowaniu technologii gwarantującej odpowiednią równość warstwy, po uzyskaniu zgody Inżyniera. Po wyprofilowaniu należy natychmiast przystąpić do zagęszczania warstwy.

5.5. Zagęszczanie

Zagęszczanie warstwy gruntu lub kruszywa stabilizowanego cementem należy prowadzić przy użyciu walców gładkich, wibracyjnych lub ogumionych.

Zagęszczanie podbudowy oraz ulepszonego podłoża powinno rozpocząć się od krawędzi i przesuwac pasami podłużnymi, częściowo nakładającymi się w stronę osi jezdni. Pojawiające się w czasie zagęszczania zaniżenia, ubytki, rozwarstwienia i podobne wady,

muszą być natychmiast naprawiane przez wymianę mieszanki na pełną głębokość, wyrównanie i ponowne zagęszczenie. Powierzchnia zagęszczonej warstwy powinna mieć prawidłowy przekrój poprzeczny i jednolity wygląd.

W przypadku technologii mieszania w mieszkach stacjonarnych operacje zagęszczania i obróbki powierzchniowej muszą być zakończone przed upływem dwóch godzin od chwili dodania wody do mieszanki.

W przypadku technologii mieszania na miejscu, operacje zagęszczania i obróbki powierzchniowej muszą być zakończone nie później niż w ciągu 5 godzin, licząc od momentu rozpoczęcia mieszania gruntu z cementem.

Zagęszczanie należy kontynuować do osiągnięcia wskaźnika zagęszczenia mieszanki nie mniejszego od podanego w SST.

Specjalną uwagę należy poświęcić zagęszczeniu mieszanki w sąsiedztwie spoin roboczych podłużnych i poprzecznych oraz wszelkich urządzeń obcych.

Wszelkie miejsca luźne, rozsegregowane, spękane podczas zagęszczania lub w inny sposób wadliwe, muszą być naprawione przez zerwanie warstwy na pełną grubość, wbudowanie nowej mieszanki o odpowiednim składzie i ponowne zagęszczenie. Roboty te są wykonywane na koszt Wykonawcy.

5.6. Spoiny robocze

W miarę możliwości należy unikać podłużnych spoin roboczych, poprzez wykonanie warstwy na całej szerokości.

Jeśli jest to niemożliwe, przy warstwie wykonywanej w prowadnicach, przed wykonaniem kolejnego pasa należy pionową krawędź wykonanego pasa zwilżyć wodą. Przy warstwie wykonanej bez prowadnic w ułożonej i zagęszczonej mieszance, należy niezwłocznie obciążyć pionową krawędź. Po zwilżeniu jej wodą należy wbudować kolejny pas. W podobny sposób należy wykonać poprzeczną spoinę roboczą na połączeniu działek roboczych. Od obciążenia pionowej krawędzi w wykonanej mieszance można odstąpić wtedy, gdy czas pomiędzy zakończeniem zagęszczania jednego pasa, a rozpoczęciem wbudowania sąsiedniego pasa, nie przekracza 60 minut.

5.7. Pielęgnacja warstwy z gruntu lub kruszywa stabilizowanego cementem

Pielęgnacja powinna być przeprowadzona według jednego z następujących sposobów:

- skropienie warstwy emulsją asfaltową, albo asfaltem D200 lub D300 w ilości od 0,5 do 1,0 kg/m²,
- skropienie specjalnymi preparatami powłokotwórczymi posiadającymi aprobatę techniczną wydaną przez uprawnioną jednostkę, po uprzednim zaakceptowaniu ich użycia przez Inspektora,
- utrzymanie w stanie wilgotnym poprzez kilkakrotne skrapianie wodą w ciągu dnia, w czasie co najmniej 7 dni,
- przykrycie na okres 7 dni nieprzepuszczalną folią z tworzywa sztucznego, ułożoną na zakład o szerokości co najmniej 30 cm i zabezpieczoną przed zerwaniem z powierzchni warstwy przez wiatr,
- przykrycie warstwą piasku lub grubej włókniny technicznej i utrzymywanie jej w stanie wilgotnym w czasie co najmniej 7 dni.

Inne sposoby pielęgnacji, zaproponowane przez Wykonawcę i inne materiały przeznaczone do pielęgnacji mogą być zastosowane po uzyskaniu akceptacji Inspektora. Nie należy dopuszczać żadnego ruchu pojazdów i maszyn po podbudowie w okresie 7 dni po wykonaniu. Po tym czasie ewentualny ruch technologiczny może odbywać się wyłącznie za zgodą Inspektora.

6. kontrola jakości robót

Ogólne zasady kontroli jakości robót podano w SST D-M-00.00.00 „Wymagania ogólne” pkt 6.

Przed przystąpieniem do robót Wykonawca powinien wykonać badania gruntów i kruszyw przeznaczonych do wykonania robót i przedstawić wyniki tych badań Inspektorowi. Badania te powinny obejmować wszystkie właściwości kruszywa określone w p. 2.3.

Nierówności podłużne i nierówności poprzeczne należy mierzyć 4 metrową łatą zgodnie z normą BN-68/8931-04 [7].

Nierówności nie mogą przekraczać 20 mm.

Spadki poprzeczne warstwy na prostych i łukach powinny być zgodne z dokumentacją projektową z tolerancją $\pm 0,5\%$.

Grubość warstwy powinna być zgodna z określoną w dokumentacji projektowej z tolerancją +1 cm, -2 cm.

Mieszanka powinna być zagęszczana do osiągnięcia wskaźnika zagęszczenia nie mniejszego od 1,00.

Wytrzymałość na ściskanie określa się na próbkach walcowych o średnicy i wysokości 8 cm. Próbkę do badań należy pobierać z miejsc wybranych losowo, w warstwie rozłożonej przed jej zagęszczeniem. Próbkę w ilości 6 sztuk/400m² należy formować i przechowywać zgodnie z normami dotyczącymi poszczególnych rodzajów stabilizacji spoiwami. Trzy próbki należy badać po 7 lub 14 dniach oraz po 28.

Na wszystkich powierzchniach wadliwych pod względem grubości Wykonawca wykona naprawę warstwy przez spulchnienie warstwy na głębokość co najmniej 10 cm, uzupełnienie nowym materiałem o odpowiednich właściwościach, wyrównanie i ponowne zagęszczenie.

Roboty te Wykonawca wykona na własny koszt. Po wykonaniu tych robót nastąpi ponowny pomiar i ocena grubości warstwy, według wyżej podanych zasad na koszt Wykonawcy.

Wilgotność kruszywa powinna być równa wilgotności optymalnej z tolerancją od -20% do +10%.

Wszystkie powierzchnie, które wykazują większe odchylenia cech geometrycznych od określonych w p. 6, powinny być naprawione przez spulchnienie do głębokości co najmniej 10 cm, wyrównane i powtórnie zagęszczone. Dodanie nowego materiału bez spulchnienia wykonanej warstwy jest niedopuszczalne.

Różnice pomiędzy rzędnymi wykonanej podbudowy i ulepszonych podłoża a rzędnymi projektowanymi nie powinny przekraczać + 1 cm, -2 cm.

Oś podbudowy i ulepszonych podłoża w planie nie może być przesunięta w stosunku do osi projektowanej o więcej niż ± 5 cm.

Grubość podbudowy i ulepszonych podłoża nie może różnić się od grubości projektowanej o więcej niż:

+10%, -15%.

7. OBMIAR ROBÓT

Ogólne zasady obmiaru robót podano w SST D-M-00.00.00 „Wymagania ogólne” pkt 7. Zakres robót objętych niniejszą specyfikacją jest wykazany w załączonym przedmiarze robót..

8. ODBIÓR ROBÓT

Ogólne zasady odbioru robót podano w SST D-M-00.00.00 „Wymagania ogólne” pkt 8.

Roboty uznaje się za wykonane zgodnie z dokumentacją projektową, SST i wymaganiami Inspektora, jeżeli wszystkie pomiary i badania z zachowaniem tolerancji wg pkt 6 dały wyniki pozytywne.

9. PODSTAWA PŁATNOŚCI

9.1. Ogólne ustalenia dotyczące podstawy płatności

Ogólne ustalenia dotyczące podstawy płatności podano w SST D-M-00.00.00 „Wymagania ogólne” pkt 9.

9.2. Cena jednostki obmiarowej

Cena wykonania 1m² warstwy odcinającej z kruszywa obejmuje:

- prace pomiarowe,
- dostarczenie i rozłożenie na uprzednio przygotowanym podłożu warstwy materiału o grubości i jakości określonej w dokumentacji projektowej i specyfikacji technicznej,
- wyrównanie ułożonej warstwy do wymaganego profilu,
- zagęszczenie wyprofilowanej warstwy,
- przeprowadzenie pomiarów i badań laboratoryjnych wymaganych w specyfikacji technicznej,
- utrzymanie warstwy.

10. PRZEPISY ZWIĄZANE

10.1. Wymagania techniczne

1. WT-1 MNzw-2009 Wymagania Techniczne. Kruszywa do mieszanek mineralno-asfaltowych i powierzchniowych utrwaleń.
2. WT-2 MNzw-2009 Wymagania Techniczne. Mieszanki mineralno-asfaltowych.
3. WT-3 MNzw-2009 Wymagania techniczne. Kationowe emulsje asfaltowe na drogach publicznych.
4. WT-4 MNzw-2009 Wymagania Techniczne. Mieszanki niezwiązane.
5. WT-5 MNzw-2009 Wymagania techniczne. Mieszanki związane spoiwem hydraulicznym.

10.2. Normy

(Zestawienie zawiera dodatkowo normy PN-EN związane z badaniami materiałów występujących w niniejszej OST)

- | | | |
|-----|--------------|--|
| 2. | PN-EN 196-21 | Metody badania cementu – Oznaczenie zawartości chlorków, dwutlenku węgla i alkaliów w cemencie |
| 3. | PN-EN 459-2 | Wapno budowlane – Część 2: Metody badań |
| 4. | PN-EN 932-3 | Badania podstawowych właściwości kruszyw – Procedura i terminologia uproszczonego opisu petrograficznego |
| 5. | PN-EN 933-1 | Badania geometrycznych właściwości kruszyw – Oznaczenie składu ziarnowego – Metoda przesiewania |
| 6. | PN-EN 933-3 | Badania geometrycznych właściwości kruszyw – Oznaczenie kształtu ziaren za pomocą wskaźnika płaskości |
| 7. | PN-EN 933-4 | Badania geometrycznych właściwości kruszyw – Część 4: Oznaczenie kształtu ziaren – Wskaźnik kształtu |
| 8. | PN-EN 933-5 | Badania geometrycznych właściwości kruszyw – Oznaczenie procentowej zawartości ziaren o powierzchniach powstałych w wyniku przekruszenia lub łamania kruszyw grubych |
| 9. | PN-EN 933-6 | Badania geometrycznych właściwości kruszyw – Część 6: Ocena właściwości powierzchni – Wskaźnik przepływu kruszywa |
| 10. | PN-EN 933-9 | Badania geometrycznych właściwości kruszyw – Ocena zawartości drobnych cząstek – Badania błękitem metylenowym |
| 11. | PN-EN 933-10 | Badania geometrycznych właściwości kruszyw – Część 10: Ocena zawartości drobnych cząstek – Uziarnienie wypełniaczy (przesiewanie w strumieniu powietrza) |
| 12. | PN-EN 1097-2 | Badania mechanicznych i fizycznych właściwości kruszyw – Metody oznaczania odporności na rozdrabnianie |

13. PN-EN 1097-3 Badania mechanicznych i fizycznych właściwości kruszyw – Oznaczanie gęstości nasypowej i jamistości
14. PN-EN 1097-4 Badania mechanicznych i fizycznych właściwości kruszyw – Część 4: Oznaczanie pustych przestrzeni suchego, zagęszczonego wypełniacza
15. PN-EN 1097-5 Badania mechanicznych i fizycznych właściwości kruszyw – Część 5: Oznaczanie zawartości wody przez suszenie w suszarce z wentylacją
16. PN-EN 1097-6 Badania mechanicznych i fizycznych właściwości kruszyw –Część 6: Oznaczanie gęstości ziaren i nasiąkliwości
17. PN-EN 1097-7 Badania mechanicznych i fizycznych właściwości kruszyw – Część 7: Oznaczanie gęstości wypełniacza – Metoda piknometryczna
18. PN-EN 1097-8 Badania mechanicznych i fizycznych właściwości kruszyw – Część 8: Oznaczanie polerowalności kamienia
19. PN-EN 1367-1 Badania właściwości cieplnych i odporności kruszyw na działanie czynników atmosferycznych – Część 1: Oznaczanie mrozoodporności
20. PN-EN 1367-3 Badania właściwości cieplnych i odporności kruszyw na działanie czynników atmosferycznych – Część 3: Badanie bazaltowej zgorzeli słonecznej metodą gotowania

SZCZEGÓŁOWA SPECYFIKACJA TECHNICZNA WYKONANIA I ODBIORU ROBÓT BUDOWLANYCH

D. 04.02.01. Warstwy osączające i odcinające,

1. WSTĘP

1.1. Przedmiot SST

Przedmiotem niniejszej ogólnej specyfikacji technicznej (SST) są wymagania ogólne dotyczące wykonania i odbioru robót warstw odsączających i odcinających w ramach zadania określonego w specyfikacji ogólnej SST D-M-00.00.00 „Przedmiot SST” pkt 1.1.

1.2. Zakres stosowania SST

Szczegółowa specyfikacja techniczna (SST) stanowi dokument przetargowy i kontraktowy przy zlecaniu i realizacji ww. robót.

1.3. Zakres robót objętych SST

Ustalenia zawarte w niniejszej specyfikacji dotyczą zasad prowadzenia robót związanych z wykonaniem warstw odsączających i odcinających, stanowiących część podbudowy pomocniczej niezbędnej do niwelacji terenu.

1.4. Określenia podstawowe

Określenia podstawowe są zgodne z obowiązującymi, odpowiednimi polskimi normami i z określeniami podanymi w SST D-M-00.00.00 „Wymagania ogólne” pkt 1.4.

Pozostałe określenia są zgodne z obowiązującymi, odpowiednimi polskimi normami i z definicjami podanymi w OST D-M-00.00.00 „Wymagania ogólne” pkt 1.4.

1.5. Ogólne wymagania dotyczące robót

Ogólne wymagania dotyczące robót podano w SST D-M-00.00.00 „Wymagania ogólne” pkt 1.5.

2. MATERIAŁY

Ogólne wymagania dotyczące materiałów, ich pozyskiwania i składowania, podano w SST D-M-00.00.00 „Wymagania ogólne” pkt 2.

2.2. Rodzaje materiałów

Materiałami stosowanymi przy wykonywaniu warstw odsączających są:

- piaski,
- żwir i mieszanka,

a odcinających - oprócz wyżej wymienionych:

- miał (kamienny).
- piasek gruboziarnisty zagęszczony warstwowo - ($I_s = 1$)
- piasek średnioziarnisty zagęszczony warstwowo ($I_s=0,97$)

2.3. Wymagania dla kruszywa

Kruszywa do wykonania warstw odsączających i odcinających powinny spełniać następujące warunki:

a) szczelności, określony zależnością:

$$\frac{D_{15}}{d_{85}} \leq 5$$

gdzie:

D_{15} - wymiar sита, przez które przechodzi 15% ziarn warstwy odcinającej lub odsączającej

d_{85} - wymiar sита, przez które przechodzi 85% ziarn gruntu podłoża.

Dla materiałów stosowanych przy wykonywaniu warstw odsączających warunek szczelności musi być spełniony, gdy warstwa ta nie jest układana na warstwie odcinającej.

b) zagęszczenia, określony zależnością:

$$U = \frac{d_{60}}{d_{10}} \geq 5$$

gdzie:

U - wskaźnik różnoziarnistości,

d_{60} - wymiar sита, przez które przechodzi 60% kruszywa tworzącego warstwę odcinającą,

d_{10} - wymiar sита, przez które przechodzi 10% kruszywa tworzącego warstwę odcinającą.

Piasek stosowany do wykonywania warstw odsączających i odcinających powinien spełniać wymagania normy PN-B-11113 [5] dla gatunku 1 i 2.

Żwir i mieszanka stosowane do wykonywania warstw odsączających i odcinających powinny spełniać wymagania normy PN-B-11111 [3], dla klasy I i II.

Miał kamienny do warstw odsączających i odcinających powinien spełniać wymagania normy PN-B-11112 [4].

2.4. Składowanie materiałów

2.4.1. Składowanie kruszywa

Jeżeli kruszywo przeznaczone do wykonania warstwy odsączającej lub odcinającej nie jest wbudowane bezpośrednio po dostarczeniu na budowę i zachodzi potrzeba jego okresowego składowania, to Wykonawca robót powinien zabezpieczyć kruszywo przed zanieczyszczeniem i zmieszaniem z innymi materiałami kamiennymi. Podłoże w miejscu składowania powinno być równe, utwardzone i dobrze odwodnione.

3. SPRZĘT

3.1. Ogólne wymagania dotyczące sprzętu

Ogólne wymagania dotyczące sprzętu podano w SST D-M-00.00.00 „Wymagania ogólne” pkt 3.

3.2. Sprzęt do wykonania robót

Wykonawca przystępujący do wykonania warstwy odcinającej lub odsączającej powinien wykazać się możliwością korzystania z następującego sprzętu:

- równiarek,
- walców statycznych,
- płyt wibracyjnych lub ubijaków mechanicznych

4. TRANSPORT

4.1. Ogólne wymagania dotyczące transportu

Ogólne wymagania dotyczące transportu podano w SST D-M-00.00.00 „Wymagania ogólne” pkt 4.

4.2. Transport kruszywa

Kruszywa można przewozić dowolnymi środkami transportu w warunkach zabezpieczających je przed zanieczyszczeniem, zmieszaniem z innymi materiałami, nadmiernym wysuszeniem i zawilgoceniem.

5. WYKONANIE ROBÓT

5.1. Ogólne zasady wykonania robót

Ogólne zasady wykonania robót podano w SST D-M-00.00.00 „Wymagania ogólne” pkt 5.

5.2. Przygotowanie podłoża

Podłoże gruntowe powinno spełniać wymagania określone w SST D-M-04.01.01 „Koryto wraz z profilowaniem i zagęszczaniem podłoża”. Warstwy odcinająca i odsączająca powinny być wytyczone w sposób umożliwiający wykonanie ich zgodnie z dokumentacją projektową, z tolerancjami określonymi w niniejszych specyfikacjach. Paliki lub szpilki powinny być ustawione w osi drogi i w rzędach równoległych do osi drogi, lub w inny sposób zaakceptowany przez Inżyniera/Kierownika projektu. Rozmieszczenie palików lub szpilek powinno umożliwiać naciągnięcie sznurków lub linek do wytyczenia robót w odstępach nie większych niż co 10 m.

5.3. Wbudowanie i zagęszczanie kruszywa

Kruszywo powinno być rozkładane w warstwie o jednakowej grubości, przy użyciu równiarki, z zachowaniem wymaganych spadków i rzędnych wysokościowych. Grubość rozłożonej warstwy luźnego kruszywa powinna być taka, aby po jej zagęszczeniu osiągnięto grubość projektowaną. Jeżeli dokumentacja projektowa lub SST przewiduje wykonanie warstwy odsączającej lub odcinającej o grubości powyżej 20 cm, to wbudowanie kruszywa należy wykonać dwuwarstwowo. Rozpoczęcie układania każdej następnej warstwy może nastąpić po odbiorze przez Inżyniera/Kierownika projektu warstwy poprzedniej. W miejscach, w których widoczna jest segregacja kruszywa należy przed zagęszczeniem wymienić kruszywo na materiał o odpowiednich właściwościach. Natychmiast po końcowym wyprofilowaniu warstwy odsączającej lub odcinającej należy przystąpić do jej zagęszczenia. Zagęszczanie warstw o przekroju daszkowym należy rozpoczynać od krawędzi i stopniowo przesuwając pasami podłużnymi częściowo nakładającymi się, w kierunku jej osi. Zagęszczanie nawierzchni o jednostronnym spadku należy rozpoczynać od dolnej krawędzi i przesuwać pasami podłużnymi częściowo nakładającymi się, w kierunku jej górnej krawędzi. Nierówności lub zagłębienia powstałe w czasie zagęszczania powinny być wyrównywane na bieżąco przez spulchnienie warstwy kruszywa i dodanie lub usunięcie materiału, aż do otrzymania równej powierzchni. W miejscach niedostępnych dla walców warstwa odcinająca i odsączająca powinna być zagęszczana płytami wibracyjnymi lub ubijakami mechanicznymi. Zagęszczanie należy kontynuować do osiągnięcia wskaźnika zagęszczenia nie mniejszego od 1,0 według normalnej próby Proctora, przeprowadzonej według PN-B-04481 [1]. Wskaźnik zagęszczenia należy określać zgodnie z BN-77/8931-12 [8].

W przypadku, gdy gruboziarnisty materiał wbudowany w warstwę odsączającą lub odcinającą, uniemożliwia przeprowadzenie badania zagęszczenia według normalnej próby Proctora, kontrolę zagęszczenia należy oprzeć na metodzie obciążeń płytowych. Należy określić pierwotny i wtórny moduł odkształcenia warstwy według BN-64/8931-02 [6]. Stosunek wtórnego i pierwotnego modułu odkształcenia nie powinien przekraczać 2,2. Wilgotność kruszywa podczas zagęszczania powinna być równa wilgotności optymalnej z tolerancją od -20% do +10% jej wartości. W przypadku, gdy wilgotność kruszywa jest wyższa od wilgotności optymalnej, kruszywo należy osuszyć przez mieszanie i napowietrzanie. W przypadku, gdy wilgotność kruszywa jest niższa od wilgotności optymalnej, kruszywo należy zwilżyć określoną ilością wody i równomiernie wymieszać.

5.4. Utrzymanie warstwy odsączającej i odcinającej

Warstwa odsączająca i odcinająca po wykonaniu, a przed ułożeniem następnej warstwy powinny być utrzymywane w dobrym stanie. Nie dopuszcza się ruchu budowlanego po wykonanej warstwie odcinającej lub odsączającej z geowłóknin. W przypadku warstwy z kruszywa dopuszcza się ruch pojazdów koniecznych dla wykonania wyżej leżącej warstwy nawierzchni. Koszt napraw wynikłych z niewłaściwego utrzymania warstwy obciąża Wykonawcę robót.

6. Kontrola jakości robót

Ogólne zasady kontroli jakości robót podano w SST D-M-00.00.00 „Wymagania ogólne” pkt 6.

6.2. Badania przed przystąpieniem do robót

Przed przystąpieniem do robót Wykonawca powinien wykonać badania kruszyw przeznaczonych do wykonania robót i przedstawić wyniki tych badań Inżynierowi. Badania te powinny obejmować wszystkie właściwości kruszywa określone w p. 2.3.

6.3. Badania w czasie robót

6.3.1. Częstotliwość oraz zakres badań i pomiarów

Częstotliwość oraz zakres badań i pomiarów dotyczących cech geometrycznych i zagęszczenia warstwy odsączającej i odcinającej podaje tablica 1.

Tablica 1. Częstotliwość oraz zakres badań i pomiarów warstwy odsączającej i odcinającej

Lp.	Wyszczególnienie badań i pomiarów	Minimalna częstotliwość badań i pomiarów
1	Szerokość warstwy	10 razy na 1 km
2	Równość podłużna	co 20 m na każdym pasie ruchu
3	Równość poprzeczna	10 razy na 1 km
4	Spadki poprzeczne *)	10 razy na 1 km
5	Rzędne wysokościowe	co 100 m
6	Ukształtowanie osi w planie *)	co 100 m
7	Grubość warstwy	Podczas budowy: w 3 punktach na każdej działce roboczej, lecz nie rzadziej niż raz na 400 m ² Przed odbiorem: w 3 punktach, lecz nie rzadziej niż raz na 2000 m ²
8	Zagęszczenie, wilgotność kruszywa	w 2 punktach na dziennej działce roboczej, lecz nie rzadziej niż raz na 600 m ²

*) Dodatkowe pomiary spadków poprzecznych i ukształtowania osi w planie należy wykonać w punktach głównych łuków poziomych.

6.3.2. Szerokość warstwy

Szerokość warstwy nie może się różnić od szerokości projektowanej o więcej niż +10 cm, -5 cm.

6.3.3. Równość warstwy

Nierówności podłużne warstwy odcinającej i odsączającej należy mierzyć 4 metrową łatą, zgodnie z normą BN-68/8931-04 [7]. Nierówności poprzeczne warstwy odcinającej i odsączającej należy mierzyć 4 metrową łatą. Nierówności nie mogą przekraczać 20 mm.

6.3.4. Spadki poprzeczne

Spadki poprzeczne warstwy odcinającej i odsączającej na prostych i łukach powinny być zgodne z dokumentacją projektową z tolerancją $\pm 0,5\%$.

6.3.5. Rzędne wysokościowe

Różnice pomiędzy rzędnymi wysokościowymi warstwy i rzędnymi projektowanymi nie powinny przekraczać +1 cm i -2 cm.

6.3.6. Ukształtowanie osi w planie

Oś w planie nie może być przesunięta w stosunku do osi projektowanej o więcej niż ± 5 cm.

6.3.7. Grubość warstwy

Grubość warstwy powinna być zgodna z określoną w dokumentacji projektowej z tolerancją +1 cm, -2 cm. Jeżeli warstwa, ze względów technologicznych, została wykonana w dwóch warstwach, należy mierzyć łączną grubość tych warstw. Na wszystkich powierzchniach wadliwych pod względem grubości Wykonawca wykona naprawę warstwy przez spulchnienie warstwy na głębokość, co najmniej 10 cm, uzupełnienie nowym materiałem o odpowiednich właściwościach, wyrównanie i ponowne zagęszczenie. Roboty te Wykonawca wykona na własny koszt. Po wykonaniu tych robót nastąpi ponowny pomiar i ocena grubości warstwy, według wyżej podanych zasad na koszt Wykonawcy.

6.3.8. Zagęszczenie warstwy

Wskaźnik zagęszczenia warstwy odcinającej i odsączającej, określony wg BN-77/8931-12 [8] nie powinien być mniejszy od 1. Jeżeli jako kryterium dobrego zagęszczenia warstwy stosuje się porównanie wartości modułów odkształcenia, to wartość stosunku wtórnego do pierwotnego modułu odkształcenia, określonych zgodnie z normą BN-64/8931-02 [6], nie powinna być większa od 2,2.

Wilgotność kruszywa w czasie zagęszczenia należy badać według PN-B-06714-17 [2]. Wilgotność kruszywa powinna być równa wilgotności optymalnej z tolerancją od -20% do +10%.

6.4. Zasady postępowania z odcinkami wadliwie wykonanymi

Wszystkie powierzchnie, które wykazują większe odchylenia cech geometrycznych od określonych w p. 6.3, powinny być naprawione przez spulchnienie do głębokości co najmniej 10 cm, wyrównane i powtórnie zagęszczone. Dodanie nowego materiału bez spulchnienia wykonanej warstwy jest niedopuszczalne.

7. OBMIAR ROBÓT

7.1. Ogólne zasady obmiaru robót

Ogólne zasady obmiaru robót podano w SST D-M-00.00.00 „Wymagania ogólne” pkt 7.

7.2. Jednostka obmiarowa

Jednostką obmiarową jest m² (metr kwadratowy) warstwy odcinającej i odsączającej.

8. ODBIÓR ROBÓT

Ogólne zasady odbioru robót podano w SST D-M-00.00.00 „Wymagania ogólne” pkt 8. Roboty uznaje się za wykonane zgodnie z dokumentacją projektową, SST i wymaganiami Inspektora, jeżeli wszystkie pomiary i badania z zachowaniem tolerancji wg pkt 6 dały wyniki pozytywne. Ogólne zasady odbioru robót podano w SST D-M-00.00.00 „Wymagania ogólne” pkt 8. Odbiór warstwy odsączającej i odcinającej należy dokonać na zasadach odbioru robót zanikających i ulegających zakryciu. Odbioru dokonuje Inspektor na podstawie wyników badań Wykonawcy z bieżącej kontroli jakości materiałów i robót, ewentualnych badań i pomiarów uzupełniających oraz oględzin warstwy. Roboty uznaje się za wykonane zgodnie z dokumentacją projektową, SST i wymaganiami Inspektora, jeżeli wszystkie pomiary i badania z zachowaniem tolerancji wg pkt 6 dały wyniki pozytywne. W przypadku stwierdzenia usterek Inspektor ustali zakres robót poprawkowych lub poleci ponowne wykonanie robót według zasad określonych w niniejszej SST. Inspektor może uznać wadę za nie mającą zasadniczego wpływu na cechy eksploatacyjne wykonanych robót i ustalić zakres potrażeń za obniżoną jakość. Roboty poprawkowe Wykonawca wykona na koszt własny.

9. PODSTAWA PŁATNOŚCI

9.1. Ogólne ustalenia dotyczące podstawy płatności

Ogólne ustalenia dotyczące podstawy płatności podano w SST D-M-00.00.00 „Wymagania ogólne” pkt 9.

9.2. Cena jednostki obmiarowej

Cena wykonania 1m² warstwy odsączającej lub odcinającej z kruszywa obejmuje:

- prace pomiarowe,
- dostarczenie i rozłożenie na uprzednio przygotowanym podłożu warstwy materiału o grubości i jakości określonej w dokumentacji projektowej i specyfikacji technicznej,
- wyrównanie ułożonej warstwy do wymaganego profilu,
- zagęszczenie wyprofilowanej warstwy,
- przeprowadzenie pomiarów i badań laboratoryjnych wymaganych w specyfikacji technicznej,
- utrzymanie warstwy.

10. PRZEPISY ZWIĄZANE

Normy

1. PN-B-04481 Grunty budowlane. Badania próbek gruntu
2. PN-B-06714-17 Kruszywa mineralne. Badania. Oznaczanie wilgotności
3. PN-B-11111 Kruszywo mineralne. Kruszywo naturalne do nawierzchni drogowych . Żwir i mieszanka
4. PN-B-11112 Kruszywo mineralne. Kruszywo łamane do nawierzchni drogowych
5. PN-B-11113 Kruszywa mineralne. Kruszywo naturalne do nawierzchni drogowych. Piasek
6. BN-64/8931-02 Drogi samochodowe. Oznaczanie modułu odkształcenia nawierzchni podatnych i podłoża przez obciążenie płytą
7. BN-68/8931-04 Drogi samochodowe. Pomiar równości nawierzchni planografem i łątą
8. BN-77/8931-12 Oznaczanie wskaźnika zagęszczenia gruntu

SZCZEGÓŁOWA SPECYFIKACJA TECHNICZNA WYKONANIA I ODBIORU ROBÓT BUDOWLANYCH

D. 04.04.04. PODBUDOWA Z TŁUCZNIĄ KAMIENNEGO

1. WSTĘP

1.1. Przedmiot ST

Przedmiotem niniejszej specyfikacji technicznej (ST) są wymagania dotyczące wykonania i odbioru robót związanych z wykonaniem podbudów z tłucznią kamiennego.

1.2. Zakres stosowania ST

Specyfikacja techniczna (ST) stanowi dokument przetargowy i kontraktowy przy zleceniu i realizacji robót „Remont drogi powiatowej w miejscowości Udanin”.

1.3. Zakres robót objętych ST

Ustalenia zawarte w niniejszej specyfikacji dotyczą zasad prowadzenia robót związanych z wykonywaniem podbudów z tłucznią kamiennego.

Podbudowę z tłucznią kamiennego wykonuje się, zgodnie z ustaleniami podanymi w dokumentacji projektowej, jako:

- podbudowę pomocniczą,
- podbudowę zasadniczą.

1.4. Określenia podstawowe

1.4.1. Podbudowa z tłucznią kamiennego - część konstrukcji nawierzchni składająca się z jednej lub więcej warstw nośnych z tłucznią i kłińca kamiennego.

1.4.2. Pozostałe określenia są zgodne z obowiązującymi, odpowiednimi polskimi normami i z definicjami podanymi w ST -00.00.00 „Wymagania ogólne” pkt 1.4.

1.5. Ogólne wymagania dotyczące robót

Ogólne wymagania dotyczące robót podano w ST -00.00.00 „Wymagania ogólne” pkt 1.5.

2. MATERIAŁY

2.1. Ogólne wymagania dotyczące materiałów

Ogólne wymagania dotyczące materiałów, ich pozyskiwania i składowania podano w ST -00.00.00 „Wymagania ogólne” pkt Rodzaje materiałów

Materiałami stosowanymi przy wykonywaniu podbudowy z tłucznią, wg PN-S-96023 [9], są: kruszywo łamane zwykle: tłućień i kliniec, wg PN-B-11112 [8], woda do skropienia podczas wałowania i klinowania.

2.3. Wymagania dla kruszyw

Do wykonania podbudowy należy użyć następujące rodzaje kruszywa, według PN-B-11112 [8]: tłućień od 31,5 mm do 63 mm, kliniec od 20 mm do 31,5 mm, kruszywo do klinowania - kliniec od 4 mm do 20 mm.

Inżynier może dopuścić do wykonania podbudowy inne rodzaje kruszywa, wybrane spośród wymienionych w PN-S-96023 [9], dla których wymagania zostaną określone w ST.

Jakość kruszywa powinna być zgodna z wymaganiami normy PN-B-11112 [8], określonymi dla: klasy co najmniej II - dla podbudowy zasadniczej, klasy II i III - dla podbudowy pomocniczej.

Do jednowarstwowych podbudów lub podbudowy zasadniczej należy stosować kruszywo gatunku co najmniej

Wymagania dla kruszywa przedstawiono w tablicach 1 i 2 niniejszej specyfikacji

Wymagania dla kruszywa

Tablica 1. Wymagania dla tłuczni i kłińca, wg PN-B-11112 [8]

przedstawiono w tablicach 1 i 2 niniejszej specyfikacji

Lp. Właściwości	Klasa II	Klasa III
1		
Ścieralność w bębnie Los Angeles, wg PN-B-06714-42 [7]:	35	50
a) po pełnej liczbie obrotów, % ubytku masy, nie więcej niż:	40	50
- w tłućniu	30	35
- w kłińcu		
b) po 1/5 pełnej liczby obrotów, % ubytku masy w stosunku do ubytku masy po pełnej liczbie obrotów, nie więcej niż:		
2	2,0 3,0	3,0
Nasiąkliwość, wg PN-B-06714-18 [4], % m/m, nie więcej niż:		5,0
a) dla kruszyw ze skał magmowych i przeobrażonych		
b) dla kruszyw ze skał osadowych		
3	4,0	10,0
Odporność na działanie mrozu, wg PN-B-06714-19 [5], % ubytku masy, nie więcej niż:	5,0	10,0
a) dla kruszyw ze skał magmowych i przeobrażonych		
b) dla kruszyw ze skał osadowych		
4	30	nie bada się
Odporność na działanie mrozu według zmodyfikowanej metody bezpośredniej, wg PN-B-06714-19 [5] i PN-B-11112 [8], % ubytku masy, nie więcej niż:	nie bada się	nie bada się
- w kłińcu		
- w tłućniu		

Lp.	Właściwości	Podbudowa jednowarstwowa lub podbudowa zasadnicza	Podbudowa pomocnicza
1	Uziarnienie, wg PN-B-06714-15 [2] a) zawartość ziarn mniejszych niż 0,075 mm, odsia-nych na mokro, % m/m, nie więcej niż: - w tłuczniu - w kłińcu b) zawartość frakcji podstawowej, % m/m, nie mniej niż: - w tłuczniu i w kłińcu c) zawartość podziarna, % m/m, nie więcej niż: - w tłuczniu i w kłińcu d) zawartość nadziarna, % m/m, nie więcej niż: - w tłuczniu i w kłińcu	3 4 75 15	4 5 65 25
	- w tłuczniu i w kłińcu	15	20
2	Zawartość zanieczyszczeń obcych, wg PN-B-06714-12 [1], % m/m, nie więcej niż: - w tłuczniu i w kłińcu	0,2	0,3
3	Zawartość ziarn nieforemnych, wg PN-B-06714-16 [3], % m/m, nie więcej niż: - w tłuczniu - w kłińcu	40 nie bada się	45 nie bada się
4	Zawartość zanieczyszczeń organicznych, barwa cieczy wg PN-B- 06714-26 [6]: - w tłuczniu i w kłińcu, barwa cieczy nie ciemniejsza niż:	wzorcowa	

2.4. Woda

Woda użyta przy wykonywaniu zagęszczania i klinowania podbudowy może być studzienna lub z wodociągu, bez specjalnych wymagań.

3. SPRZĘT

3.1. Ogólne wymagania dotyczące sprzętu

Ogólne wymagania dotyczące sprzętu podano w ST -00.00.00 „Wymagania ogólne” pkt 3.

3.2. Sprzęt do wykonania robót

Wykonawca przystępujący do wykonania podbudowy z tłuczni kamienno-żwiłkowej powinien wykazać się możliwością korzystania z następującego sprzętu: równiarek lub układarek kruszywa do rozkładania tłuczni i kłińca, rozsypywarek kruszywa do rozłożenia kłińca, walców statycznych gładkich do zagęszczania kruszywa grubego, walców wibracyjnych lub wibracyjnych zagęszczarek płytowych do klinowania kruszywa grubego kłińcem, szczotek mechanicznych do usunięcia nadmiaru kłińca, walców ogumionych lub stalowych gładkich do końcowego dogęszczenia, przewoźnych zbiorników do wody zaopatrzonych w urządzenia do rozpryskiwania wody.

4. TRANSPORT

4.1. Ogólne wymagania dotyczące transportu

Ogólne wymagania dotyczące transportu podano w ST -00.00.00 „Wymagania ogólne” pkt 4.

4.2. Transport kruszywa

Kruszywa można przewozić dowolnymi środkami transportu w warunkach zabezpieczających je przed zanieczyszczeniem, zmieszaniem z innymi materiałami, nadmiernym wysuszeniem i zawilgoceniem.

5. WYKONANIE ROBÓT

5.1. Ogólne zasady wykonania robót

Ogólne zasady wykonania robót podano w ST -00.00.00 „Wymagania ogólne” pkt 5.

5.2. Przygotowanie podłoża

Podłoże pod podbudowę tłuczniową powinno spełniać wymagania określone w ST -04.01.01 „Koryto wraz z profilowaniem i zagęszczeniem podłoża”.

Podbudowa tłuczniowa powinna być ułożona na podłożu zapewniającym nieprzenikanie drobnych cząstek gruntu do warstwy podbudowy. Na gruncie spoiwym, pod podbudowę tłuczniową powinna być ułożona warstwa odcinająca lub wykonane ulepszenie podłoża.

W przypadku zastosowania pomiędzy warstwą podbudowy tłuczniowej a spoiwym gruntem podłoża warstwy odcinającej albo odsączającej, powinien być spełniony warunek nieprzenikania cząstek drobnych, wyrażony wzorem:

$$d_{85}$$

gdzie: D15 - wymiar sита, przez które przechodzi 15% ziarn warstwy odcinającej albo

odsączającej, d85 - wymiar sита, przez które przechodzi 85% ziarn gruntu podłoża.

Geowłókniny przewidziane do użycia pod podbudowę tłuczniową powinny posiadać aprobatę techniczną wydaną przez uprawnioną jednostkę. W szczególności wymagana jest odpowiednia wytrzymałość mechaniczna geowłóknin, uniemożliwiająca ich przebicie ziarną tłuczni oraz odpowiednie właściwości filtracyjne, dostosowane do uziarnienia podłoża gruntowego.

Podbudowa powinna być wytyczona w sposób umożliwiający jej wykonanie zgodnie z dokumentacją projektową lub według zaleceń Inżyniera, z tolerancjami określonymi w niniejszych specyfikacjach.

Paliki lub szpilki do prawidłowego ukształtowania podbudowy powinny być wcześniej przygotowane.

Paliki lub szpilki powinny być ustawione w osi drogi i w rzędach równoległych do osi drogi lub w inny sposób zaakceptowany przez Inżyniera.

Rozmieszczenie palików lub szpilek powinno umożliwiać naciągnięcie sznurków lub linek do wytyczenia robót w odstępach nie większych niż co 10 m.

5.3. Wbudowywanie i zagęszczanie kruszywa

Minimalna grubość warstwy podbudowy z tłucznia nie może być po zagęszczeniu mniejsza od 1,5-krotnego wymiaru największych ziarn tłucznia. Maksymalna grubość warstwy podbudowy po zagęszczeniu nie może przekraczać 20 cm. Podbudowę o grubości powyżej 20 cm należy wykonywać w dwóch warstwach.

Kruszywo grube powinno być rozłożone w warstwie o jednakowej grubości, przy użyciu układarki albo równiarki. Grubość rozłożonej warstwy luźnego kruszywa powinna być taka, aby po jej zagęszczeniu i zaklinowaniu osiągnęła grubość projektowaną.

Kruszywo grube po rozłożeniu powinno być przywałowane dwoma przejściami walca statycznego, gładkiego o nacisku jednostkowym nie mniejszym niż 30 kN/m. Zagęszczanie podbudowy o przekroju daszkowym powinno rozpocząć się od krawędzi i stopniowo przesuwając się pasami podłużnymi, częściowo nakładającymi się w kierunku osi jezdni. Zagęszczanie podbudowy o jednostronnym spadku poprzecznym powinno rozpocząć się od dolnej krawędzi i przesuwając się pasami podłużnymi, częściowo nakładającymi się, w kierunku jej górnej krawędzi.

W przypadku wykonywania podbudowy zasadniczej, po przywałowaniu kruszywa grubego należy rozłożyć kruszywo drobne w równej warstwie, w celu zaklinowania kruszywa grubego. Do zagęszczania należy użyć walca wibracyjnego o nacisku jednostkowym co najmniej 18 kN/m, albo płytową zagęszczarką wibracyjną o nacisku jednostkowym co najmniej 16 kN/m². Grubość warstwy luźnego kruszywa drobnego powinna być taka, aby wszystkie przestrzenie warstwy kruszywa grubego zostały wypełnione kruszywem drobnym. Jeżeli to konieczne, operacje rozkładania i wwbrowywanie kruszywa drobnego należy powtarzać aż do chwili, gdy kruszywo drobne przestanie penetrować warstwę kruszywa grubego.

Po zagęszczeniu cały nadmiar kruszywa drobnego należy usunąć z podbudowy szczotkami tak, aby ziarna kruszywa grubego wystawały nad powierzchnię od 3 do 6 mm.

Następnie warstwa powinna być przywałowana walcem statycznym gładkim o nacisku jednostkowym nie mniejszym niż 50 kN/m, albo walcem ogumionym w celu dogęszczenia kruszywa poluzowanego w czasie szczotkowania.

5.4. Odcinek próbny

Jeżeli w ST przewidziano konieczność wykonania odcinka próbnego, to co najmniej na 3 dni przed rozpoczęciem robót, Wykonawca powinien wykonać odcinek próbny w celu: stwierdzenia czy sprzęt budowlany do rozkładania i zagęszczania kruszywa jest właściwy, określenia grubości warstwy materiału w stanie luźnym koniecznej do uzyskania wymaganej grubości warstwy po zagęszczeniu,

ustalenia liczby przejść sprzętu zagęszczającego, potrzebnej do uzyskania wymaganego wskaźnika zagęszczenia.

Na odcinku próbnym Wykonawca powinien użyć takich materiałów oraz sprzętu do rozkładania i zagęszczania, jakie będą stosowane do wykonania podbudowy.

Powierzchnia odcinka próbnego powinna wynosić od 400 m² do 800 m², a długość nie powinna być mniejsza niż 200 m. Odcinek próbny powinien być zlokalizowany w miejscu wskazanym przez Inżyniera. Wykonawca może przystąpić do wykonywania podbudowy po zaakceptowaniu odcinka próbnego przez Inżyniera.

5.5. Utrzymanie podbudowy

Podbudowa po wykonaniu, a przed ułożeniem następnej warstwy, powinna być utrzymywana w dobrym stanie. Jeżeli Wykonawca będzie wykorzystywał, za zgodą Inżyniera, gotową podbudowę do ruchu budowlanego, to jest obowiązany naprawić wszelkie uszkodzenia podbudowy, spowodowane przez ten ruch. Koszt napraw wynikłych z niewłaściwego utrzymania podbudowy obciąża Wykonawcę robót.

6. KONTROLA JAKOŚCI ROBÓT

6.1. Ogólne zasady kontroli jakości robót

Ogólne zasady kontroli jakości robót podano w ST -00.00.00 „Wymagania ogólne” pkt 6.

6.2. Badania przed przystąpieniem do robót

Przed przystąpieniem do robót Wykonawca powinien wykonać badania kruszyw przeznaczonych do wykonania robót i przedstawić wyniki tych badań Inżynierowi w celu akceptacji.

Badania te powinny obejmować wszystkie właściwości kruszywa określone w pkt 2.3 i tablicach 1 i 2 niniejszych ST.

6.3. Badania w czasie robót

6.3.1. Częstotliwość oraz zakres badań i pomiarów

Częstotliwość oraz zakres badań podano w tablicy 3.

Tablica 3. Częstotliwość oraz zakres badań przy budowie podbudowy z tłucznia kamiennego

Lp.	Wyszczególnienie badań	Minimalne ilości badań na dziennej działce roboczej	Maksymalna wierzchnia podbudowy na jedno badanie (m ²)
1	Uziarnienie kruszyw	2	600
2	Zawartość zanieczyszczeń obcych w kruszywie		
3	Zawartość ziarn nieforemnych w kruszywie		
4	Ścieralność kruszywa	6000 i przy każdej zmianie źródła pobierania materiałów	
5	Nasiąkliwość kruszywa		
6	Odporność kruszywa na działanie mrozu		
7	Zawartość zanieczyszczeń organicznych		

6.3.2. Badania właściwości kruszywa

Próbki należy pobierać w sposób losowy z rozłożonej warstwy, przed jej zagęszczeniem. Wyniki badań powinny być na bieżąco przekazywane Inżynierowi.

Badania pełne kruszywa, obejmujące ocenę wszystkich właściwości określonych w pkt 2.3 powinny być wykonywane przez Wykonawcę z częstotliwością gwarantującą zachowanie jakości robót i zawsze w przypadku zmiany źródła pobierania materiałów oraz na polecenie Inżyniera. Próbkę do badań pełnych powinny być pobierane przez Wykonawcę w sposób losowy, w obecności Inżyniera. 6.4. Wymagania dotyczące nośności i cech geometrycznych podbudowy 6.4.1. Częstotliwość oraz zakres pomiarów

Częstotliwość oraz zakres pomiarów podano w tablicy 4. Tablica 4. Częstotliwość

kamiennego

Lp.	Wyszczególnienie badań i pomiarów	Minimalna częstotliwość pomiarów
1	Szerokość podbudowy	10 razy na 1 km
2	Równość podłużna	w sposób ciągly planografem albo co 20 m łątą na każdym pasie ruchu
3	Równość poprzeczna	10 razy na 1 km
4	Spadki poprzeczne*)	10 razy na 1 km
5	Rzędne wysokościowe	co 100 m w osi jezdni i na jej krawędziach
6	Ukształtowanie osi w planie*)	co 100 m
7	Grubość podbudowy	Podczas budowy: w 3 punktach na każdej działce roboczej, lecz nie rzadziej niż raz na 400 m ² Przed odbiorem: w 3 punktach, lecz nie rzadziej niż raz na 2000 m ²
8	Nośność podbudowy	nie rzadziej niż raz na 3000 m ²

wykonanej podbudowy z tłucznia

*) Dodatkowe pomiary spadków poprzecznych i ukształtowanie osi w planie należy wykonać w punktach głównych łuków poziomych.

6.4.2. Szerokość podbudowy

Szerokość podbudowy nie może różnić się od szerokości projektowanej o więcej niż +10 cm, -5 cm. Na jezdniach bez krawężników szerokość podbudowy powinna być większa od szerokości warstwy wyżej leżącej o co najmniej 25 cm lub o wartość wskazaną w dokumentacji projektowej.

6.4.3. Równość podbudowy

Nierówności podłużne podbudowy należy mierzyć 4-metrową łątą lub planografem, zgodnie z normą BN-68/8931-04 [11].

Nierówności poprzeczne podbudowy należy mierzyć 4-metrową łątą. Nierówności podbudowy nie mogą przekraczać:

- 12 mm dla podbudowy zasadniczej,
- 15 mm dla podbudowy pomocniczej.

6.4.4. Spadki poprzeczne podbudowy

Spadki poprzeczne podbudowy na prostych i łukach powinny być zgodne z dokumentacją projektową z tolerancją $\pm 0,5$ %.

6.4.5. Rzędne wysokościowe podbudowy

Różnice pomiędzy rzędnymi wysokościowymi podbudowy i rzędnymi projektowanymi nie powinny przekraczać + 1 cm, -2 cm.

6.4.6. Ukształtowanie osi w planie

Oś podbudowy w planie nie może być przesunięta w stosunku do osi projektowanej o więcej niż 3 cm dla autostrad i dróg ekspresowych lub o więcej niż ± 5 cm dla pozostałych dróg.

6.4.7. Grubość podbudowy

Grubość podbudowy nie może różnić się od grubości projektowanej o więcej niż:

- dla podbudowy zasadniczej ± 2 cm,
- dla podbudowy pomocniczej +1 cm, -2 cm.

Nośność podbudowy

Pomiary nośności podbudowy należy wykonać zgodnie z BN-64/8931-02 [10]. Podbudowa zasadnicza powinna spełniać wymagania dotyczące nośności, podane w tablicy 5. Tablica 5. Wymagania nośności podbudowy zasadniczej w zależności od kategorii ruchu

Kategoria ruchu	Minimalny moduł odkształcenia mierzony przy użyciu płyty o średnicy 30 cm (MPa)	
	i Pierwotny M^E	\bar{i} Wtórny M^E
Ruch lekki	100	140
Ruch lekko średni i średni	100	170

Pierwotny moduł odkształcenia podbudowy pomocniczej mierzony płytą o średnicy 30 cm, powinien być większy od 50 MPa.

//

Zagęszczenie podbudowy należy uznać za prawidłowe, gdy stosunek wtórnego modułu odkształcenia M^E_{do}

pierwotnego modułu odkształcenia M^E_{pi} jest nie większy od 2,2.

$$\frac{M^E_{do}}{M^E_{pi}} < 2,2$$

6.5. Zasady postępowania z wadliwie wykonanymi odcinkami podbudowy

6.5.1. Niewłaściwe cechy geometryczne podbudowy

Wszystkie powierzchnie podbudowy, które wykazują większe odchylenia cech geometrycznych od określonych w punkcie 6.4, powinny być naprawione. Wszelkie naprawy i dodatkowe badania i pomiary zostaną wykonane na koszt Wykonawcy.

Jeżeli szerokość podbudowy jest mniejsza od szerokości projektowanej o więcej niż 5 cm i nie zapewni to podparcia warstwom wyżej leżącym, to Wykonawca powinien na własny koszt poszerzyć podbudowę przez spulchnienie warstwy na pełną grubość, do połowy szerokości pasa ruchu (lub pasa postojowego czy utwardzonego pobocza), dołożenie materiału i powtórne zagęszczenie.

6.5.2. Niewłaściwa grubość

Na wszystkich powierzchniach wadliwych pod względem grubości, Wykonawca wykona naprawę podbudowy. Powierzchnie powinny być naprawione przez spulchnienie lub wybranie warstwy na odpowiednią głębokość, zgodnie z decyzją Inżyniera, uzupełnione nowym materiałem o odpowiednich właściwościach, wyrównane i ponownie zagęszczone. Roboty te Wykonawca wykona na własny koszt. Po wykonaniu tych robót nastąpi ponowny pomiar i ocena grubości warstwy. Koszty poniesie Wykonawca.

6.5.3. Niewłaściwa nośność podbudowy

Jeżeli nośność podbudowy będzie mniejsza od wymaganej, to Wykonawca wykona wszelkie roboty niezbędne do zapewnienia wymaganej nośności, zalecone przez Inżyniera.

Koszty tych dodatkowych robót poniesie Wykonawca podbudowy tylko wtedy, gdy zaniżenie nośności podbudowy wynikało z niewłaściwego wykonania robót przez Wykonawcę podbudowy.

7. OBMIAR ROBÓT

7.1. Ogólne zasady obmiaru robót

Ogólne zasady obmiaru robót podano w ST -00.00.00 „Wymagania ogólne” pkt 7.

7.2. Jednostka obmiarowa

Jednostką obmiarową jest m² (metr kwadratowy) wykonanej podbudowy z tłuczni kamienno-żwiłkowej.

8. ODBIÓR ROBÓT

Ogólne zasady odbioru robót podano w ST -00.00.00 „Wymagania ogólne” pkt 8. Roboty uznaje się za zgodne z dokumentacją projektową, ST i wymaganiami Inżyniera, jeżeli wszystkie pomiary i badania z zachowaniem tolerancji wg pkt 6 dały wyniki pozytywne.

9. PODSTAWA PŁATNOŚCI

9.1. Ogólne ustalenia dotyczące podstawy płatności

Ogólne ustalenia dotyczące podstawy płatności podano w ST -00.00.00 „Wymagania ogólne” pkt 9.

9.2. Cena jednostki obmiarowej

Cena wykonania 1 m² podbudowy tłuczniowej obejmuje: prace pomiarowe i roboty przygotowawcze, oznakowanie robót, przygotowanie podłoża, dostarczenie materiałów na miejsce wbudowania,

rozłożenie kruszywa,
zagęszczenie warstw z zaklinowaniem,

10. PRZEPISY ZWIĄZANE

10.1. Wymagania techniczne

1. WT-1 MNzw-2009 Wymagania Techniczne. Kruszywa do mieszanek mineralno-asfaltowych i powierzchniowych utwaleń.
2. WT-2 MNzw-2009 Wymagania Techniczne. Mieszanki mineralno-asfaltowych.
3. WT-3 MNzw-2009 Wymagania techniczne. Kationowe emulsje asfaltowe na drogach publicznych.
4. WT-4 MNzw-2009 Wymagania Techniczne. Mieszanki niezwiązane.
5. WT-5 MNzw-2009 Wymagania techniczne. Mieszanki związane spoiwem hydraulicznym.

10.2. Normy

(Zestawienie zawiera dodatkowo normy PN-EN związane z badaniami materiałów występujących w niniejszej OST)

- | | | |
|-----|--------------|--|
| 2. | PN-EN 196-21 | Metody badania cementu – Oznaczenie zawartości chlorków, dwutlenku węgla i alkaliów w cemencie |
| 3. | PN-EN 459-2 | Wapno budowlane – Część 2: Metody badań |
| 4. | PN-EN 932-3 | Badania podstawowych właściwości kruszyw – Procedura i terminologia uproszczonego opisu petrograficznego |
| 5. | PN-EN 933-1 | Badania geometrycznych właściwości kruszyw – Oznaczenie składu ziarnowego – Metoda przesiewania |
| 6. | PN-EN 933-3 | Badania geometrycznych właściwości kruszyw – Oznaczenie kształtu ziaren za pomocą wskaźnika płaskości |
| 7. | PN-EN 933-4 | Badania geometrycznych właściwości kruszyw – Część 4: Oznaczenie kształtu ziaren – Wskaźnik kształtu |
| 8. | PN-EN 933-5 | Badania geometrycznych właściwości kruszyw – Oznaczenie procentowej zawartości ziaren o powierzchniach powstałych w wyniku przekruszenia lub łamania kruszyw grubych |
| 9. | PN-EN 933-6 | Badania geometrycznych właściwości kruszyw – Część 6: Ocena właściwości powierzchni – Wskaźnik przepływu kruszywa |
| 10. | PN-EN 933-9 | Badania geometrycznych właściwości kruszyw – Ocena zawartości drobnych cząstek – Badania błękitem metylenowym |
| 11. | PN-EN 933-10 | Badania geometrycznych właściwości kruszyw – Część 10: Ocena zawartości drobnych cząstek – Uziarnienie wypełniacza (przesiewanie w strumieniu powietrza) |
| 12. | PN-EN 1097-2 | Badania mechanicznych i fizycznych właściwości kruszyw – Metody oznaczania odporności na rozdrabnianie |
| 13. | PN-EN 1097-3 | Badania mechanicznych i fizycznych właściwości kruszyw – Oznaczenie gęstości nasypowej i jamistości |
| 14. | PN-EN 1097-4 | Badania mechanicznych i fizycznych właściwości kruszyw – Część 4: Oznaczenie pustych przestrzeni suchego, zagęszczonego wypełniacza |
| 15. | PN-EN 1097-5 | Badania mechanicznych i fizycznych właściwości kruszyw – Część 5: Oznaczenie zawartości wody przez suszenie w suszarce z wentylacją |
| 16. | PN-EN 1097-6 | Badania mechanicznych i fizycznych właściwości kruszyw – Część 6: Oznaczenie gęstości ziaren i nasiąkliwości |
| 17. | PN-EN 1097-7 | Badania mechanicznych i fizycznych właściwości kruszyw – Część 7: Oznaczenie gęstości wypełniacza – Metoda piknometryczna |
| 18. | PN-EN 1097-8 | Badania mechanicznych i fizycznych właściwości kruszyw – Część 8: Oznaczenie polerowalności kamienia |
| 19. | PN-EN 1367-1 | Badania właściwości cieplnych i odporności kruszyw na działanie czynników atmosferycznych – Część 1: Oznaczenie mrozoodporności |
| 20. | PN-EN 1367-3 | Badania właściwości cieplnych i odporności kruszyw na działanie czynników atmosferycznych – Część 3: Badanie bazaltowej zgorzeli słonecznej metodą gotowania |

1. WSTĘP**1.1. Przedmiot SST**

Przedmiotem niniejszej szczegółowej specyfikacji technicznej (SST) są wymagania dotyczące wykonania i odbioru nawierzchni z kostki kamiennej w ramach zadania określonego w specyfikacji ogólnej SST D-M-00.00.00 „Przedmiot SST” pkt 1.1.

1.2. Zakres stosowania SST

Szczegółowa specyfikacja techniczna (SST) stanowi dokument przetargowy i kontraktowy przy zleceniu i realizacji robót wymienionych w punkcie 1.1.

1.3. Zakres robót objętych SST

Ustalenia zawarte w niniejszej specyfikacji dotyczą zasad prowadzenia robót związanych z wykonywaniem nawierzchni kostkowych (z kostki kamiennej nieregularnej, regularnej i rzędowe i płyt kamiennych):

- nawierzchni placu, parkingów
- nawierzchni drogi
- nawierzchni chodników

1.4. Określenia podstawowe

1.4.1. Nawierzchnia twarda ulepszona - nawierzchnia bezpylna i dostatecznie równa, przystosowana do szybkiego ruchu samochodowego.

1.4.2. Nawierzchnia kostkowa - nawierzchnia, której warstwa ścieralna jest wykonana z kostek kamiennych.

1.4.3. Pozostałe określenia podstawowe są zgodne z obowiązującymi, odpowiednimi polskimi normami i z definicjami podanymi w SST D-M-00.00.00 „Wymagania ogólne” pkt 1.4.

1.5. Ogólne wymagania dotyczące robót

Ogólne wymagania dotyczące robót podano w SST D-M-00.00.00 „Wymagania ogólne” pkt 1.5.

2. materiały**2.1. Ogólne wymagania dotyczące materiałów**

Ogólne wymagania dotyczące materiałów, ich pozyskiwania i składowania, podano w SST D-M-00.00.00 „Wymagania ogólne” pkt 2.

2.2. Materiały kamienne

Przewiduje się wykonanie nawierzchni z kamiennej kostki drogowej wg PN-B-11100 [8] jaka jest stosowana do budowy nawierzchni z kostki kamiennej nieregularnej wg PN-S-96026 [12]. Płyty kamienne powinny odpowiadać wymaganiom BN-86/6747-06 [7].

Tablica 1. Wymagane cechy fizyczne i wytrzymałościowe dla kostki kamiennej

Lp.	Cechy fizyczne i wytrzymałościowe	Klasa		Badania według
1	Wytrzymałość na ściskanie w stanie powietrzno-suchym, MPa, nie mniej niż	160	120	PN-B-04110 [3]
2	Ścieralność na tarczy Boehmego, w centymetrach, nie więcej niż	0,2	0,4	PN-B-04111
3	Wytrzymałość na uderzenie (zwięzłość), liczba uderzeń, nie mniej niż	12	8	PN-B-04115
4	Nasiąkliwość wodą, w %, nie więcej niż	0,5	1, 0	PN-B-04101
5	Odporność na zamrażanie	nie bada się	całkowita	PN-B-04102

Do wykonania nawierzchni należy użyć:

- Kostkę regularną 10/8cm klasy I w gatunku 1,
- Kostkę rzędową 10/20cm w gatunku 1,
- Płyty kamienne groszkowane- kostki granitowe cięte z każdej strony, groszkowane od góry- 8x30cm gr 8cm

Wymiary kostki regularnej normalnej i łącznikowej oraz dopuszczalne odchyłki

Wyszczególnienie	Wielkość (cm)				Dopuszczalne odchyłki dla gatunku (cm)		
	4	10	12	18	1	2	3
Wymiar a	4	12	12	18	± 0,5	± 0,7	± 1,0
Wymiar b	od 4 do 6	od 10 do 12	od 12 do 14	od 18 do 20	± 0,7	± 1,0	± 1,2
Stosunek pola powierzchni dolnej (stopki) do górnej (czoła), nie mniejszy niż	-	-	-	-	1,0	0,8	0,7
Nierówności powierzchni górnej (czoła), nie większe niż	-	-	-	-	± 0,4	± 0,4	± 0,6
Wypukłość powierzchni bocznej, nie większa niż	-	-	-	-	0,4	0,8	0,8
Nierówność powierzchni dolnej (stopki), nie większa niż	-	-	-	-	± 0,4	nie bada się	
Pęknięcia kostki	-	-	-	-	nie dopuszczalne		

Krawędzie co najmniej jednej powierzchni kostki gatunku 1 powinny być bez uszkodzeń. Pozostałe krawędzie kostki mogą mieć uszkodzenie długości nie większej niż pół wymiaru wysokości kostki (a), natomiast łączna ich długość nie powinna przekraczać wymiaru wysokości kostki (a).

Uszkodzenia którekolwiek z naroży kostki gatunku 1 i naroży powierzchni górnej (czoła) kostki gatunku 2 i 3 są niedopuszczalne.

Szerokość lub głębokość uszkodzenia krawędzi lub naroży nie powinna być większa niż 0,6 cm.

Kostka rzędowa powinna mieć kształt zbliżony do prostopadłościanu o równoległej powierzchni dolnej do górnej. Cała bryła kostki powinna mieścić się w prostopadłościanie zbudowanym na powierzchni górnej jako podstawie.

Kształt kostki rzędowej przedstawia rysunek 2.

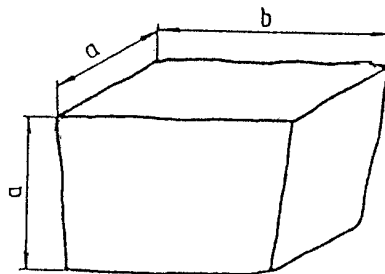

Rysunek 2. Kształt kostki rzędowej

Uszkodzenia krawędzi i naroży kostki powinny być nie większe niż podane dla gatunku 2 i 3 kostki regularnej. Szerokość lub głębokość uszkodzenia krawędzi lub naroży nie powinna być większa niż 0,6 cm.

Wymiary kostki rzędowej oraz dopuszczalne odchyłki

Wyszczególnienie	Wielkość (cm)				Dopuszczalne odchyłki dla gatunku (cm)		
	4	10	12	18	1	2	3
Wymiar a	4	12	12	18	± 0,5	± 0,7	± 1,0
Wymiar b	od 4 do 6	od 10 do 12	od 12 do 14	od 18 do 20	-	-	-
Stosunek pola powierzchni dolnej (stopki) do górnej (czoła), nie mniej niż	-	-	-	-	0,8	0,7	0,6
Nierówności powierzchni górnej (czoła), nie większe niż	-	-	-	-	± 0,4	± 0,6	± 0,8
Pęknięcia kostki	-	-	-	-	nie dopuszczalne		

Wymiary kostki ciętej

		Dopuszczalne odchyłki
	8	1
Wymiar a	8	± 0,2
Wymiar b	30	± 0,2
Nierówności powierzchni górnej (czoła), nie większe niż	-	± 0,1
Pęknięcia kostki, przebarwienia , rdza, żyły	-	niedopuszczalne

Materiałami stosowanymi przy wykonaniu nawierzchni brukowniczej, wg PN-B-0610, są:

- brukowiec obrobiony lub brukowiec płytowany, wg PN-B-11104, PN-EN 1342

2.3. Cement

Cement stosowany do podsypki i wypełnienia spoin powinien być cementem portlandzkim odpowiadający wymaganiom PN-EN-197-1

Transport i przechowywanie cementu powinny być zgodne z BN-88/6731-08 [13].

2.4. Kruszywo

Na podsypkę stosuje się mieszankę kruszywa naturalnego o frakcji od 0 do 8 mm, a do zaprawy cementowo-piaskowej piaski o frakcji od 0 do 4 mm.

Zawartość pyłów w kruszywie na podsypkę cementowo-piaskową nie może przekraczać 3%. Do wypełnienia szczelin należy użyć kłińca bazaltowego lub granitowego 0/4mm.

Kruszywo należy przechowywać w warunkach zabezpieczających je przed zanieczyszczeniem oraz zmieszaniem z kruszywami innych klas, gatunków, frakcji (grupy frakcji).

Za zgodą Inspektora dopuszcza się stosowanie innego rodzaju kruszywa.

2.5. Woda

Woda stosowana do podsypki powinna odpowiadać wymaganiom PN-EN-1008

Badania wody należy wykonywać:

- w przypadku nowego źródła poboru wody,
- w przypadku podejrzeń dotyczących zmiany parametrów wody, np. zmętnienia, zapachu, barwy.

2.6. Masa zalewowa

Masa zalewowa do wypełniania spoin i szczelin dylatacyjnych w nawierzchniach z kostki kamiennej powinna być stosowana na gorąco i odpowiadać wymaganiom normy BN-74/6771-04 lub aprobaty technicznej.

3. Sprzęt

Ogólne wymagania dotyczące sprzętu podano w SST D-M-00.00.00 „Wymagania ogólne” pkt 3.

Wykonawca przystępujący do wykonania nawierzchni z kostek kamiennych powinien wykazać się możliwością korzystania z następującego sprzętu:

- betoniarki, do wytwarzania betonu i zapraw oraz przygotowywania podsypki cementowo-piaskowej,
- ubijaków ręcznych i mechanicznych, do ubijania kostki,
- wibratorów płytowych i lekkich walców wibracyjnych, do ubijania kostki po pierwszym ubiciu ręcznym.

4. transport

Ogólne wymagania dotyczące transportu podano w SST D-M-00.00.00 „Wymagania ogólne” pkt 4. Kostki kamienne przewozi się dowolnymi środkami transportowymi. Kostkę regularną i rzędowną należy układać na podłodze obok siebie tak, aby wypełniła całą powierzchnię środka transportowego. Na tak ułożonej warstwie należy bezpośrednio układać następne warstwy. Kostkę nieregularną przewozi się luźno usypaną. Ładowanie ręczne kostek regularnych i rzędownych powinno być wykonywane bez rzucania. Przy użyciu przenośników taśmowych, kostki regularne i rzędowne powinny być podawane i odbierane ręcznie. Kostkę regularną i rzędowną należy ustawiać w stosy. Kostkę nieregularną można składować w przyzmacach. Wysokość stosu lub przyzma nie powinna przekraczać 1 m.

Płyty powinny być zabezpieczone przed przemieszczeniem się i uszkodzeniami w czasie transportu. Kruszywo można przewozić dowolnymi środkami transportowymi w warunkach zabezpieczających je przed rozsypaniem i zanieczyszczeniem.

5. wykonanie robót

Ogólne zasady wykonania robót podano w SST D-M-00.00.00 „Wymagania ogólne” pkt 5.

Do wykonania nawierzchni z kostki kamiennej należy stosować podsypkę cementowo-piaskową. Wymagania dla materiałów stosowanych na podsypkę powinny być zgodne z pkt 2 niniejszej SST oraz z PN-S-96026 [12]. Grubość podsypki powinna wynosić około 3-5cm. Współczynnik wodnocementowy dla podsypki cementowo-piaskowej lub cementowo-żwirowej, powinien wynosić 1:4 a wytrzymałość na ściskanie $R_7 = 10$ MPa, $R_{28} = 14$ MPa. Kostkę należy układać w desenie zgodnie z projektem architektonicznym. Szerokość spoin między kostkami nie powinna przekraczać 12 mm. Spoiny w sąsiednich rzędach powinny się mijać co najmniej o 1/4 szerokości kostki. Kostka użyta do układania nawierzchni powinna być jednego gatunku i z jednego rodzaju skał.

Szczeliny dylatacyjne poprzeczne należy stosować w nawierzchniach z kostki na zaprawie cementowej w odległości od 10 do 15 m oraz w takich miejscach, w których występuje dylatacja podbudowy lub zmiana sztywności podłoża. Szczeliny podłużne należy stosować przy ściekach oraz pośrodku jezdni, w przypadku układania nawierzchni połową szerokości jezdni. Kostkę na zaprawie cementowo-piaskowej można układać bez środków ochronnych przed mrozem, jeżeli temperatura otoczenia jest $+5^{\circ}\text{C}$ lub wyższa. Nie należy układać kostki w temperaturze 0°C lub niższej. Jeżeli w ciągu dnia temperatura utrzymuje się w granicach od 0 do $+5^{\circ}\text{C}$, a w nocy spodziewane są przymrozki, kostkę należy zabezpieczyć przez nakrycie materiałem o złym przewodnictwie cieplnym.

Kostkę należy ubijać trzykrotnie. Pierwsze ubicie ma na celu osadzenie kostek w podsypce i wypełnienie dolnych części spoin materiałem z podsypki. Obniżenie kostki w czasie pierwszego ubijania powinno wynosić od 1,5 do 2,0 cm. Ułożoną nawierzchnię z kostki zasypuje się mieszaniną piasku i żwiru o uziarnieniu od 0 do 4 mm lub kłincem polewa wodą i szczotkami wprowadza się kruszywo w spoiny. Po wypełnieniu spoin trzeba nawierzchnię oczyścić szczotkami, aby każda kostka była widoczna, po czym należy przystąpić do ubijania. Ubijanie w przekroju poprzecznym prowadzi się od krawężnika do środka jezdni. Drugie ubicie należy poprzedzić uzupełnieniem spoin i polać wodą. Trzecie ubicie ma na celu doprowadzenie nawierzchni kostkowej do wymaganego przekroju poprzecznego i podłużnego jezdni. Zamiast trzeciego ubijania można stosować wałowanie walcem o masie do 10 t - najpierw w kierunku podłużnym, postępując od krawężników w kierunku osi, a następnie w kierunku poprzecznym.

Kostki, które pękają podczas ubijania powinny być wymienione na całe. Ostatni rząd kostek na zakończenie działki roboczej, przy ubijaniu należy zabezpieczyć przed przesunięciem za pomocą np. belki drewnianej umocowanej szpiłkami stalowymi w podłożu. Kruszywo użyte do wypełnienia powinno całkowicie wypełnić spoiny i tworzyć monolit z kostką. Nawierzchnię kostkową, można oddać natychmiast do ruchu. Płyty przy krawężnikach należy układać w taki sposób, aby ich górna krawędź znajdowała się powyżej górnej krawędzi krawężnika.

Płyty należy układać zgodnie ze wzorem wskazanym w dokumentacji projektowej. Szerokość spoin na odcinkach prostych nie powinna przekraczać 0,8 cm. Spoiny pomiędzy płytami po oczyszczeniu powinny być wypełnione zaprawą cementowo-piaskową.

Brukowiec przed dostarczeniem do koryta powinien być przesortowany. Brukowiec wyższy powinien być osadzany od strony zewnętrznej jezdni, niższy zaś ku jej środkowi. Różnica wysokości dwóch kamieni bezpośrednio przylegających do siebie nie powinna przekraczać 2 cm. Każdy kamień ustawiony pionowo na sztorc, czołem do góry powinien być osadzony w podsypce najwyżej do połowy wysokości (od 8 do 10 cm) i mocno wbity uderzeniami młotka w górną powierzchnię tak, aby nie wychylał się przy poruszaniu. Podczas brukowania podsypka piaskowa powinna być nieco wilgotna, lecz nie nadmiernie. Na zamrażającą podsypkę nie wolno kłaść brukowca. Nawierzchnię brukowcową należy wykonywać jednocześnie na całej jej szerokości.

Nawierzchnia powinna być ułożona ściśle, z przewiązaniem szczelin tak w kierunku podłużnym jak i poprzecznym, a każdy osadzony brukowiec musi przykrywać szczelinę powstałą między dwoma uprzednio osadzonymi kamieniami i ma być do nich ściśle dosunięty. Szczeliny podłużne nie mogą być dłuższe niż dwa brukowce. Widziane z góry szczeliny powinny mieć kształt podobny do trójkątów utworzonych z linii krzywych. Dobrze osadzony brukowiec nie powinien osiadać pod naciskiem nogi i nie powinien łatwo dawać się wyciągnąć ręką.

6. kontrola jakości robót

Ogólne zasady kontroli jakości robót podano w SST D-M-00.00.00 „Wymagania ogólne” pkt 6.

Rodzaj i zakres badań dla kostek kamiennych powinien być zgodny z wymaganiami wg PN-B-11100 [8], PN-EN 1342

W skład partii przeznaczonej do badań powinny wchodzić kostki jednakowego typu, rodzaju klasy i wielkości. Wielkość partii nie powinna przekraczać 500 ton kostki. Z partii przeznaczonej do badań należy pobrać w sposób losowy próbkę składającą się z kostek drogowych w liczbie 20 sztuk. Badania zwykle należy przeprowadzać przy każdym sprawdzaniu zgodności partii z wymaganiami normy, badanie pełne przeprowadza się na żądanie odbiorcy. W badaniu zwykłym partię kostki należy uznać za zgodną z wymaganiami normy, jeżeli liczba sztuk niedobrych w zbadanej ilości kostek jest dla poszczególnych sprawdzeń równa lub mniejsza od 4.

Badania w czasie robót

Sprawdzenie podsypki polega na stwierdzeniu jej zgodności z dokumentacją projektową oraz z wymaganiami określonymi w p. 5.

Badanie prawidłowości układania kostki polega na:

- zmierzeniu szerokości spoin oraz powiązania spoin i sprawdzeniu zgodności z p. 5.
- zbadaniu rodzaju i gatunku użytej kostki, zgodnie z wymogami wg p.2.
- sprawdzeniu prawidłowości wykonania szczelin dylatacyjnych zgodnie z p. 5.

Sprawdzenie wiązania kostki wykonuje się wrywkowo w kilku miejscach przez oględziny nawierzchni i określenie czy wiązanie odpowiada wymogom wg p. 5.

Ubicie kostki sprawdza się przez swobodne jednokrotne opuszczenie z wysokości 15 cm ubijaka o masie 25 kg na poszczególne kostki. Pod wpływem takiego uderzenia osiadanie kostek nie powinno być dostrzegane.

Badanie prawidłowości wypełnienia spoin polega na sprawdzeniu zgodności z wymaganiami zawartymi w p. 5.

Sprawdzenie wypełnienia spoin wykonuje się co najmniej w pięciu dowolnie obranych miejscach na każdym kilometrze przez wykruszenie zaprawy na długości około 10 cm i zmierzenie głębokości wypełnienia spoiny zaprawą, a przy zaprawie cementowo-

piaskowej i masie zalewowej - również przez sprawdzenie przyczepności zaprawy lub masy zalewowej do kostki.

Sprawdzenie cech geometrycznych nawierzchni

Nierówności podłużne nawierzchni należy mierzyć 4-metrową łata lub planografem, zgodnie z normą BN-68/8931-04 [18]. Nierówności podłużne nawierzchni nie powinny przekraczać 1,0 cm.

Spadki poprzeczne nawierzchni powinny być zgodne z dokumentacją projektową z tolerancją $\pm 0,5\%$.

Różnice pomiędzy rzędnymi wykonanej nawierzchni i rzędnymi projektowanymi nie powinny przekraczać +1 cm i -2 cm.

Oś nawierzchni w planie nie może być przesunięta w stosunku do osi projektowanej o więcej niż ± 5 cm.

Szerokość nawierzchni nie może różnić się od szerokości projektowanej o więcej niż ± 5 cm.

Dopuszczalne odchyłki od projektowanej grubości podsypki nie powinny przekraczać $\pm 1,0$ cm.

Częstotliwość oraz zakres badań i pomiarów 10x na km.

7. obmiar robót

Ogólne zasady obmiaru robót podano w SST D-M-00.00.00 „Wymagania ogólne” pkt 7.

Zakres robót objętych niniejszą specyfikacją jest wykazany w załączonym przedmiarze robót dla poszczególnych ulic.

8. odbiór robót

Ogólne zasady odbioru robót podano w SST D-M-00.00.00 „Wymagania ogólne” pkt 8.

Roboty uznaje się za wykonane zgodnie z dokumentacją projektową, SST i wymaganiami Inspektora, jeżeli wszystkie pomiary i badania z zachowaniem tolerancji według pkt 6 dały wyniki pozytywne.

Roboty związane z wykonaniem podsypki należą do robót ulegających zakryciu. Zasady ich odbioru są określone w SST D-M-00.00.00 „Wymagania ogólne” pkt 8.2.

9. podstawa płatności

Ogólne ustalenia dotyczące podstawy płatności podano w SST D-M-00.00.00 „Wymagania ogólne” pkt 9.

Cena jednostki obmiarowej

Cena wykonania 1 m² nawierzchni z kostki lub płyt kamiennych obejmuje:

- prace pomiarowe i roboty przygotowawcze,
- oznakowanie robót,
- dostarczenie materiałów,
- wykonanie podsypki,
- ułożenie i ubicie kostki,
- wypełnienie spoin,
- pielęgnację nawierzchni,
- przeprowadzenie badań i pomiarów wymaganych w specyfikacji technicznej.

10. przepisy związane

10.1. Normy

- | | | |
|-----|------------------|--|
| 1. | PN-B-04101 | Materiały kamienne. Oznaczanie nasiąkliwości wodą |
| 2. | PN-B-04102 | Materiały kamienne. Oznaczanie mrozoodporności metodą bezpośrednią |
| 3. | PN-B-04110 | Materiały kamienne. Oznaczanie wytrzymałości na ściskanie |
| 4. | PN-B-04111 | Materiały kamienne. Oznaczanie ścieralności na tarczy Boehmego |
| 5. | PN-B-04115 | Materiały kamienne. Oznaczanie wytrzymałości kamienia na uderzenie (zwięzłości) |
| 6. | PN-B-06251 | Roboty betonowe i żelbetowe. Wymagania techniczne |
| 7. | PN-B-06712 | Kruszywa mineralne do betonu zwykłego |
| 8. | PN-B-11100 | Materiały kamienne. Kostka drogowa |
| 9. | PN-B-19701 | Cement. Cement powszechnego użytku. Skład, wymagania i ocena zgodności |
| 10. | PN-B-32250 | Materiały budowlane. Woda do betonów i zapraw |
| 11. | PN-S-06100 | Drogi samochodowe. Nawierzchnie z kostki kamiennej. Warunki techniczne |
| 12. | PN-S-96026 | Drogi samochodowe. Nawierzchnie z kostki kamiennej nieregularnej. Wymagania techniczne i badania przy odbiorze |
| 13. | BN-69/6731-08 | Cement. Transport i przechowywanie |
| 14. | BN-74/6771-04 | Drogi samochodowe. Masa zalewowa |
| 15. | BN-66/6775-01 | Elementy kamienne. Krawężniki uliczne, mostowe i drogowe |
| 15. | PN-EN 1342 | Kostka brukowa z kamienia naturalnego do zewnętrznych nawierzchni drogowych Wymagania i metody badań. |
| 15. | PN-EN 1341 | Płyty z kamienia naturalnego do zewnętrznych nawierzchni drogowych. Wymagania i metody badań, wrzesień 2003. |
| 16. | BN-80/6775-03/01 | Prefabrykaty budowlane z betonu. Elementy nawierzchni dróg, ulic, parkingów i torowisk tramwajowych. Wspólne wymagania i badania |
| 17. | BN-80/6775-03/04 | Prefabrykaty budowlane z betonu. Elementy nawierzchni dróg, ulic, parkingów i torowisk tramwajowych. Krawężniki i obrzeża |
| 18. | BN-68/8931-04 | Drogi samochodowe. Pomiar równości nawierzchni planografem i łata. |

10.2. Inne dokumenty

19. WT-1 2010 Wymagania Techniczne. Kruszywa do mieszanek mineralno-asfaltowych i powierzchniowych utrwaleń.
20. WT-2 2010 Wymagania Techniczne. Mieszanki mineralno-asfaltowych.
21. WT-4 2010 Wymagania Techniczne. Mieszanki niezwiązane.
22. WT-5 2010 Wymagania techniczne. Mieszanki związane spoiwem hydraulicznym.

KRAWĘŻNIKI I OBRZEŻA GRANITOWE

1. WSTĘP

1.1. Przedmiot SST

Przedmiotem niniejszej szczegółowej specyfikacji technicznej (SST) są wymagania dotyczące wykonania i odbioru robót związanych z ustawieniem krawężników i obrzeży granitowych ramach zadania określonego w specyfikacji ogólnej SST D-M-00.00.00 „Przedmiot SST” pkt 1.1.

1.3. Zakres robót objętych SST

Ustalenia zawarte w niniejszej specyfikacji dotyczą zasad prowadzenia robót związanych:

- z ustawieniem krawężników granitowych na ławie betonowej z oporem,
- wykonaniem ścieku przykrawężnikowego
- ustawienie obrzeży na ławie betonowej.

1.4. Określenia podstawowe

Krawężniki kamienne - belki kamienne ograniczające chodniki dla pieszych, pasy dzielące, wyspy kierujące oraz nawierzchnie drogowe..
Obrzeża chodnikowe - prefabrykowane belki kamienne rozgraniczające jednostronnie lub dwustronnie ciągi komunikacyjne od terenów nie przeznaczonych do komunikacji.

Pozostałe określenia podstawowe są zgodne z obowiązującymi, odpowiednimi polskimi normami i z definicjami podanymi w SST D-M-00.00.00 „Wymagania ogólne” pkt 1.4.

1.5. Ogólne wymagania dotyczące robót

Ogólne wymagania dotyczące robót podano w SST D-M-00.00.00 „Wymagania ogólne” pkt 1.5.

2. MATERIAŁY

2.1 Ogólne wymagania dotyczące materiałów, ich pozyskiwania i składowania, podano w OST D-M-00.00.00 „Wymagania ogólne” pkt 2.

2.2 Materiałami stosowanymi są:

- krawężniki odpowiadające wymaganiom BN-66/6775-01 [9], **dla I klasy jakości**
- piasek na podsypkę,
- cement do podsypki cementowo-piaskowej i zaprawy,
- woda,
- do wykonania ścieku należy stosować kostkę kamienną nieregularną 18/20cm według PN-B-11100 [8], **dla I klasy jakości**
- obrzeża granitowe 8x20x75cm, **dla I klasy jakości**
- woda,
- beton B-15 do wykonania ławy pod krawężniki i obrzeża.

W ocenie wyglądu zewnętrznego krawężników kamiennych - ulicznych, należy brać pod uwagę ustalenia normy BN-66/6775-01 [9].

Piasek na podsypkę cementowo-piaskową powinien odpowiadać wymaganiom WT MNzw-2009

Cement na podsypkę i do zaprawy cementowo-piaskowej powinien być cementem portlandzkim odpowiadający wymaganiom PN-EN-197].

Woda powinna odpowiadać wymaganiom PN-EN-1008

Do wykonania ław pod krawężniki należy stosować, dla beton klasy B 15 wg PN-B-06250 [2

Masa zalewowa, do wypełnienia szczelin na gorąco, powinna odpowiadać wymaganiom aprobaty technicznej.

2.3. Krawężniki kamienne – klasyfikacja

2.3.1. Typy

W zależności od przeznaczenia rozróżnia się trzy typy krawężników:

U - uliczne,

2.3.2. Rodzaje

W zależności od kształtu przekroju poprzecznego, względnie od faktury obróbki powierzchni widocznych, rozróżnia się w każdym z typów dwa rodzaje krawężników: A i B.

2.3.3. Wielkości

W zależności od wymiaru wysokości krawężnika rozróżnia się następujące wielkości:

krawężnik uliczny o wysokości 35 i 25 cm,

Kategoria robót CPV 45233000-9 D - 08.01.02 KRAWĘŻNIKI KAMIENNE

2.3.4. Klasy

W zależności od cech fizycznych i wytrzymałościowych materiału kamiennego, użytego do wyrobu krawężników, różni się trzy klasy:

- klasa I,
- klasa II,
- klasa III.

Przykład oznaczenia krawężnika kamiennego ulicznego prostego (UP) rodzaju B, wielkości 35, klasy II: krawężnik UPB35II BN-66/6775-01 [9].

2.4. Krawężniki kamienne - wymagania techniczne

2.4.1. Cechy fizyczne i wytrzymałościowe

Materiałem do wyrobu krawężników są bloki kamienne ze skał magmowych, osadowych lub metamorficznych, klasy I i II wg BN-62/6716-04 [8] o cechach fizycznych i wytrzymałościowych określonych w tabelicy 1.

Tablica 1. Cechy fizyczne i wytrzymałościowe krawężników kamiennych

Lp.	Cechy fizyczne Klasa i wytrzymałościowe	KLASA		
		I	II	III
1	Wytrzymałość na ściskanie w stanie powietrzno-suchym, w kg/cm ² , co najmniej	1200	1000	600
2	Ścieralność na tarczy Boehmego, w cm, nie więcej niż	0,25	0,5	0,75
3	Wytrzymałość na uderzenia, ilość uderzeń, nie mniej niż	13	9	6
4	Nasiąkliwość wodą, w %, nie więcej niż	0,5	1,5	3,0
5	Odporność na zamrażanie, w cyklach	nie bada się	całkowita wg PN-B-01080 [1]	dobra wg PN-B-01080[1]

2.4.2. Kształt i wymiary stosować w dokumentacji projektowej

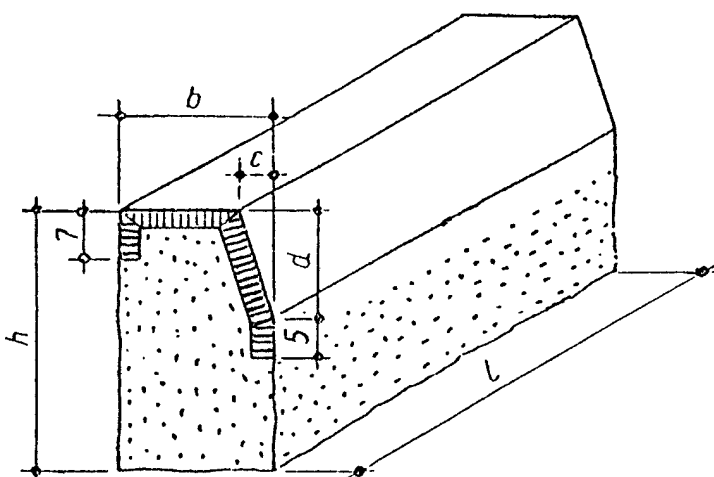

Kształt krawężników ulicznych

Rys. 1. Krawężnik uliczny odmiany UP, rodzaju A

Tablica 2. Wymiary krawężników ulicznych

Wymiar (w cm)	Rodzaj		Dopuszczalne odchyłki, cm
	A		
h	30	20	± 2
b	20	20	± 0,3
c	4	4	± 0,3
d	15	15	dla A: ± 0,2
l	50		

2.4.3. Wygląd zewnętrzny

W ocenie wyglądu zewnętrznego krawężników kamiennych - ulicznych, mostowych i drogowych, należy brać pod uwagę ustalenia normy BN-66/6775-01 [9].

2.5. Dopuszczalne wady i uszkodzenia

Dopuszczalne wady i uszkodzenia dla wszystkich typów krawężników kamiennych podaje tablica 5.

Tablica 5. Dopuszczalne wady i uszkodzenia

Rodzaj uszkodzeń	Typy krawężników				
	Uliczne		Mostowe	Drogowe	
	proste	łukowe		rodzaj „A”	rodzaj „B”
skrzywienie (wichrowatość powierzchni)	licowych	0,3 cm			0,5 cm
	bocznych	nie sprawdza się			
	stykowych	0,2 cm		0,3 cm	
	spodu	nie sprawdza się			
wady obróbki powierzchni (włębienia i wypukłości)	licowych	dopuszcza się na długości 1 m danej powierzchni jedno wgłębienie wielkości do 5 cm ² , nie głębsze niż 0,5 cm, nie wynikające z techniki wykonania faktury			nie sprawdza się
	bocznych	wgłębienie do 1,5 cm dopuszcza się bez ograniczeń. Wypukłość poza lico pasa obrobionego na powierzchni przedniej (od strony jezdni) niedopuszczalne. Na powierzchni tylnej (od strony chodnika) dopuszcza się wypukłości poza lico pasa obrobionego do 3 cm			
	stykowych	w obrębie pasa dłutowanego wgłębienia niedopuszczalne, pozostała część powierzchni nie podlega sprawdzeniu			
	spodu	nie sprawdza się			
szczyrby i uszkodzenia krawędzi i naroży	ilość w przeliczeniu na 1 m	3		5	
	długość	0,5 cm		1 cm	
	głębokość	0,3 cm		0,5 cm	
odchyłki od kąta prostego	0,2 cm na długości powierzchni			0,3 cm na długo- ści pow.	
odchyłki w krzywiznie łuku	-	1,0 cm	-		

2.6. Przechowywanie krawężników

Krawężniki mogą być przechowywane na składowiskach otwartych, posegregowane wg typów, rodzajów, odmian i wielkości.

Krawężniki uliczne, mostowe i drogowie typu „A” należy układać na powierzchniach spodu, w szeregu na podkładkach drewnianych.

Dopuszcza się składowanie krawężników prostych w kilku warstwach, przy zastosowaniu drewnianych podkładek pomiędzy poszczególnymi warstwami, przy czym suma wysokości warstw nie powinna przekraczać 1,2 m.

Krawężnik drogowy rodzaju „B” pozwala się układać w stosy, bez przekładek drewnianych, przy czym wysokość stosów nie powinna przekraczać 1,4 m.

2.7. Materiały na podsypkę i do zapraw

2.7.1. Piasek

Piasek na podsypkę cementowo-piaskową powinien odpowiadać wymaganiom PN-B-06712 [4], a do zaprawy cementowo-piaskowej PN-B-06711 [3].

2.7.2. Cement

Cement stosowany do zaprawy cementowej i do podsypki cementowo-piaskowej powinien być cementem portlandzkim klasy nie niższej niż „32,5” odpowiadający wymaganiom PN-B-19701 [6].

2.7.3. Woda

Woda powinna być odmiany „1” i odpowiadać wymaganiom PN-B-32250 [7].

2.8. Materiały na ławy i masa zalewowa

Beton C15

3. SPRZĘT

3.1. Ogólne wymagania dotyczące sprzętu

Ogólne wymagania dotyczące sprzętu podano w SST D-M-00.00.00 „Wymagania ogólne” pkt 3.

3.2. Sprzęt do ustawiania krawężników

Roboty wykonuje się ręcznie przy zastosowaniu:

- betoniarek do wytwarzania zapraw oraz przygotowania podsypki cementowo-piaskowej,
- wibratorów płytowych do zagęszczania podsypki.

4. TRANSPORT

4.1. Ogólne wymagania dotyczące transportu

Ogólne wymagania dotyczące transportu podano w SST D-M-00.00.00 „Wymagania ogólne” pkt 4.

4.2. Transport krawężników

Krawężniki kamienne mogą być przewożone dowolnymi środkami transportowymi.

Krawężniki należy układać na podkładach drewnianych, rzędami, długością w kierunku jazdy środka transportowego.

Krawężnik uliczny i mostowy oraz krawężnik drogowy rodzaju „A” może być przewożony tylko w jednej warstwie.

W celu zabezpieczenia powierzchni obrobionych przed bezpośrednim stykiem, należy je do transportu zabezpieczyć przekładkami splecionymi ze słomy lub wełny drzewnej, przy czym grubość tych przekładek nie powinna być mniejsza niż 5 cm.

Krawężniki drogowe rodzaju „B” można przewozić bez dodatkowego zabezpieczenia, układać w dwu lub więcej warstwach, nie wyżej jednak jak do wysokości ścian bocznych środka transportowego.

Krawężniki układać należy na środkach transportowych w pozycji pionowej z nachyleniem w kierunku jazdy.

4.3. Transport pozostałych materiałów

Transport cementu i kruszyw do wykonania ław i na podsypkę powinien odpowiadać wymaganiom wg SST D-08.01.01 „Krawężniki betonowe”.

5. WYKONANIE ROBÓT

5.1. Ogólne zasady wykonania robót

Ogólne zasady wykonania robót podano w SST D-M-00.00.00 „Wymagania ogólne” pkt 5.

5.2. Wykonanie koryta pod ławy

Koryto pod ławy należy wykonywać zgodnie z SST.

Wymiary wykopu powinny odpowiadać wymiarom ławy w planie z uwzględnieniem w szerokości dna wykopu ew. konstrukcji szalunku.

Wskaźnik zagęszczenia dna wykonanego koryta pod ławę powinien wynosić co najmniej 0,97 według normalnej metody Proctora.

5.3. Wykonanie ław

Wykonanie ław powinno być zgodne z SST.

Przy wykonaniu ławy należy stosować szalowanie.

Betonowanie ław należy wykonywać zgodnie z wymaganiami WT- MNzw-2009], przy czym należy stosować co 50 m szczeliny dylatacyjne wypełnione bitumiczną masą zalewową.

5.4. Ustawienie krawężników betonowych

Światło (odległość górnej powierzchni krawężnika od jezdni) powinno być zgodne z ustaleniami dokumentacji projektowej.

Zewnętrzna ściana krawężnika od strony chodnika powinna być po ustawieniu krawężnika obsypana piaskiem, żwirem, tłuczniem lub miejscowym gruntem przepuszczalnym, starannie ubitym.

Ustawianie krawężników na ławie betonowej wykonuje się na podsypce z piasku lub na podsypce cementowo-piaskowej o grubości 3 do 5 cm po zagęszczeniu. Spoiny krawężników nie powinny przekraczać szerokości 1 cm. Spoiny należy wypełnić żwirem, piaskiem lub zaprawą cementowo-piaskową, przygotowaną w stosunku 1:2.

Spoiny krawężników przed zalaniem zaprawą należy oczyścić i zmyć wodą. Dla zabezpieczenia przed wpływami temperatury

krawężniki ustawione na podsypce cementowo-piaskowej i o spoinach zalanych zaprawą należy zalewać, co 50 m bitumiczną masą zalewową nad szczeliną dylatacyjną ławy.

5.5. Wykonanie ścieku

Kostkę układa się na podsypce w taki sposób, aby szerokość spoin między kostkami nie przekraczała 12 mm.

Po ułożeniu kostki, szczeliny należy wypełnić zaprawą, a następnie zamieść powierzchnię ułożonych kostek przy użyciu szczołek ręcznych. Kostkę układać w rzędach zgodnie z dokumentacją projektową. Ściek należy pokryć warstwą wilgotnego piasku o grubości 1 do 1,5 cm i utrzymywać w stanie wilgotnym przez 7 do 10 dni.

5.6. Ustawienie obrzeży chodnikowych

Obrzeża chodnikowe należy ustawiać na wykonanej ławie w miejscu i ze światłem (odległością górnej powierzchni obrzeża od ciągu komunikacyjnego) zgodnym z ustaleniami dokumentacji projektowej.

Zewnętrzna ściana obrzeża powinna być obsypana piaskiem, żwirem lub miejscowym gruntem przepuszczalnym, starannie ubitym.

Spoiny nie powinny przekraczać szerokości 1 cm. Należy wypełnić je piaskiem lub zaprawą cementowo-piaskową w stosunku 1:2. Spoiny przed zalaniem należy oczyścić i zmyć wodą. Spoiny muszą być wypełnione całkowicie na pełną głębokość

6. kontrola jakości robót

Ogólne zasady kontroli jakości robót podano w SST D-M-00.00.00 „Wymagania ogólne” pkt 6.

Przed przystąpieniem do robót Wykonawca powinien wykonać badania materiałów przeznaczonych do ustawienia krawężników i przedstawić wyniki tych badań Inżynierowi do akceptacji.

Należy sprawdzać wymiary koryta oraz zagęszczenie podłoża na dnie wykopu.

Zagęszczenie podłoża powinno być zgodne z pkt 5.2.

Badanie laboratoryjne krawężników obejmuje:

- badanie nasiąkliwości wodą,
- badanie odporności na zamrażanie,
- badanie wytrzymałości na ściskanie,
- badanie ścieralności na tarczy Boehmego,
- badanie wytrzymałości na uderzenie.

Przy wykonywaniu ław badaniu podlegają:

- a) Zgodność profilu podłużnego górnej powierzchni ław z dokumentacją projektową.
Profil podłużny górnej powierzchni ławy powinien być zgodny z projektowaną niweletą. Dopuszczalne odchylenia mogą wynosić ± 1 cm na każde 100 m ławy.
- b) Wymiary ław.
Wymiary ław należy sprawdzić w dwóch dowolnie wybranych punktach na każde 100 m ławy.
- c) Równość górnej powierzchni ław.
Równość górnej powierzchni ławy sprawdza się przez przyłożenie w dwóch punktach, na każde 100 m ławy, trzymetrowej łąty. Prześwit pomiędzy górną powierzchnią ławy i przyłożoną łątą nie może przekraczać 1 cm.
- d) Zagęszczenie ław.
Zagęszczenie ław bada się w dwóch przekrojach na każde 100 m. Ławy ze żwiru lub piasku nie mogą wykazywać śladu urządzenia zagęszczającego.
- e) Odchylenie linii ław od projektowanego kierunku.
Dopuszczalne odchylenie linii ław od projektowanego kierunku nie może przekraczać ± 2 cm na każde 100 m wykonanej ławy.

Przy ustawianiu krawężników należy sprawdzać:

- a) dopuszczalne odchylenia linii krawężników w poziomie od linii projektowanej, które wynosi ± 1 cm na każde 100 m ustawionego krawężnika,
- b) dopuszczalne odchylenie niwelety górnej płaszczyzny krawężnika od niwelety projektowanej, które wynosi ± 1 cm na każde 100 m ustawionego krawężnika,
- c) równość górnej powierzchni krawężników, sprawdzane przez przyłożenie w dwóch punktach na każde 100 m krawężnika, trzymetrowej łąty, przy czym prześwit pomiędzy górną powierzchnią krawężnika i przyłożoną łątą nie może przekraczać 1 cm,
- d) dokładność wypełnienia spoin bada się co 10 metrów. Spoiny muszą być wypełnione całkowicie na pełną głębokość.

Przy ustawianiu obrzeży należy sprawdzać:

- a) podłoża z rodzimego gruntu piaszczystego lub podsypki (ławy) ze żwiru lub piasku - zgodnie z wymaganiami pkt 5.3,
- b) wymiary ław należy sprawdzić w dwóch dowolnie wybranych punktach na każde 100 m ławy.
- c) ustawienia betonowego obrzeża chodnikowego - zgodnie z wymaganiami pkt 5. przy dopuszczalnych odchyleniach:
 - linii obrzeża w planie, które może wynosić ± 2 cm na każde 100 m długości obrzeża,
 - wypełnienia spoin, sprawdzane co 10 metrów, które powinno wykazywać całkowite wypełnienie badanej spoiny na pełną głębokość.

7. OBMIAR ROBÓT

Ogólne zasady obmiaru robót podano w SST D-M-00.00.00 „Wymagania ogólne” pkt 7.

Zakres robót objętych niniejszą specyfikacją jest wykazany w załączonym przedmiarze robót.

8. ODBIÓR ROBÓT

Ogólne zasady odbioru robót podano w SST D-M-00.00.00 „Wymagania ogólne” pkt 8.

Roboty uznaje się za wykonane zgodnie z dokumentacją projektową, SST i wymaganiami Inżyniera, jeżeli wszystkie pomiary i badania z zachowaniem tolerancji wg pkt 6 dały wyniki pozytywne.

Odbiorowi robót zanikających i ulegających zakryciu podlegają:

- wykonanie koryta pod ławę,
- wykonanie ławy,
- wykonanie podsypki.

9. PODSTAWA PŁATNOŚCI

Ogólne ustalenia dotyczące podstawy płatności podano w SST D-M-00.00.00 „Wymagania ogólne” pkt 9.

Cena wykonania 1 m obrzeża lub krawężnika wraz ze ściekiem obejmuje:

- prace pomiarowe i roboty przygotowawcze,
- dostarczenie materiałów na miejsce wbudowania,
- wykonanie koryta pod ławę,
- ew. wykonanie szalunku,
- wykonanie ławy,
- wykonanie podsypki,
- ustawienie krawężników na podsypce cementowo-piaskowej,
- wypełnienie spoin krawężników zaprawą,
- ew. zalanie spoin masą zalewową,
- zasypywanie zewnętrznej ściany krawężnika gruntem i ubicie,
- przeprowadzenie badań i pomiarów wymaganych w specyfikacji technicznej.

10. przepisy związane

- Normy
- 1. – PN-B-01080 – Kamień dla budownictwa i drogownictwa. Klasyfikacja i zastosowanie
- 2. – PN-B-06050 – Roboty ziemne budowlane
- 3. – PN-B-06711 – Kruszywa mineralne. Piasek do zapraw budowlanych
- 4. – PN-B-06712 – Kruszywa mineralne do betonu zwykłego
- 5. – PN-B-06720 – Pobieranie próbek materiałów kamiennych
- 6. – PN-B-19701 – Cement. Cement powszechnego użytku. Skład, wymagania i ocena zgodności
- 7. – PN-B-32250 – Materiały budowlane. Woda do betonów i zapraw
- 8. – BN-62/6716-04 – Kamień dla budownictwa i drogownictwa. Bloki surowe
- 9. – BN-66/6775-01 – Elementy kamienne. Krawężniki uliczne, mostowe i drogowe
-

SZCZEGÓŁOWA SPECYFIKACJA TECHNICZNA WYKONANIA I ODBIORU ROBÓT BUDOWLANYCH

D- 09.01.01 ROBOTY WYKOŃCZENIOWE

1. WSTĘP

1.1. Przedmiot SST

Przedmiotem niniejszej ogólnej specyfikacji technicznej (SST) są wymagania ogólne dotyczące wykonania i odbioru robót dotyczących zagospodarowania terenu w ramach zadania określonego w specyfikacji ogólnej SST D-M-00.00.00 „Przedmiot SST” pkt 1.1.

1.2. Zakres stosowania SST

Szczegółowa specyfikacja techniczna (SST) stanowi dokument przetargowy i kontraktowy przy zlecaniu i realizacji ww. robót.

1.3. Zakres robót objętych SST

Ustalenia zawarte w niniejszej specyfikacji dotyczą zasad prowadzenia robót związanych z:

- ustawieniem znaków,
- regulacją zaworów i studni,
- wykonanie oznakowania cienkwarstwowego.

1.4. Określenia podstawowe

1.4.1. Studzienka kanalizacyjna - urządzenie połączone z kanałem, przeznaczone do kontroli lub prawidłowej eksploatacji kanału.

1.4.2. Studzienka rewizyjna (kontrolna) - urządzenie do kontroli kanałów nie przejazdowych, ich konserwacji i przewietrzania.

1.4.3. Wpust uliczny (wpust ściekowy, studzienka ściekowa) - urządzenie do przejścia wód opadowych z powierzchni i odprowadzenia poprzez przykanalik do kanalizacji deszczowej lub ogólnospławnej.

1.4.4. Właz studzienki - element żeliwny przeznaczony do przykrycia podziemnych studzienek rewizyjnych, umożliwiający dostęp do urządzeń kanalizacyjnych.

1.4.5. Kratka ściekowa - urządzenie, przez które wody opadowe przedostają się od góry do wpustu ulicznego.

1.4.6. Nasada (żeliwna) z wlewem bocznym (w krawężniku) - urządzenie, przez które wody opadowe przedostają się w płaszczyźnie krawężnika do wpustu ulicznego.

1.4.7. Przyłącze - odcinek gazociągu od kurka głównego umieszczonego przed reduktorem domowym do zasowy zainstalowanej na gazociągu, a w razie braku zasowy, do odgałęzienia na gazociągu.

25

1.4.8. Studnia kablowa - pomieszczenia podziemne wbudowane między ciągi kanalizacji kablowej w celu umożliwienia wciągania, montażu i konserwacji kabli.

1.4.9. Studnia kablowa magistralna - studnia kablowa wbudowana między ciągi kanalizacji magistralnej.

1.4.10. Studnia kablowa rozdzielcza - studnia kablowa wbudowana między ciągi kanalizacji rozdzielczej.

1.4.11. Znak drogowy odblaskowy - znak, którego lico wykazuje właściwości odblaskowe (wykonane jest z materiału o odbiciu powrotnym - współdrożnym).

Pozostałe określenia podstawowe są zgodne z obowiązującymi, odpowiednimi polskimi normami i z definicjami podanymi w SST D-M-00.00.00 „Wymagania ogólne” pkt 1.4.

1.5. Ogólne wymagania dotyczące robót

Ogólne wymagania dotyczące robót podano w SST D-M-00.00.00 „Wymagania ogólne” pkt 1.5.

Wykonawca robót jest odpowiedzialny za jakość robót przestrzeganiem bezpieczeństwa przy zaworach wodociągowych i gazowych oraz za ich zgodność z dokumentacją projektową, oraz poleceniami Inspektora.

2. MATERIAŁY

Ogólne wymagania dotyczące materiałów, ich pozyskiwania i składowania, podano w SST D-M-00.00.00 „Wymagania ogólne” pkt 2.

Bloki betonowe płaskie do regulacji studni powinny być zgodne z BN-74/3233-15 [5].

Znaki z grupy M oklejone folią odblaskową typu 2. Właściwości betonu do wykonania betonowych fundamentów powinny być zgodne z dokumentacją projektową z tym, że klasa betonu nie powinna być niższa niż klasa C_{12/15}, .

Materiałami do znakowania cienkowarstwowego powinny być farby nakładane warstwą grubości od 0,3 mm do 0,8 mm (na mokro). Powinny być nimi ciekłe produkty zawierające ciała stałe rozproszone w organicznym rozpuszczalniku lub wodzie, które mogą występować w układach jedno- lub wieloskładnikowych. Podczas nakładania farb, do znakowania cienkowarstwowego, na powierzchnię pędzlem, walcem lub przez natrysk, powinny one tworzyć warstwę kohezyjną w procesie odparowania i/lub w procesie chemicznym. Właściwości fizyczne materiałów do znakowania cienkowarstwowego określa aprobaty techniczne odpowiadające wymaganiom POD-97 [4]. Materiały w postaci kulek szklanych refleksyjnych do posypywania lub narzucania pod ciśnieniem na materiały do oznakowania powinny zapewniać widzialność w nocy poprzez odbicie powrotne w kierunku pojazdu wiązki światła wysyłanej przez reflektory pojazdu. Kulki szklane powinny charakteryzować się współczynnikiem załamania powyżej 1,50, wykazywać odporność na wodę i zawierać nie więcej niż 20% kulek z defektami. Kulki szklane hydrofobizowane powinny ponadto wykazywać stopień hydrofobizacji co najmniej 80%. Właściwości kulek szklanych określa aprobaty techniczne, odpowiadające wymaganiom POD-97 [4].

Materiały do wykonania regulacji pionowej studzienek, zaworów, kratki i pokryw telekomunikacyjnych.

Do przypowierzchniowej regulacji studzienki, zaworu, kratki lub pokryw należy użyć:

- materiały otrzymane z rozbiórki studzienki oraz z rozbiórki otaczającej nawierzchni, nadające się do ponownego wbudowania,
- materiały nowe, będące materiałem uzupełniającym, tego samego typu, gatunku i wymiarów, jak materiał rozbiórkowy

3. SPRZĘT

Ogólne wymagania dotyczące sprzętu podano w SST D-M-00.00.00 „Wymagania ogólne” pkt 3.

Wykonawca przystępujący do wykonania robót wykończeniowych powinien wykazać się możliwością korzystania z następującego sprzętu:

- wiertnic do wykonywania otworów pod słupki,
- koparek kołowych,
- betoniarki przewoźnej,
- przewoźnego zbiornika na wodę,
- malowarek,
- sprzętu do badań, określonych w SST

Sprzęt stosowany do wykonania regulacji pionowej studzienki

Wykonawca przystępujący do wykonania regulacji, powinien wykazać się możliwością korzystania z następującego sprzętu:

- piły tarczowej,
- młota pneumatycznego,
- sprężarki powietrza,
- dźwigu samochodowego,
- zagęszczarki wibracyjnej,
- sprzętu pomocniczego (szczotka, łopata, szablon itp.).

4. TRANSPORT

Ogólne wymagania dotyczące transportu podano w SST D-M-00.00.00 „Wymagania ogólne” pkt 4. Transport materiałów może odbywać się dowolnym środkiem transportu.

5. WYKONANIE ROBÓT

Ogólne zasady wykonania robót podano w SST D-M-00.00.00 „Wymagania ogólne” pkt 5. Znaki należy ustawić zgodnie z projektem organizacji ruchu w miejscu wskazanym przez Inżyniera. Znaki umieścić w odległości min 0,50m od krawędzi jezdni na wysokości min 2,20 od powierzchni chodnika do dolnej części znaku i zakotwić w fundamencie z B-15. Znaki ustawić zgodnie z warunkami podanymi w Szczegółowych warunkach technicznych dla znaków i sygnałów drogowych, załącznik nr 4 do rozporządzenia Ministra Infrastruktury z dnia 3 lipca 2003r. Doły pod słupki i znaki powinny mieć wymiary w planie co najmniej o 20 cm większe od wymiarów słupka, a głębokość od 0,8 do 1,2 m.

Słupki ograniczające i znaków powinny być osadzone w betonie ułożonym w dołku albo oprawione w bloczki betonowe formowane na zapleczu i dostarczane do miejsca budowy. Słupki należy wstawić w gotowy wykop i napęlić otwór mieszanką betonową odpowiadającą wymaganiom dla B-15. Do czasu stwardnienia betonu słupki należy podeprzeć. Słupki powinny stać pionowo, a ich wierzchołki powinny znajdować się na jednakowej wysokości. Wykonanie znakowania powinno być zgodne z zaleceniami producenta materiałów, a w przypadku ich braku lub niepełnych danych - zgodne z poniższymi wskazaniami.

Farbę do znakowania cienkowarstwowego po otwarciu opakowania należy wymieszać w czasie od 2 do 4 min do uzyskania pełnej jednorodności. Przed lub w czasie napełniania zbiornika malowarki zaleca się precedzić farbę przez sito 0,6 mm. Nie wolno stosować do malowania mechanicznego farby, w której osad na dnie opakowania nie daje się całkowicie wymieszać lub na jej powierzchni znajduje się kożuch.

Farbę należy nakładać równomierną warstwą o grubości ustalonej w SST, zachowując wymiary i ostrość krawędzi. Grubość nanoszonej warstwy zaleca się kontrolować przy pomocy grzebienia pomiarowego na płycie szklanej lub metalowej

podkładanej na drodze malowarki. Ilość farby zużyta w czasie prac, określona przez średnie zużycie na metr kwadratowy nie może się różnić od ilości ustalonej, więcej niż o 20%.

Wszystkie większe prace powinny być wykonane przy użyciu samojezdnych malowarek z automatycznym podziałem linii i posypywaniem kulkami szklanymi z ew. materiałem uszorstniającym. W przypadku mniejszych prac, wielkość, wydajność i jakość sprzętu należy dostosować do zakresu i rozmiaru prac. Decyzję dotyczącą rodzaju sprzętu i sposobu wykonania znakowania podejmuje Inżynier na wniosek Wykonawcy.

Ogólne zasady wykonania robót podano w SST D-M-00.00.00 „Wymagania ogólne” pkt 5.

Studzienki wyregulować zgodnie z wymaganiami zawartymi w typowej dokumentacji na te studnie (katalog).

Poziom włazu w nawierzchni jezdni lub chodnika powinien być z nią równy z tolerancją do ± 5 mm.

Znaki wbudować w poboczu na wysokości min 1,5m, a w chodniku na min 2,20m. Fundament wykonać z C_{12/15} o średnicy 20cm na głębokość 80cm. Sposób wykonania wykopu pod fundament znaku pionowego powinien być dostosowany do głębokości wykopu, rodzaju gruntu i posiadanego sprzętu. Wymiary wykopu powinny być zgodne z dokumentacją projektową lub wskazaniami Inżyniera.

Dopuszczalne tolerancje ustawienia znaku:

- odchyłka od pionu, nie więcej niż ± 1 %,
- odchyłka w wysokości umieszczenia znaku, nie więcej niż ± 2 cm,
- odchyłka w odległości ustawienia znaku od krawędzi jezdni utwardzonego pobocza lub pasa awaryjnego postoju, nie więcej niż ± 5 cm, przy zachowaniu minimalnej odległości umieszczenia znaku zgodnie z Instrukcją o znakach drogowych pionowych].

5.2. Regulacja pionowa, podlega na:

Regulacja pionowa studzienek, zaworów, kratek i pokryw studni urządzeń podziemnych występuje, w czasie wykonywania remontów, przebudów istniejących nawierzchni jezdnych, chodnikowych w obrębie pasa drogowego.

5.3. Zasady wykonania

Wykonanie polegającej na regulacji pionowej studzienek rewizyjnych, zaworów wodociagowych i gazowych, kratek kanalizacyjnych i pokryw studni telekomunikacyjnych obejmuje:

1. roboty przygotowawcze
 - rozbiórka istniejących studzienek,
 - wyznaczenie powierzchni podlegającej regulacji,
2. wykonanie regulacji
 - regulacja pionowa studzienki,
 - ułożenie nowej nawierzchni.

5.4. Roboty przygotowawcze

Rozpoznanie miejsca regulowanej studzienki (rewizyjnej), zaworów wodociagowych i gazowych, kratki kanalizacyjne lub pokryw studni telekomunikacyjnych polega na:

- ustaleniu sposobu położenia studzienki,
- określeniu stanu nawierzchni w bezpośrednim otoczeniu studzienki,
- rozeznaniu możliwości wykorzystania dotychczasowych elementów urządzenia.

Powierzchnia przeznaczona do wykonania regulacji powinna obejmować cały obszar nawierzchni wokół studzienki. Powierzchni tej należy nadać kształt prostokątnej figury geometrycznej. Powierzchnię przeznaczoną do wykonania regulacji akceptuje Inżynier.

5.5. Wykonanie regulacji studzienki

Jeżeli dokumentacja projektowa lub SST nie przewiduje inaczej, to wykonanie przypowierzchniowe i regulacji studzienki, pod warunkiem zaakceptowania przez Inżyniera, obejmuje:

1. zdjęcie przykrycia (pokrywy, włazu, kratki ściekowej, nasady z wlewem bocznym) urządzenia podziemnego,
2. rozebranie uszkodzonej nawierzchni wokół studzienki:
 - ręczne (dłutami, haczykami z drutu, młotkami brukarskimi, ew. dragami stalowymi itp. - w przypadku nawierzchni typu kostkowego),
 - mechaniczne (w przypadku nawierzchni typu monolitycznego, np. nawierzchni asfaltowej, betonowej) - z pionowym wycięciem krawędzi uszkodzenia piłą tarczową i rozebraniem konstrukcji jezdni przy pomocy młotów pneumatycznych, dragów stalowych itp.,
3. rozebranie górnej części studzienki (np. części żeliwnych, płyt żelbetowych pod studzienką, kręgów podporowych itp.),
4. zebranie i odwiezienie lub odrzucenie elementów nawierzchni i gruzu na pobocze, chodnik lub miejsce składowania, z posortowaniem i zabezpieczeniem materiału przydatnego do dalszych robót,
5. szczegółowe rozpoznanie i podjęcie końcowej decyzji o sposobie wykorzystaniu istniejących materiałów,
6. sprawdzenie stanu konstrukcji studzienki i oczyszczenie górnej części studzienki (np. nasady wpustu, komina włazowego) z ew. uzupełnieniem ubytków,
7. poziomowanie górnej części komina włazowego, nasady wpustu itp. przy użyciu zaprawy cementowopiaskowej, lub wykonanie deskowania oraz ułożenie i zagęszczenie mieszanki betonowej klasy co najmniej B20, według wymiarów dostosowanych do rodzaju poziomu powierzchni (jezdni, chodnika, pasa dzielącego itp.), a także rozebranie deskowania,

8. osadzenie przykrycia studzienki lub kratki ściekowej z wykorzystaniem istniejących lub nowych materiałów oraz ew. wyrównaniem zaprawą cementową. W przypadku uszkodzeń (zniszczeń) w czasie regulacji korpusu studzienki, kanałów, przykanalików, elementów dennyh, wymycia gruntu itp. - sposób naprawy należy określić indywidualnie i wykonać ją według osobno opracowanej specyfikacji technicznej.

6. KONTROLA JAKOŚCI ROBÓT Ogólne zasady kontroli jakości robót podano w SST D-M-00.00.00 „Wymagania ogólne” pkt 6.

W czasie wykonywania urządzeń zabezpieczających ruch pieszych i znaków należy zbadać:

- zgodność wykonania urządzeń z dokumentacją projektową (lokalizacja, wymiary),
- prawidłowość wykonania dołów pod słupki,
- poprawność wykonania fundamentów pod słupki,
- poprawność ustawienia słupków i znaków,
- odchyłkę wysokości poziomu wjazdu.

Widzialność oznakowania w dzień jest określona współczynnikiem luminancji i barwą oznakowania.

Do określenia odbicia światła dziennego lub odbicia oświetlenia drogi od oznakowania stosuje się współczynnik luminancji w świetle rozproszonym $Q = L/E$, gdzie:

Q - współczynnik luminancji w świetle rozproszonym, $\text{mcd m}^{-2} \text{lx}^{-1}$,

L - luminancja pola w świetle rozproszonym, mcd/m^2 ,

E - oświetlenie płaszczyzny pola, lx .

Pomiary luminancji w świetle rozproszonym wykonuje się w praktyce miernikiem luminancji wg POD-97 [4]. Wartość współczynnika Q powinna wynosić dla oznakowania świeżego, barwy:

- białej na nawierzchni asfaltowej, co najmniej $130 \text{ mcd m}^{-2} \text{lx}^{-1}$,
- białej na nawierzchni betonowej, co najmniej $160 \text{ mcd m}^{-2} \text{lx}^{-1}$,
- żółtej, co najmniej $100 \text{ mcd m}^{-2} \text{lx}^{-1}$.

Pomiar współczynnika luminancji w świetle rozproszonym może być zastąpiony pomiarem współczynnika luminancji β , wg POD-97 [4]. Wartość współczynnika β powinna wynosić dla oznakowania świeżego, barwy:

- białej, co najmniej 0,60,
- żółtej, co najmniej 0,40.

Wartość współczynnika β powinna wynosić dla oznakowania używanego barwy:

- białej, po 12 miesiącach używalności, co najmniej 0,30,
- żółtej, po 1 miesiącu używalności, co najmniej 0,20.

Barwa oznakowania powinna być określona wg POD-97 [4] przez współrzędne chromatyczności x i y , które dla suchego oznakowania powinny leżeć w obszarze zdefiniowanym przez cztery punkty narożne:

Punkt narożny		1	2	3	4
Oznakowanie białe:	x	0,4	0,3	0,3	0,34
	y	0,4	0,3	0,3	0,38
Oznakowanie żółte:	x	0,5	0,5	0,5	0,43
	y	0,4	0,5	0,5	0,48

. Widzialność w nocy

Za miarę widzialności w nocy przyjęto powierzchniowy współczynnik odbłasku R_L , określany wg POD-97 [4].

Wartość współczynnika R_L powinna wynosić dla oznakowania świeżego w stanie suchym, barwy:

- białej, co najmniej $300 \text{ mcd m}^{-2} \text{lx}^{-1}$,
- żółtej, co najmniej $200 \text{ mcd m}^{-2} \text{lx}^{-1}$.

Wartość współczynnika R_L powinna wynosić dla oznakowania używanego:

a) cienko- i grubowarstwowego barwy:

- białej, po 12 miesiącach eksploatacji, co najmniej $100 \text{ mcd m}^{-2} \text{lx}^{-1}$,
- żółtej, po 1 miesiącu eksploatacji, co najmniej $150 \text{ mcd m}^{-2} \text{lx}^{-1}$,

b) folii:

- dla oznakowań trwałych i długotrwałych (białych), co najmniej $300 \text{ mcd m}^{-2} \text{lx}^{-1}$,
- dla oznakowań tymczasowych (żółtych), co najmniej $300 \text{ mcd m}^{-2} \text{lx}^{-1}$.

Szorstkość oznakowania

Miarą szorstkości oznakowania jest wartość wskaźnika szorstkości SRT (Skid Resistance Tester) mierzona wahadłem angielskim, wg POD-97 [4]. Wartość SRT symuluje warunki, w których pojazd wyposażony w typowe opony hamuje z blokadą kół przy prędkości 50 km/h na mokrej nawierzchni.

Wymaga się, aby wartość wskaźnika szorstkości SRT wynosiła na oznakowaniu:

- świeżym, co najmniej 50 jednostek SRT,

- używanym, w ciągu całego okresu użytkowania, co najmniej 45 jednostek SRT.
Dla punktowych elementów odblaskowych badań szorstkości nie wykonuje się.

Trwałość oznakowania

Trwałość oznakowania oceniana jako stopień zużycia w 10-stopniowej skali na zasadzie porównania z wzorcami, wg POD-97 [4], powinna wynosić po 12-miesięcznym okresie eksploatacji oznakowania wykonanego:

- farbami wodorozcieńczalnymi, co najmniej 5, pozostałymi materiałami, co najmniej 6.

W przypadku wątpliwości dotyczących wykonania oznakowania poziomego, Inżynier może zlecić wykonanie badań:

- widzialności w dzień,
- widzialności w nocy,
- szorstkości,

odpowiadających wymaganiom podanym w punkcie 6i wykonanych według metod określonych w „Warunkach technicznych POD-97” [4]. Jeżeli wyniki tych badań wykażą wadliwość wykonanego oznakowania to koszt badań ponosi Wykonawca, w przypadku przeciwnym - Zamawiający.

6.2. Badania przed przystąpieniem do robót

Przed przystąpieniem do robót Wykonawca powinien:

- uzyskać wymagane dokumenty, dopuszczające wyroby budowlane do obrotu i powszechnego stosowania (certyfikaty na znak bezpieczeństwa, aprobaty techniczne, certyfikaty zgodności, deklaracje zgodności, ew. badania materiałów wykonane przez dostawców itp.),
- sprawdzić cechy zewnętrzne gotowych materiałów z tworzyw i prefabrykowanych.
- Wszystkie dokumenty oraz wyniki badań Wykonawca przedstawia Inżynierowi do akceptacji.

6.3. Badania w czasie robót

Częstotliwość oraz zakres badań i pomiarów, które należy wykonać w czasie robót podaje tablica 1.

Tablica 1. Częstotliwość oraz zakres badań i pomiarów w czasie robót

Lp.	Wyszczególnienie badań i pomiarów	Częstotliwość badań	Wartości dopuszczalne
1	Wyznaczenie powierzchni przeznaczonej do wykonania naprawy	1 raz	Niezbędna powierzchnia
2	Roboty rozbiórkowe	1 raz	Akceptacja nieuszkodzonych materiałów
3	Szczegółowe rozpoznanie uszkodzenia i decyzja o sposobie naprawy	1 raz	Akceptacja Inspektora
4	Naprawa studzienki	Ocena ciągła	Wg pktu 5.5
5	Ułożenie nawierzchni	Ocena ciągła	Wg pktu 5.6
6	Położenie studzienki w stosunku do otaczającej nawierzchni	1 raz	Kratka ściekowa ok. 0,5 cm poniżej, włącz studzienki - w poziomie nawierzchni

6.4. Badania wykonanych robót

Po zakończeniu robót należy sprawdzić wizualnie:

- wygląd zewnętrzny wykonanej naprawy w zakresie wyglądu, kształtu, wymiarów, desenia nawierzchni typu kostkowego,
- poprawność profilu podłużnego i poprzecznego, nawiązującego do otaczającej nawierzchni i umożliwiającego spływ powierzchniowy wód.

7. OBMIAR ROBÓT

Ogólne zasady obmiaru robót podano w SST D-M-00.00.00 „Wymagania ogólne” pkt 7.

Zakres robót objętych niniejszą specyfikacją jest wykazany w załączonym przedmiarze robót.

Jednostką obmiarową jest 1 obiekt wykonanej naprawionej studzienki.

8. ODBIÓR ROBÓT

Ogólne zasady odbioru robót podano w SST D-M-00.00.00 „Wymagania ogólne” pkt 8.

Roboty uznaje się za wykonane zgodnie z dokumentacją projektową, SST i wymaganiami Inspektora, jeżeli wszystkie pomiary i badania z zachowaniem tolerancji wg pkt 6 dały wyniki pozytywne

8.2. Odbiór robót zanikających i ulegających zakryciu

Odbiorowi robót zanikających i ulegających zakryciu podlegają:

- roboty rozbiórkowe,
- regulacja pionowa studzienki.

Odbiór tych robót powinien być zgodny z wymaganiami pktu 8.2 D-M-00.00.00 „Wymagania ogólne”

9. PODSTAWA PŁATNOŚCI

Ogólne ustalenia dotyczące podstawy płatności podano w SST D-M-00.00.00 „Wymagania ogólne” pkt 9.

Cena 1 szt wykonania znaku lub słupka zabezpieczającego obejmuje:

- prace pomiarowe i roboty przygotowawcze,
- dostarczenie na miejsce wbudowania gotowych elementów oraz materiałów pomocniczych,
- dostarczenie na plac budowy składników oraz przygotowanie masy betonowej w przypadkach jej użycia,
- doprowadzenie terenu wokół wykonanych urządzeń do stanu przewidzianego w dokumentacji projektowej lub według zaleceń Inżyniera,
- przeprowadzenie badań i pomiarów kontrolnych,
- zabezpieczenie terenu robót.

Cena 1 m² znaku wykonania robót obejmuje:

- prace pomiarowe, roboty przygotowawcze i oznakowanie robót,
- przygotowanie i dostarczenie materiałów,
- oczyszczenie podłoża (nawierzchni),
- przedznakowanie,
- naniesienie powłoki znaków na nawierzchnię drogi o kształtach i wymiarach zgodnych z dokumentacją projektową i „Instrukcją o znakach drogowych poziomych”,
- ochrona znaków przed zniszczeniem przez pojazdy w czasie prowadzenia robót,
- przeprowadzenie pomiarów i badań laboratoryjnych wymaganych w specyfikacji technicznej

Cena 1 szt wykonania regulacji pokryw i studni obejmuje:

Cena wykonania regulacji pionowej studzienki obejmuje:

- prace pomiarowe i roboty przygotowawcze,
- oznakowanie robót,
- roboty rozbiórkowe,
- dostarczenie materiałów i sprzętu,
- wykonanie naprawy studzienki,
- ułożenie nawierzchni,
- odwiezienie nieprzydatnych materiałów rozbiórkowych na składowisko,
- przeprowadzenie pomiarów i badań wymaganych w niniejszej specyfikacji technicznej,
- odwiezienie sprzętu.

10. PRZEPISY ZWIĄZANE

10.1. Normy

1.	PN-B-06250	Beton zwykły
2.	PN-B-06251	Roboty betonowe i żelbetowe. Wymagania techniczne
3.	PN-B-06712	Kruszywa mineralne do betonu zwykłego
4.	PN-B-19701	Cement. Cement powszechnego użytku. Skład, wymagania i ocena zgodności
5.	PN-B-23010	Domieszki do betonu. Klasyfikacja i określenia
6.	PN-B-32250	Materiały budowlane. Woda do betonów i zapraw
7.	PN-E-06314	Elektryczne oprawy oświetlenia zewnętrznego
8.	PN-H-04651	Ochrona przed korozją. Klasyfikacja i określenie agresywności korozyjnej środowiska
9.	PN-H-74219	Rury stalowe bez szwu walcowane na gorąco ogólnego zastosowania
10.	PN-H-74220	Rury stalowe bez szwu ciągnięte i walcowane na zimno ogólnego przeznaczenia
11.	PN-H-82200	Cynk
12.	PN-H-84018	Stal niskostopowa o podwyższonej wytrzymałości. Gatunki
13.	PN-H-84019	Stal niestopowa do utwardzania powierzchniowego i ulepszania cieplnego. Gatunki
14.	PN-H-84020	Stal niestopowa konstrukcyjna ogólnego przeznaczenia. Gatunki
15.	PN-H-84023-07	Stal określonego zastosowania. Stal na rury. Gatunki
16.	PN-H-84030-02	Stal stopowa konstrukcyjna. Stal do nawęglania. Gatunki
17.	PN-H-93010	Stal. Kształtowniki walcowane na gorąco
18.	PN-H-93401	Stal walcowana. Kątowniki równoramienne
19.	PN-M-06515	Dźwignice. Ogólne zasady projektowania stalowych ustrojów nośnych
20.	PN-M-69011	Spawalnictwo. Złącza spawane w konstrukcjach spawanych. Podział i wymagania

21. PN-M-69420 Spawalnictwo. Druty lite do spawania i napawania stali
22. PN-M-69430 Spawalnictwo. Elektrody stalowe otulone do spawania i napawania. Ogólne wymagania i badania
23. PN-M-69775 Spawalnictwo. Wadliwość złączy spawanych. Oznaczanie klasy wadliwości na podstawie oględzin zewnętrznych
24. PN-S-02205 Drogi samochodowe. Roboty ziemne. Wymagania i badania
25. BN-89/1076-02 Ochrona przed korozją. Powłoki metalizacyjne cynkowe i aluminiowe na konstrukcjach stalowych i żeliwnych. Wymagania i badania
26. BN-82/4131-03 Spawalnictwo. Pręty i elektrody ze stopów stali i żeliwnych do napawania
27. BN-88/6731-08 Cement. Transport i przechowywanie.

10.2. Inne dokumenty

28. Instrukcja o znakach drogowych pionowych. Tom I. Zasady stosowania znaków i urządzeń bezpieczeństwa ruchu. Zał. nr 1 do zarządzenia Ministra Transportu i Gospodarki Morskiej z dnia 3 marca 1994 r. (Monitor Polski Nr 16, poz. 120).
29. Rozporządzenie Ministra Infrastruktury oraz Spraw Wewnętrznych i Administracji z dnia 31 lipca 2002r w sprawie znaków i sygnałów drogowych (Dz. U. Nr 170 poz. 1393),
30. Ustawa Prawo o ruchu drogowym z dnia 20. czerwca 1997 r. (D.U. nr 160 poz. nr 1086),
31. Szczegółowe warunki techniczne dla znaków i sygnałów drogowych – załączniki 1-4 do rozporządzenia Ministra Infrastruktury z dnia 3 lipca 2003r. (załącznik do Dz. U. 220 poz. 2181).
32. WT-1 MNzw-2009 Wymagania Techniczne. Kruszywa do mieszanek mineralno-asfaltowych i powierzchniowych utrwaleń.
33. WT-2 MNzw-2009 Wymagania Techniczne. Mieszanki mineralno-asfaltowych.
34. WT-3 MNzw-2009 Wymagania techniczne. Kationowe emulsje asfaltowe na drogach publicznych.
35. WT-4 MNzw-2009 Wymagania Techniczne. Mieszanki niezwiązane.
36. WT-5 MNzw-2009 Wymagania techniczne. Mieszanki związane spoiwem hydraulicznym.

SZCZEGÓŁOWA
SPECYFIKACJA TECHNICZNA WYKONANIA I ODBIORU ROBÓT BUDOWLANYCH
D. 01.02.05 WYCINKA ZIELENI

1. WSTĘP

1.1. Przedmiot SST

Przedmiotem niniejszej ogólnej specyfikacji technicznej (SST) są wymagania ogólne dotyczące wykonania i odbioru robót w ramach zadania określonego w specyfikacji ogólnej SST D-M-00.00.00 „Przedmiot SST” pkt 1.1.

Klasyfikacja wg Wspólnego Słownika Zamówień (CPV)

Grupa	Klasa	Kategoria	Opis
77000000-0			Usługi rolnictwa, leśnictwa oraz ogrodnictwa.
	77300000-3		Usługi ogrodnicze.
		77310000-6	Usługi sadzenia roślin oraz utrzymania terenów zielonych.
		77314000-4	Usługi utrzymania gruntów.

1.2. Zakres stosowania SST

Szczegółowa specyfikacja techniczna (SST) stanowi podstawę jako dokument przetargowy i kontraktowy przy zleceniu i realizacji robót wymienionych w pkt. 1.1. **Zakres stosowania podano w SST 001 „Wymagania ogólne”**

1.3. Zakres robót objętych SST

Niniejsza SST dotyczy robót, które obejmują wszystkie czynności umożliwiające i mające na celu wykonanie:

1.4. Ogólne wymagania robót

Użyte w niniejszej SST są zgodne z ustawą Prawo budowlane, rozporządzeniami wykonawczymi do tej ustawy, nomenklaturą Polskich Norm i aprobat technicznych. Ogólne wymagania dotyczące robót podano w ST 0001 „Wymagania Ogólne” pkt. 1.4. Wykonawca robót jest odpowiedzialny za jakość ich wykonania, bezpieczeństwo wszelkich czynności na terenie budowy, zgodność z dokumentacją projektową, specyfikacją techniczną i poleceniami Inspektora nadzoru. Wprowadzenie jakichkolwiek odstępstw od tych dokumentów wymaga akceptacji Inspektora Nadzoru.

1.5 Określenia podstawowe

Określenia podane w niniejszej SST są zgodne z definicjami zawartymi w odpowiednich normach i wytycznych oraz określeniami podanymi w SST A-001 „Wymagania Ogólne”, ponadto:

Określenia i nazewnictwo użyte w niniejszej szczegółowej specyfikacji technicznej są zgodne z obowiązującymi podanymi w normach PN i przepisach Prawa budowlanego.

Materiał roślinny - sadzonki drzew, krzewów, kwiatów jednorocznych i wieloletnich.

Ziemia urodzajna (humus) - ziemia roślinna zawierająca, co najmniej 2% części organicznych

Humusowanie - zespół czynności przygotowujących powierzchnię gruntu do obudowy roślinnej, obejmujący dogęszczenie gruntu, rowkowanie, naniesienie ziemi urodzajnej z jej grabieniem (bronowaniem) i ogęszczeniem.

Moletowanie - proces umożliwiający dogęszczenie ziemi urodzajnej i wytworzenie bruzd, przeprowadzany np. za pomocą walca o odpowiednio ukształtowanej powierzchni.

Bryła korzeniowa - uformowana przez szkółkowanie bryła ziemi z przerastającymi ją korzeniami rośliny.

Forma naturalna - forma drzew do zadrzewień zgodna z naturalnymi cechami wzrostu.

Forma pienna - forma niektórych krzewów sztucznie wytworzona w szkółce z pniami o wysokości od 1,80 do 2,20 m, z wyraźnym nie przyciętym przewodnikiem i uformowaną koroną.

Forma krzewiasta - forma właściwa dla krzewów lub forma utworzona w szkółce przez niskie przycięcie przewodnika celem uzyskania wielopędowości.

Redukcja korony- jest zabiegiem dotyczącym drzew o silnie zaniedbanych konarach, stwarzających duże zagrożenie dla otoczenia. Celem redukcji korony jest eliminowanie zagrożeń i przywrócenie stabilności korony na dłuższy okres. Zakres cięcia rozszerza się do usunięcia gałęzi bardzo grubych – od 10cm i skracanie konarów powyżej 10cm /tzw. odciążenie/. Należy przy tym w miarę możliwości zachować charakterystyczny pokrój drzewa. Nie powinno się usuwać jednorazowo więcej niż 20% masy asymilacyjnej drzewa. Ze względu na bezpieczeństwo ruchu dopuszcza się silniejszą redukcję. Redukcja korony w 50% możliwa jest dla gatunków: dąb, klon, jesion, topola.

Cięcie bezpieczeństwa wykonuje się na drzewach o ograniczonej żywotności i o konarach stwarzających duże zagrożenie dla ruchu drogowego. Nadrzędnym celem cięcia bezpieczeństwa jest usunięcie zagrożenia. Usuwane lub skracane są konary grożące niebezpieczeństwem. Należy przy tym dążyć do wyważonego formowania pozostawionych partii korony drzewa.

2. MATERIAŁY

2.1. Ogólne wymagania dotyczące materiałów

Ogólne wymagania dotyczące materiałów, ich pozyskiwania i składowania podano w SST A-001 „Wymagania Ogólne” pkt. 2.

Materiały- nie występują.

3. SPRZĘT

3.1. Ogólne wymagania

Ogólne wymagania dotyczące sprzętu podano w SST A-001 „Wymagania Ogólne” pkt. 3.

Roboty związane z wycięciem drzewa oraz pocięciem drewna na kloce, należy wykonać łańcuchową piłą spalinową lub inną do tego typu prac. Powyższy sprzęt musi być sprawny technicznie i zaakceptowany przez Inżyniera.

- Roboty ziemne wykonać za pomocą koparki spalinowej, spycharki. Możliwe jest wykonanie prac ręcznie.
- Roboty związane z przewróceniem odciętego drzewa, odciągnięciem go oraz wyrwaniem odciętej części pnia, można wykonać dowolnym typem ciągnika sprawnego technicznie i zaakceptowanego przez Inżyniera.
- Obcięcie gałęzi i górnych partii drzewa należy wykonywać z podnośnika.

4. TRANSPORT

4.1. Ogólne wymagania

Ogólne wymagania dotyczące transportu podane są w SST A-001 „Wymagania ogólne”

Pocięte drewno przewozić samochodami umożliwiającymi bezpieczny transport. Pocięte drewno ułożyć należy równomiernie na całej powierzchni ładunkowej obok siebie i zabezpieczyć przed możliwością przesuwania się podczas transportu. Pnie, karpinę oraz gałęzie należy przewozić transportem samochodowym. Pnie przedstawiające wartość jako materiał użytkowy (np. budowlany, meblarski itp.) powinny być transportowane w sposób nie powodujący ich uszkodzeń.

5. WYKONANIE ROBÓT

5.1. Ogólne zasady wykonania robót

Ogólne zasady wykonania robót podano w SST A-001 „Wymagania ogólne”

- Wykonawca przedstawi Inspektorowi Nadzoru do akceptacji projekt organizacji i harmonogram robot uwzględniający wszystkie warunki, w jakich będą wykonywane roboty.

5.2. Wycinka istniejącej szaty roślinnej

Drzewa kolidujące z planowaną inwestycją przeznaczają się do wycinki.

Zasady bezpieczeństwa

Przed przystąpieniem do prac należy bezwzględnie zabezpieczyć teren przed dostępem osób trzecich z zastosowaniem 15m pasa bezpieczeństwa od ewentualnej strefy upadku drzewa. Wycinkę należy prowadzić wyłącznie na ogrodzonym terenie budowy, zaś teren samej wycinki należy dodatkowo wygrodzić taśmą czerwono białą. W celu zapewnienia bezpieczeństwa należy wyznaczyć, co najmniej jedną osobę, która będzie odpowiedzialna za pilnowanie terenu przed dostępem osób trzecich niezwiązanych z robotami wycinki zieleni.

Przed wykonywaniem wycinki drzew należy dokonać oceny stabilności drzewa, zaplanować sposób jego przewrócenia i kierunek upadku stosując liny i ściagi.

Usunięcie drzew i krzaków

W pierwszej kolejności należy wyraźnie zaznaczyć drzewa i krzewy przeznaczone do wycinki i pielęgnacji sanitarnej. Roboty związane z usunięciem drzew i krzaków obejmują wycięcie i wykarczowanie drzew i krzaków, wywiezienie pni, karpiny i gałęzi poza teren budowy na wskazane miejsce, zasypianie dołów. Zgoda na prace związane z usunięciem drzew i krzaków powinna być uzyskana przez Zamawiającego. Wycinkę drzew o właściwościach materiału użytkowego należy wykonywać w tzw. sezonie rębny, ustalonym przez Inżyniera. W miejscach dokopów i tych wykopów, z których grunt jest przeznaczony do wbudowania w nasypy, teren należy oczyścić z roślinności, wykarczować pnie i usunąć korzenie tak, aby zawartość części organicznych w gruntach przeznaczonych do wbudowania w nasypy nie przekraczała 2%.

Usunięcie drzew i krzaków

Poza miejscami wykopów doły po wykarczowanych pniach należy wypełnić gruntem przydatnym do budowy nasypów i zagęścić, zgodnie z wymaganiami zawartymi w SST 002 „Roboty ziemne”. Doły w obrębie przewidywanych wykopów, należy tymczasowo zabezpieczyć przed gromadzeniem się w nich wody. Wykonawca ma obowiązek prowadzenia robót w taki sposób, aby drzewa przedstawiające wartość jako materiał użytkowy (np. budowlany, meblarski itp.) nie utraciły tej właściwości w czasie robót.

Zniszczenie pozostałości po usuniętej roślinności

Sposób zniszczenia pozostałości po usuniętej roślinności powinien być zgodny z ustaleniami SST lub wskazaniem Inspektora Nadzoru Inwestorskiego. Jeżeli dopuszczono przerobienie gałęzi na korę drzewną za pomocą specjalistycznego sprzętu, to sposób wykonania powinien odpowiadać zaleceniom producenta sprzętu. Zmielony materiał może posłużyć do ściółkowania nowych nasadzeń. Nieużyteczne pozostałości po przeróbce powinny być usunięte przez Wykonawcę z terenu budowy. Nie dopuszcza się spalania roślinności usuniętej w czasie robót.

6. KONTROLA JAKOŚCI ROBÓT

6.1. Ogólne zasady

Ogólne zasady kontroli jakości podano w SST A-001 „Wymagania ogólne”

Wykonawca jest odpowiedzialny za całą kontrolę robót.

Prawidłowość wykonania prac związanych z usunięciem drzew z terenu budowy podlega na ocenie inspektora nadzoru i powinna być potwierdzona wpisem do dziennika budowy. Szczegółnej ocenie należy poddać zakres prac mogących stwarzać zagrożenie życia i zdrowia związany z wycinką drzew oraz sprawdzenie prawidłowego wyznaczenia drzew i krzewów do wycinki i pielęgnacji sanitarnej. Kontroli podlega również prawidłowość składowania pociętego drewna na składowisku. Drewno powinno być składowane w miejscu wskazanym przez Inżyniera w sposób uporządkowany. Zasypianie dołów i zagęszczenie gruntu wypełniającego doły powinno spełniać

odpowiednie

wymagania określone w SST 003.

Tolerancje wykonania

7. OBMIAR ROBÓT

7.1. Ogólne zasady

Wymagania i zasady dotyczące obmiaru robót podano w SST A-001 „Wymagania Ogólne” pkt. 7.

Obmiar robót będzie określał faktyczny zakres wykonywanych robót w jednostkach ustalonych w Przedmiarze, na podstawie dokumentacji technicznej.

Jednostką obmiaru robót związanych z wycinką zieleni są:

- (szt) wyciętych i wykarczowanych drzew
- (m2) wyciętych i wykarczowanych krzewów,
- (mp) wywożonych karpin,
- (mp) wywożonych gałęzi.

8. ODBIÓR ROBÓT

8.1 Ogólne wymagania dotyczące odbioru robót podano w SST A-001 „Wymagania Ogólne”.

8.2 Odbiór robót poprzedzających

Odbiorowi robót poprzedzających wycinkę zieleni podlega sprawdzenie zabezpieczenia terenu wycinki drzew oraz czy dochowane są wymogi bezpieczeństwa.

8.3. Odbiór robót zanikających i ulegających zakryciu

Odbiorowi robót zanikających i ulegających zakryciu podlega sprawdzenie dołów po wykarczowanych pniach, przed ich zasypaniem

9. PODSTAWA PŁATNOŚCI

9.1. Ogólne zasady

Ogólne wymagania dotyczące podstawy płatności podano w SSt A-001 „Wymagania Ogólne”

9.2 Cena jednostki obmiarowej

Cena wykonania prac wycinki zieleni obejmuje:

- Wytypowanie jednostek dendrologicznych do usunięcia oraz do pielęgnacji sanitarnej.
- Organizację placu wycinki wraz z zabezpieczeniem terenu robót
- Ścięcie drzew lub odcięcie dłużycy od pnia oraz obcięcie wierzchołka i gałęzi.
- Odciągnięcie gałęzi i ułożenie w stosy.
- Przetoczenie dłużycy i ułożenie na podkładach.
- Odrąbanie korzeni.
- Wydobycie pnia spycharką z przemieszczeniem.
- Ułożenie w stosy.
- Zasypanie dołu.
- Wycięcie lub wyrwanie z korzeniami drzew zagajnika, podsycia i krzaków za pomocą spycharki.
- Ręczne odrąbanie korzeni i gałęzi drzew zagajnika.
- Przesunięcie lub odniesienie i ułożenie dragowiny, gałęzi i krzaków w stosy.
- Usunięcie pozostałości po karczowaniu
- Załadowanie dłużyc, karpiny, dragowiny i gałęzi.
- Przewiezienie na odległość do 9 km i wyładowanie.
- Przeniesienie i ułożenie dłużyc na legarach, a karpiny, dragowiny i gałęzi - w stosy na wskazanym miejscu.

10. DOKUMENTY I ODNIESIENIA

Rozporządzenia i ustawy wymienione w specyfikacji SSt 001 „Wymagania Ogólne” pkt. 10, ponadto:

- Ustawa z dnia 16 kwietnia 2004 r. o ochronie przyrody wraz z późniejszymi zmianami.
- Obwieszczenie ministra środowiska z dnia 23 października 2009 r. w sprawie stawek opłat za usunięcie drzew i krzewów oraz stawek kar za zniszczenie zieleni na rok 2012

Nie wymienienie tytułu jakiegokolwiek dziedziny, grupy, podgrupy czy normy nie zwalnia Wykonawcy od obowiązku stosowania wymogów określonych prawem polskim.

SZCZEGÓŁOWA SPECYFIKACJA TECHNICZNA WYKONANIA I ODBIORU ROBÓT BUDOWLANYCH

- D. 09.01.03. Urządzenia małej architektury

1. WSTĘP

1.1. Przedmiot SST

Przedmiotem niniejszej szczegółowej specyfikacji technicznej (SST) są wymagania dotyczące wykonania i odbioru robót polegających na wykonaniu urządzeń małej architektury w zakresie zadania określonego w p.1.1 specyfikacji ogólnej

Klasyfikacja wg Wspólnego Słownika Zamówień (CPV)

Grupa	Klasa	Kategoria	Opis
45000000			Roboty budowlane
	45200000		Roboty budowlane w zakresie wznoszenia kompletnych obiektów budowlanych lub ich części oraz roboty w zakresie inżynierii lądowej i wodnej
		45212000-6	Roboty budowlane w zakresie budowy wypoczynkowych, sportowych, kulturalnych, hotelowych i restauracyjnych obiektów budowlanych – urządzenia zabawowe i elementy małej architektury

1.2. Zakres stosowania SST

Szczegółowa specyfikacja techniczna (SST) stanowi podstawę jako dokument przetargowy i kontraktowy przy zleceniu i realizacji robót wymienionych w pkt. 1.1. **Zakres stosowania podano w SST 001, „Wymagania ogólne”**

1.3. Zakres robót objętych SST

Niniejsza SST dotyczy robót, które obejmują wszystkie czynności umożliwiające wykonanie:

- Montaż elementów wyposażenia zagospodarowania terenu takich jak, urządzenia rekreacyjne, siedziska, ławki, słupki, wiata śmieci, stojaki rowerowe, kosze

1.4. Ogólne wymaganie robót

Ogólne wymagania dotyczące robót podano w ST 0001 „Wymagania Ogólne” pkt. 1.4. Wykonawca robót jest odpowiedzialny za jakość ich wykonania, bezpieczeństwo wszelkich czynności na terenie budowy, zgodność z dokumentacją projektową, specyfikacją techniczną i poleceniami Inspektora. Wprowadzenie jakichkolwiek odstępstw od tych dokumentów wymaga akceptacji.

Urządzenia sportowe należy wykonać/ zamówić zgodnie z dokumentacją projektową i niniejszą SST.

1.5 Określenia podstawowe

Określenia podane w niniejszej SST są zgodne z definicjami zawartymi w odpowiednich normach i wytycznych oraz określeniami podanymi w SSt001 „Wymagania Ogólne”, ponadto:

2. MATERIAŁY

2.1. Ogólne wymagania dotyczące materiałów

Ogólne wymagania dotyczące materiałów, ich pozyskiwania i składowania podano w SST A-001 „Wymagania Ogólne” pkt. 2. Wszystkie materiały stosowane do wykonania robót muszą odpowiadać wymaganiom niniejszej SST, polskich normom, atestom higienicznym dopuszczających materiał do powszechnego stosowania w budownictwie w szczególności:

- Ustawie z dnia 7 lipca 1994 r. Prawo budowlane (tekst jednolity: Dz. U. z 2003r., Nr 207, poz. 2016; z późniejszymi zmianami).
- Ustawie z dnia 16 kwietnia 2004 r o wyrobach budowlanych (Dz. U. z 2004r., Nr 92. poz.881);
- Ustawie z dnia 30 sierpnia 2002 r. o systemie oceny zgodności (Dz. U. z 2002r., Nr 166.poz. 1360, z późniejszymi zmianami).

Na Wykonawcy spoczywa obowiązek posiadania dokumentacji wyrobu budowlanego wymaganej przez w/w ustawy lub rozporządzenia wydane na podstawie tych ustaw.

Wyposażenie terenu winno spełniać wymagania bezpieczeństwa i użytkowania w przestrzeni publicznej

a w szczególności wyposażenie powinno:

- Posiadać gwarancje na min 3 lata liczone od daty przekazania do użytkowania. W przypadku reklamacji danego urządzenia i wymianie w całości lub w 75% jego elementów gwarancja w okresie 3 lat liczona jest ponownie od daty usunięcia wady reklamowanej przez użytkownika. Czas usunięcia wady nie może być dłuższy niż 14 dni roboczych. W przypadku przekroczenia terminu naliczane będą odsetki ustawowe każdy dzień zwłoki od wysokości całego wynagrodzenia wykonawcy za wykonanie placu zabaw.
- Wyposażenie powinno być wykonane zgodnie Polskimi Normami oraz przepisami prawa a w szczególności przepisami dotyczącymi ogólnego bezpieczeństwa produktów, oraz przepisami w sprawie bezpieczeństwa i higieny w publicznych i niepublicznych szkołach i placówkach.

- Wszystkie zastosowane materiały i urządzenia powinny posiadać aktualny certyfikat na znak bezpieczeństwa „B” wydany przez odpowiedni Instytut lub Urząd. Urządzenia przeznaczone są dla dzieci w wieku od 5 do 12 lat.
- Urządzenia podlegają, co do zasady, unormowaniom dyrektywy w sprawie ogólnego bezpieczeństwa produktów (2001/95/WE) PN-EN 1176 oraz PN-EN 1177.

2.2 Rodzaje materiałów

Materiałami stosowanymi przy wykonaniu skoczni w dal są:

- Ławy betonowe lub prefabrykowane fundamenty.
- Gotowe elementy wyposażenia placu zabaw takie jak: urządzenia rekreacyjne, siedziska, ławki, tablica, kosze, waity

2.3.1 Materiałami stosowanymi przy wykonaniu małej architektury są:

Gotowa wiata śmietnikowa

- Wiata winna posiadać konstrukcję cynkowaną i lakierowaną zgodnie z proj. wykonawczym
- siedziska z desek fabrycznie wykończonych I klasy drewna zgodnie z proj. wykonawczym
- Dach płaski z technologicznym spadkiem szklany zgodnie z proj. wykonawczym

Dokumentacje projektowa określa typ wiaty, wykonawca może zastosować rozwiązania innego producenta pod warunkiem zachowania rozwiązań materiałowych nie gorszych niż w określonym modelu wiaty.

Stojaki na rowery

- Wykonanie stojaków z blachy gorącowalcowanej, malowanej antykorozyjnie oraz farbami wierzchniego pokrycia.
- Farby nakładać w 3 warstwach do uzyskania min 120mikronów gr. farby odporne na UV
- Kotwienie stojaków przez elementy nawierzchni zgodnie z detalami rys drogowych.

Słupki ograniczające wjazd

- Systemowe słupki umożliwiające przejazd wozu strażackiego

Ławki

- Konstrukcja z odlewów aluminiowych, żeliwnych zgodnie z proj. wykonawczym
- Pokrycie z desek z drewna egzotycznego, obustronnie ryflowane, montowane na dystansie do tarasów drewnianych.
- prefabrykaty betonowe lub fundamenty monolityczne zgodnie z: Sst a-004 betonowanie
- podkłady betonowe zgodnie z: Sst a-004 betonowanie, sst_D-04.05.01_stabilizacja gruntu
- materiał zasypkowy zgodnie z sst_D-04.02.01_warstwy odsączające i odcinające.

Kapturki i zaślepki

- Stanowią skuteczne zabezpieczenie słupków przed działaniem czynników atmosferycznych. Wykonane z mrozoodpornego i termoplastycznego tworzywa sztucznego odpornego na promienie UV. Zaślepki do nawierzchni pokryte warstwą nawierzchni poliuretanowej.

3. SPRZĘT

3.1. Ogólne wymagania

Ogólne wymagania dotyczące sprzętu podano w SST A-001 „Wymagania Ogólne” pkt. 3. Roboty można wykonać dowolnym sprzętem. Przewiduje się drobny sprzęt mechaniczny: piły, ubijarki, kantówki, nożyce itp.

4. TRANSPORT

4.1. Ogólne wymagania

Ogólne wymagania dotyczące transportu podane są w SST A-001 „Wymagania ogólne”

Konstrukcje urządzeń przewozić można dowolnymi środkami transportu. Wszystkie elementy powinno się przewozić w warunkach zabezpieczających wyroby przed korozją i uszkodzeniami mechanicznymi. W przypadku stosowania do transportu palet, opakowania powinny być zabezpieczone przed przemieszczaniem się, np. za pomocą taśmy stalowej lub folii termokurczliwej.

Magazynowanie

Elementy do wbudowania należy chronić przed warunkami atmosferycznymi oraz ubrudzeniem. Składowanie na placu budowy nie może pogorszyć właściwości materiałów.

5. WYKONANIE ROBÓT

5.1. Ogólne zasady wykonania robót

Ogólne zasady wykonania robót podano w SST A-001 „Wymagania ogólne”

Wykonawca przedstawi Inspektorowi Nadzoru do akceptacji projekt organizacji i harmonogram robót uwzględniający wszystkie warunki, w jakich będą wykonywane roboty. Przed wykonaniem właściwych robót ogrodzeniowych należy wytyczyć miejsce osadzenia fundamentów na podstawie dokumentacji projektowej zgodnie z SST

Do podstawowych czynności, objętych niniejszą SST, należą:

- wykonanie wykopów pod fundamenty
- wykonanie fundamentów betonowych lub osadzenie prefabrykowanych fundamentów wraz ze stabilizacją gruntu
- ustawienie gniazd, tulei montażowych, słupków, kotew elementów wyposażenia.
- wykonanie osadzenia urządzeń oraz elementów pomocniczych.
- Montaż konstrukcji elementów rekreacyjnych placu zabaw
- Regulacja konstrukcji urządzeń placu zabaw (montaż wg zaleceń producenta, zgodnie z certyfikatami bezpieczeństwa).

5.2 Wymagania szczegółowe

Wykonanie wykopów pod fundamenty

Po zniwelowaniu terenu, należy dokonać wytyczenia geodezyjnego urządzeń a następnie wykonać wykopy pod fundamenty do osadzenia słupków (zgodnie z SST A-003 oraz sst_D-01.02.04) wytyczenie musi uwzględniać powierzchnie bezpieczeństwa dla poszczególnych urządzeń określone przez producenta danego urządzenia.

W przypadku stwierdzenia gruntów nienośnych należy dokonać wymiany gruntów na piasek i zagęścić warstwami co 20cm do IS=1,00

Wykonanie fundamentów betonowych

W przygotowanych otworach należy wykonać warstwę stabilizacji w zależności od wysokości fundamentu (w celu uzyskania głębokości przemarzania a następnie warstwę chudego betonu gr 10cm z betonu C15 (zgodnie z SST A-004, oraz A-003). Do dalszych prac można przystąpić, co najmniej po 7 dniach od wykonania chudego betonu w wykopach. Na tak przygotowane podłoże osadzić należy fundament prefabrykowany zgodnie z zaleceniami producenta. Fundament należy zabezpieczyć dwoma warstwami izolacji bitumicznej np. Abizol lub podobny (zgodnie z SST A-007)

Dopuszcza się wykonanie fundamentów na mokro. Jeżeli zalecenia producenta nie wskazują inaczej należy w tym celu po wykonaniu chudego betonu należy wykonać deskowanie o wymiarach zgodnych z dokumentacją techniczną. Zalewanie każdego fundamentu wykonać w jednym ciągu technologicznym betonem C-20 (zgodnie z SST A-004) i osadzić gniazda, tuleje dostarczone od producenta. Przy osadzeniach gniazd obowiązkowo należy sprawdzić ich pion oraz wysokość zagłębienia. Fundament betonowy wykonywany „na mokro”, w którym osadzono słupek, można wykorzystywać do dalszych prac (np. napinania siatki), co najmniej po 7 dniach od ustawienia słupka w betonie, a jeśli temperatura w czasie wykonywania fundamentu jest niższa od 10°C - po 14 dniach. Wierzch fundamentów wylewanych na mokro zabezpieczyć dwoma warstwami izolacji bitumicznej np. Abizol lub podobny (zgodnie z SST A-007)

Wierzch fundamentów wykonać na wysokość niekolidującą z warstwami nawierzchni tj. co najmniej 5cm poniżej poziomu warstw absorbujących upadek.

Ustawienie urządzeń

Słupki, bez względu na rodzaj i sposób osadzenia w gruncie, powinny stać pionowo, a ich wierzchołki powinny znajdować się na jednakowej wysokości. Słupki z rur powinny mieć kapturki z PVC zabezpieczający górny otwór rury lub zaślepienie (zaspawane) końcówki lub inne zabezpieczenie przed wodą.

Malowanie elementów

Konstrukcje należy dostarczyć pomalowane na wytwórni stali minimum dwukrotną warstwą o grubości 120 mikronów w technologii proszkowej. Farba musi posiadać atest pozwalający do stosowania na zewnątrz, całkowicie odporna na promieniowanie UV.

Malowanie powinno odpowiadać wymaganiom PN-H-97053 oraz A-024, A-020

Zaleca się stosowanie farb możliwie jak najmniej szkodliwych dla zdrowia ludzi i środowiska, z niską zawartością m.in. niearomatycznych rozpuszczalników. Wykonawca nie dopuści do skażenia farbami wód powierzchniowych i gruntowych oraz kanalizacji.

6. KONTROLA JAKOŚCI ROBÓT

6.1. Ogólne zasady

Ogólne zasady kontroli jakości podano w SST A-001 „Wymagania ogólne”

Wykonawca jest odpowiedzialny za całą kontrolę robot i jakość użytych materiałów. Wykonawca zapewni odpowiedni system i sprzęt do badania jakości robot na placu budowy i poza nim. Wszystkie badania i pomiary wykonywane będą zgodnie z wymaganiami norm technicznych.

6.2 Badania przed przystąpieniem do robót

Przed przystąpieniem do robót Wykonawca powinien uzyskać od producentów zaświadczenie o jakości (atesty) oraz wykonać badania materiałów przeznaczonych do wykonania robót i Inspektorowi nadzoru w celu akceptacji materiałów.

Do materiałów, których producenci są zobowiązani (przez właściwe normy PN i BN) dostarczyć zaświadczenie o jakości (atesty) należą:

- Gotowe urządzenia wyposażenia placu zabaw
- liny oraz wszelkie elementy napinające i mocujące, montażowe
- beton lub gotowe prefabrykatów

6.3 Badania w czasie wykonywania robót

Wszystkie materiały dostarczone na budowę z zaświadczeniem o jakości (atestem) producenta powinny być sprawdzone w zakresie powierzchni wyrobu i jego wymiarów.

Tolerancje wymiarowe

Element	Tolerancje wymiarowe zamontowanych elementów
Lokalizacja urządzeń	Dopuszcza się odchyłkę w lokalizacji nie więcej niż 30cm jeżeli pole bezpieczeństwa-upadku będzie nadal znajdowało się na nawierzchni absorbującej upadek (chyba że producent urządzenia określi bardziej wymagające odchyłki dla poszczególnych urządzeń)
Odchyłki wymiarowe	Odchył w pionie na całej wysokości nie więcej niż 1 cm, Wysokość słupków nie więcej niż 1cm (chyba że producent urządzenia określi bardziej wymagające odchyłki dla poszczególnych urządzeń).
Fundament	Tolerancja wymiarów w rzucie nie więcej niż 2 cm(chyba że producent urządzenia określi bardziej wymagające odchyłki dla poszczególnych urządzeń)
Elementy naciągowe	Nie dopuszcza się zwisania elementów, które powinny być napięte ze względu na budowę konstrukcji danego urządzenia

6.4 Kontrola w czasie wykonywania robót

W czasie wykonywania robót należy zbadać:

- zgodność wykonania z dokumentacją projektową (lokalizacja, wymiary),
- zachowanie dopuszczalnych odchyłek wymiarów,
- prawidłowość wykonania dołów
- poprawność wykonania fundamentów
- poprawność ustawienia słupków, konstrukcji, zakotwień,
- prawidłowość montażu urządzeń rekreacyjnych

6.5 Zasady postępowania z wadliwie wykonanymi elementami robót

Wszystkie materiały niespełniające wymagań ustalonych w odpowiednich punktach niniejszej SST zostaną Inspektora nadzoru odrzucone. Wszystkie elementy lub odcinki ogrodzenia, które wykazują odstępstwa od postanowień SST zostaną rozebrane i ponownie wykonane na koszt Wykonawcy.

Tolerancje wykonania

7. OBMIAR ROBÓT

7.1. Ogólne zasady

Wymagania i zasady dotyczące obmiaru robót podano w SST A-001 „Wymagania Ogólne” pkt. 7.

Obmiar robót będzie określał faktyczny zakres wykonywanych robót w jednostkach ustalonych w Przedmiarze, na podstawie dokumentacji technicznej. Jednostką obmiarową wykonanych robót jest wykonanie całościowego ogrodzenia wraz z wszystkimi jego elementami Wyniki obmiaru wpisane będą do rejestru obmiaru.

8. ODBIÓR ROBÓT

8.1 Ogólne wymagania dotyczące odbioru robót podano w SST A-001 „Wymagania Ogólne”.

Roboty uznaje się za zgodne z dokumentacją projektową, SST i wymaganiami projektanta, jeżeli wszystkie pomiary i badania (z uwzględnieniem dopuszczalnych tolerancji) dały pozytywny wynik.

Celem odbioru jest ostateczna ocena rzeczywiście wykonanych robót pod względem ich ilości, jakości i wartości. Wykonawca zgłasza gotowość do odbioru wpisem do dziennika budowy i przedkłada dokumenty potwierdzające wykonanie robót Zamawiającemu do akceptacji. Odbiór jest potwierdzeniem, wykonania robót zgodnie z kontraktem i obowiązującymi normami. Roboty uznaje się za wykonane zgodnie z dokumentacją projektową, niniejszą SST i wymaganiami inspektora nadzoru, jeżeli wszystkie pomiary i badania z zachowaniem tolerancji podanych w Dokumentacji Projektowej lub w punktach 5 i 6 niniejszej SST dały wyniki pozytywne.

W przypadku stwierdzenia usterek Inspektor Nadzoru ustali zakres robót poprawkowych do wykonania, a wykonawca wykona je na koszt własny we ustalonym terminie.

Wykonawca winien między innymi przekazać:

- informację identyfikującą producenta (importera),
- dokumentację techniczną, w której wskazane będzie w jaki sposób urządzenia lub nawierzchnia zostały wyprodukowane (powinna być tam na pewno zawarta informacja o konstrukcji urządzenia, jego wymiarach, użytych materiałach, farbach i lakierach i listą zalecanych części zamiennych),
- instrukcję zawierającą informację o zalecanym sposobie montażu.
- instrukcję obsługi, włącznie z danymi na temat bezpiecznych odległości pomiędzy urządzeniami (najlepiej w formie graficznej), zasadach kontroli i konserwacji,
- certyfikaty, badania i inne dokumenty potwierdzające zgodność sprzętu z normami PN-EN 1176 lub PN-EN 1177
- pisemne potwierdzenie kompletności wykonania prac objętych zamówieniem.

8.2. Wymagania przy odbiorze

8.2.1. Dokumenty i dane

Podstawą odbioru robót zanikających lub ulegających zakryciu są:

- Pisemne stwierdzenie Inspektora nadzoru w dzienniku budowy o wykonaniu robót zgodnie z dokumentacją projektową i ST,
- Inne pisemne stwierdzenia Inspektora nadzoru o wykonaniu robót.

8.2.2. Zakres robót

Zakres robót zanikających lub ulegających zakryciu określają pisemne stwierdzenia Inspektora nadzoru lub inne potwierdzone przez niego dokumenty.

8.3. Odbiór końcowy

Odbiór końcowy odbywa się po pisemnym stwierdzeniu przez Inspektora nadzoru w dzienniku budowy zakończenia robót.

Odbiór powinien polegać na sprawdzeniu:

- zgodności wykonania z dokumentacją projektową,
- prawidłowości wykonania konstrukcji oraz naciągów
- zgodność użytych materiałów i elementów gotowych.

9. PODSTAWA PŁATNOŚCI

9.1. Ogólne zasady

Ogólne wymagania dotyczące podstawy płatności podano w SSt A-001 „Wymagania Ogólne”

Podstawę płatności za wykonane roboty określa umowa.

Płaci się za jednostki wymienione w pkt. 7. Niniejszej SST.

9.2 Cena jednostki obmiarowej

Cena wykonania urządzeń wyposażenia obejmuje:

- prace pomiarowe i przygotowawcze, organizację terenu budowy
- oznakowanie i wygradzenie terenu robót
- wykonanie wykopów pod fundamenty
- wykonanie warstw podbudowy oraz fundamentów.
- dostarczenie na miejsce wbudowania elementów gotowych oraz materiałów pomocniczych,
- ustawienie wyposażenia
- przeprowadzenie badań i pomiarów kontrolnych konstrukcji
- wykonanie naciągów, zakotwień
- przeprowadzenie badań i pomiarów kontrolnych ostatecznych,
- oczyszczenie i uporządkowanie terenu robot,
- okresowych kontroli oraz konserwacji w okresie gwarancyjnym

10. DOKUMENTY I ODNIESIENIA

Karta techniczna producenta

Rozporządzenia i ustawy wymienione w specyfikacji SSt 001 „Wymagania Ogólne” pkt. 10, ponadto:

Europejskie normy dotyczące placów zabaw to: EN 1176 oraz EN 1177

Norma PN-EN 1176 składa się z następujących części:

- PN-92/M-80201 Liny stalowe z drutu okrągłego. Wymagania i badania (norma zastąpiona inną normą)
- PN-EN 12385-1:2004 Liny stalowe. Bezpieczeństwo. Część 1: Wymagania ogólne
- PN-M-82054 Śruby, wkręty i nakrętki stalowe ogólnego przeznaczenia. Ogólne wymagania i badania
- PN-EN 10025-1:2005U Wyroby walcowane na gorąco ze stali konstrukcyjnych. Część 1: Ogólne warunki techniczne dostawy
- PN-EN 10204:2006 Wyroby metalowe. Rodzaje dokumentów kontroli
- PN-ISO 8501-1:1996 Przygotowanie podłoży stalowych przed nakładaniem farb i podobnych produktów. Stopnie skorodowania i stopnie przygotowania niezabezpieczonych podłoży stalowych oraz podłoży stalowych po całkowitym usunięciu wcześniej nałożonych powłok PN-ISO 8501-1/Ad1:1998 Przygotowanie podłoży stalowych przed nakładaniem farb i podobnych produktów: Ap1:2002 Wzrokowa ocena czystości powierzchni. Stopnie skorodowania i stopnie przygotowania i zabezpieczonych podłoży stalowych oraz podłoży stalowych po całkowitym usunięciu wcześniej nałożonych powłok (Dodatek Ad1).
- PN-ISO 8501-1:1996/Ap1:2002 Przygotowanie podłoży stalowych przed nakładaniem farb i podobnych produktów - Wzrokowa ocena czystości powierzchni - Stopnie skorodowania i stopnie przygotowania niezabezpieczonych podłoży stalowych oraz podłoży stalowych po całkowitym usunięciu wcześniej nałożonych powłok (poprawka)
- PN-ISO 8501-2:1998/Ap1:2002 Przygotowanie podłoży stalowych przed nakładaniem farb i podobnych produktów. Wzrokowa ocena czystości powierzchni. Stopnie przygotowania wcześniej pokrytych powłokami podłoży stalowych po miejscowym usunięciu tych powłok
- PN-ISO 8501-3:2004 Przygotowanie podłoży stalowych przed nakładaniem farb i podobnych produktów. Wzrokowa ocena czystości powierzchni. Część 3: Stopnie przygotowania spoin, ostrych krawędzi i innych obszarów z wadami powierzchni.
- PN-70/H-97051 Ochrona przed korozją. Przygotowanie powierzchni stali, staliwa i żeliwa do malowania. Ogólne wytyczne (norma archiwalna)
- PN-H-97053 Ochrona przed korozją. Malowanie konstrukcji stalowych. Ogólne wytyczne (norma zastąpiona inną normą)
- PN-79/H-97070 Ochrona przed korozją. Pokrycia lakierowe. Wytyczne ogólne (norma archiwalna)

- PN-87/M-80006
Zanurzeniowe powłoki cynkowe na drutach stalowych. Badania wytyczne (norma zastąpiona inną normą)
- PN-EN ISO 1460:2001 Powłoki metalowe - Powłoki cynkowe zanurzeniowe na materiałach żelaznych - Oznaczanie masy jednostkowej metodą wagową
- BN-89/1076-02 Ochrona przez korozją. Powłoki metalizacyjne cynkowe i aluminiowe na konstrukcjach stalowych, stalowych i żeliwnych. Wymagania i badania
- BN-83/5032-02 Siatki bezwęzłkowe ciężkie z polietylenu
- BN-73/0658-01 Rury stalowe profilowe ciągnione na zimno. Wymiary
- PN-M-82054 Śruby, wkręty i nakrętki stalowe ogólnego przeznaczenia. Ogólne wymagania i badania
- PN-EN 1176

Urządzenia zamontowane na placu zabaw podlegają, co do zasady, unormowaniom dyrektywy w sprawie ogólnego bezpieczeństwa produktów (2001/95/WE) PN-EN 1176 oraz PN-EN 1177.

Nie wymienienie tytułu jakiegokolwiek dziedziny, grupy, podgrupy czy normy nie zwalnia Wykonawcy od obowiązku stosowania wymogów określonych prawem polskim.

10.2. Inne dokumenty i instrukcje

Instrukcje Instytutu Techniki Budowlanej:

- Instrukcja zabezpieczenia przed korozją konstrukcji,
- Warunki wykonania i odbioru robót budowlanych.

SZCZEGÓŁOWA SPECYFIKACJA TECHNICZNA WYKONANIA I ODBIORU ROBÓT BUDOWLANYCH

D. 09.01.02. Pielęgnacja i nasadzenia zieleni

1. WSTĘP

1.1. Przedmiot SST

Przedmiotem niniejszej Specyfikacji Technicznej są wymagania dotyczące wykonania i odbioru robót opisanych w specyfikacji ogólnej w dziale 1.1. Przedmiot

Przedmiotem niniejszej szczegółowej specyfikacji technicznej (SST) są wymagania dotyczące wykonania i odbioru robót terenów zielonych dla zadania w zakresie zadania określonego w p1.1 specyfikacji ogólnej

Klasyfikacja wg Wspólnego Słownika Zamówień (CPV)

Grupa	Klasa	Kategoria	Opis
77000000-0			Usługi rolnictwa, leśnictwa oraz ogrodnictwa.
	77300000-3		Usługi ogrodnicze.
		77310000-6	Usługi sadzenia roślin oraz utrzymania terenów zielonych.
		77314000-4	Usługi utrzymania gruntów.
	45200000		Roboty budowlane w zakresie wznoszenia kompletnych obiektów budowlanych lub ich części oraz roboty w zakresie inżynierii lądowej i wodnej
		45212000-6	Roboty budowlane w zakresie budowy wypoczynkowych, sportowych, kulturalnych, hotelowych i restauracyjnych obiektów budowlanych – urządzenia zabawowe i elementy małej architektury

1.2. Zakres stosowania SST

Szczegółowa specyfikacja techniczna (SST) stanowi podstawę jako dokument przetargowy i kontraktowy przy zleceniu i realizacji robót wymienionych w pkt. 1.1. Zakres stosowania podano w SST A-001 „Wymagania ogólne”

1.3. Zakres robót objętych SST

Niniejsza SST dotyczy robót, które obejmują wszystkie czynności umożliwiające i mające na celu wykonanie nowych nasadzeń zieleni wysokiej, niskiej oraz trawników wraz z ich utrzymaniem w okresie gwarancyjnym oraz wszelkimi robotami towarzyszącymi.

1.4. Ogólne wymagania wykonania robót

Ogólne wymagania dotyczące robót podano w ST 0001 „Wymagania Ogólne” pkt. 1.4. Wykonawca robót jest odpowiedzialny za jakość ich wykonania, bezpieczeństwo wszelkich czynności na terenie budowy, zgodność z dokumentacją projektową, specyfikacją techniczną i poleceniami Inspektora nadzoru. Wprowadzenie jakichkolwiek odstępstw od tych dokumentów wymaga akceptacji inspektora.

1.5 Określenia podstawowe

Określenia podane w niniejszej SST są zgodne z definicjami zawartymi w odpowiednich normach i wytycznych oraz określeniami podanymi w SST A-001 „Wymagania Ogólne”, ponadto:

- **Materiał roślinny** - sadzonki drzew, krzewów, kwiatów jednorocznych i wieloletnich.
- **Ziemia urodzajna (humus)** - ziemia roślinna zawierająca, co najmniej 2% części organicznych
- **Humusowanie** - zespół czynności przygotowujących powierzchnię gruntu do obudowy roślinnej, obejmujący dogęszczenie gruntu, rowkowanie, naniesienie ziemi urodzajnej z jej grabieniem (bronowaniem) i ogęszczeniem.
- **Moletowanie** - proces umożliwiający dogęszczenie ziemi urodzajnej i wytworzenie bruzd, przeprowadzany np. za pomocą walca o odpowiednio ukształtowanej powierzchni.
- **Bryła korzeniowa** - uformowana przez szkółkowanie bryła ziemi z przerastającymi ją korzeniami rośliny.
- **Forma naturalna** - forma drzew do zadrzewień zgodna z naturalnymi cechami wzrostu.
- **Forma pienna** - forma niektórych krzewów sztucznie wytworzona w szkółce z pniami o wysokości od 1,80 do 2,20 m, z wyraźnym nie przyciętym przewodnikiem i uformowaną koroną.
- **Forma krzewiasta** - forma właściwa dla krzewów lub forma utworzona w szkółce przez niskie przycięcie przewodnika celem uzyskania wielopędowości.

2. MATERIAŁY

2.1. Ogólne

wymagania dotyczące materiałów

Ogólne wymagania dotyczące materiałów, ich pozyskiwania i składowania podano w SST A-001 „Wymagania Ogólne” pkt. 2. Wszystkie materiały stosowane do wykonania robót muszą odpowiadać wymaganiom niniejszej SST, polskich normom, atestom higienicznym dopuszczających materiał do powszechnego stosowania w budownictwie.

2.2. Wyszczególnienie materiałów

Nasiona traw

Nasiona traw najczęściej występują w postaci gotowych mieszanek z nasion różnych gatunków. Gotowa mieszanka traw powinna mieć oznaczony procentowy skład gatunkowy, klasę, numer normy, według której została wyprodukowana, zdolność kiełkowania.

Trawnik z siewu

Darń utworzona poprzez wysiew nasion mieszanki traw oraz roślin jednorocznych ozdobnych różnych gatunków o walorach dekoracyjnych i odpornych na deptanie.

- rodzaj mieszanki łąka kwietna
- głębokość siewu 0,5-1,5 cm
- ilość 3,5-4 kg/100 m²

Ziemia urodzajna (humus)

Ziemia urodzajna powinna zawierać, co najmniej 2% części organicznych. Ziemia urodzajna powinna być wilgotna i pozbawiona kamieni większych od 2 cm oraz wolna od zanieczyszczeń obcych. W przypadkach wątpliwych Inspektor nadzoru może zlecić wykonanie badań w celu stwierdzenia, że ziemia urodzajna odpowiada następującym kryteriom:

Optymalny skład granulometryczny:

frakcja ilasta (d<0,002 mm) 12 - 18%

frakcja pylasta (0,002 do 0,05 mm) 20 - 30%

frakcja piaszczysta (0,05 do 2,0 mm) 45 - 70%

zawartość fosforu (P₂O₅) > 20 mg/m²,

zawartość potasu (K₂O) > 30 mg/m²,

kwasowość pH ≥ 5,5.

Ziemia kompostowa

Do nawożenia gleby mogą być stosowane komposty, powstające w wyniku rozkładu różnych odpadków roślinnych i zwierzęcych (torfu, kory drzewnej, chwastów, plewów), przy kompostowaniu ich na otwartym powietrzu w przyzmacach, w sposób i w warunkach zapewniających utrzymanie wymaganych cech wskaźników jakości kompostu.

-Kompost z kory drzewnej - wyrób uzyskuje się przez kompostowanie kory przez okres około 3-ch miesięcy. Kompost z kory sosnowej może być stosowany jako nawóz organiczny przy przygotowaniu gleby pod zieleń w okresie jesieni, przez zmieszanie kompostu z glebą.

Nawozy mineralne

Nawozy mineralne powinny być w opakowaniu, z podanym składem chemicznym (zawartość azotu, fosforu, potasu). Nawozy należy zabezpieczyć przed zawilgoceniem i zbrzyleniem w czasie transportu i przechowywania.

UWAGA!

Materiał sadzeniowy

Tabela nr 1. Projektowane nasadzenia

1	<i>Pyrus calleryana 'Chanticleer'</i> - Grusza drobnoowocowa Chanticleer	<p>"Stosunkowo nowa odmiana o wąsko-jajowatym kształcie korony, dorastająca do około 8-12 m wysokości. Liście ciemnozielone, błyszczące, jesienią długo utrzymują się na drzewie i przebarwiają się widowiskowo na szkarłatno-purpurowo. Kwiaty liczne, białe, pojawiają się na drzewie wcześnie-w marcu, kwietniu. Odmiana odporna na zarazę ogniową i rzadko atakowana przez szkodniki. Nie zawiązuje praktycznie owoców przez co jest idealna do obsadzania wąskich ulic, deptaków, skwerów. Preferuje gleby żyzne, przepuszczalne, bardzo dobrze znosi zanieczyszczenie powietrza i utwardzoną powierzchnię wokół drzewa. Jest odporna na silny wiatr-także na terenach nadmorskich i suszę. " cyt http://www.architekturakrajobrazu.info</p>
---	---	--

		<p>Należy sadzić w doły wielkości średnio 60x60x80cm. Wielkość dołu jest zależna od wielkości bryły korzeniowej, która powinna być w nim luźno umieszczona i obsypana wokół ziemią żyzną. Materiał szkółkarski: pojemnik: C20 Wymiary jednostki sadzonej: wysokość sadzonki min 4m, obwód na 130cm min 20cm , szer. korony r =1,0m</p>
		<p>Należy wykonać podpórki z palików fi. min 5cm, wysokości min 2 m ponad teren, 3szt na 1 drzewo. Paliki impregnowane, okorowane gładkiej, szlifowane, dolna części palików znajdująca się w gruncie musi być zabezpieczona przed gniciem. Przewiązać z drzewem przy zastosowaniu konstrukcji z taśmy rozciągliwej i wiązaadeł. Uwaga! Należy wykonać dren służący do podlewania bryły korzeniowej. Grunt wokół posadzonych krzewów i drzew należy ściółkować (posypać ok. 4 cm grubości warstwą przegniłej korowiny) dla zabezpieczenia powierzchni gleby przed wysychaniem i mrozem. Nie wolno sadzić roślin do gleby zamrożonej, wysuszonej lub nadmiernie wilgotnej. wykonać rurę w gruncie do nawadniania bryły korzeniowej</p>
2	<p>Berberis thunbergii 'Goldalita'</p> <p><i>Berberis Thunberga</i> 'Goldalita'</p>	<p>Berberis Thunberga 'Goldalita' wytwarza bardzo drobne, żółte liście. Jest to miniaturowy krzew o nieregularnie kulistym, gęstym pokroju. Osiąga około 0,4 m wysokości i 0,6 m szerokości. Nie ma wymagań glebowych.</p> <p>Należy sadzić w doły wielkości średnio 20x20x30 cm. Wielkość dołu jest zależna od wielkości bryły korzeniowej, która powinna być w nim luźno umieszczona i obsypana wokół ziemią żyzną. Materiał szkółkarski: pojemnik: C2 Wymiary jednostki sadzonej: wysokość sadzonki 30cm, szer korony 20/30cm. Odstęp pom. rzędami 30cm. Odstęp pomiędzy sadzonkami 30cm (sadzone na mijankę)</p>

Wykonawca dostarczy sadzonki drzew i krzewów zgodnie z dokumentacją techniczną.

Drzewa i krzewy

Dostarczone sadzonki powinny być zgodne z norma PN-R-67023 [3] i PN-R-67022 [2], właściwie oznaczone, tzn. muszą mieć etykiety, na których podana jest nazwa łacińska, forma, wybór, wysokość pnia, numer normy.

Sadzonki drzew i krzewów powinny być prawidłowo uformowane z zachowaniem pokroju charakterystycznego dla gatunku i odmiany oraz posiadać następujące cechy:

- pąk szczytowy przewodnika powinien być wyraźnie uformowany,
- przyrost ostatniego roku powinien wyraźnie i prosto przedłużać przewodnik,
- system korzeniowy powinien być skupiony i prawidłowo rozwinięty, na korzeniach szkieletowych powinny występować liczne korzenie drobne,
-
- u roślin sadzonych z bryłą korzeniową, np. drzew i krzewów iglastych, bryła korzeniowa powinna być prawidłowo uformowana i nie uszkodzona,
- pędy korony u drzew i krzewów nie powinny być przycięte, chyba że jest to cięcie formujące, np. u form kulistych,
- pędy boczne korony drzewa powinny być równomiernie rozmieszczone,
- przewodnik powinien być praktycznie prosty,
- blizny na przewodniku powinny być dobrze zarośnięte, dopuszcza się 4 niecałkowicie zarośnięte blizny a przewodnikowi w II wyborze, u form naturalnych drzew.

Wady niedopuszczalne:

- silne uszkodzenia mechaniczne roślin,
- odrosty podkładki poniżej miejsca szczepienia,
- ślady żerowania szkodników,
- oznaki chorobowe,
- zwiędnięcie i pomarszczenie kory na korzeniach i częściach naziemnych,
- martwice i pęknięcia kory,
- uszkodzenie paka szczytowego przewodnika,

- dwupędowe korony drzew formy piennej,
- uszkodzenie lub przesuszenie bryły korzeniowej,
- złe zrośnięcie odmiany szczepionej z podkładką.

Do czasu wysadzenia rośliny powinny być ocienione, osłonięte od wiatru i zabezpieczone przed wyschnięciem.

Elementy zabezpieczające.

Paliki podpórki, naciągi itp. elementy służące ochronie drzew i krzewów przed złamaniem należy dostarczyć zgodnie z dokumentacją techniczną.

pale do drzew o średnicy 8 cm i dł.240 cm- po 3 szt dla każdego drzewa, taśma ogrodnicza lub sznury konopne

3. SPRZĘT

3.1. Ogólne wymagania

Ogólne wymagania dotyczące sprzętu podano w SST A-001 „Wymagania Ogólne” pkt. 3.

Wykonawca przystępujący do wykonania zieleni powinien wykazać się możliwością korzystania z następującego sprzętu:

- glebogryzarek, pługów, kultywatorów, bron do uprawy gleby,
- wału kolczatki oraz wału gładkiego do zakładania trawników,
- kosiarki mechanicznej do pielęgnacji trawników,
- sprzętu do pozyskiwania ziemi urodzajnej (np. spycharki gąsiennicowej, koparki).

4. TRANSPORT

4.1. Ogólne wymagania

Ogólne wymagania dotyczące transportu podane są w SST A-001 „Wymagania ogólne”

Transport materiałów do zieleni może być dowolny pod warunkiem, że nie uszkodzi, ani też nie pogorszy jakości transportowanych materiałów. W czasie transportu krzewy i drzewa muszą być zabezpieczone przed uszkodzeniem bryły korzeniowej lub korzeni i pędów. Rośliny z bryłą korzeniową muszą mieć opakowane bryły korzeniowe lub być w pojemnikach. Drzewa i krzewy mogą być przewożone wszystkimi środkami transportowymi. W czasie transportu należy zabezpieczyć je przed wyschnięciem i przemarznięciem. Drzewa i krzewy po dostarczeniu na miejsce przeznaczenia powinny być natychmiast sadzone. Jeśli jest to niemożliwe, należy je zadołować w miejscu ocienionym i nieprzewiewnym, a w razie suszy podlewać.

5. WYKONANIE ROBÓT

5.1. Ogólne zasady wykonania robót

Ogólne zasady wykonania robót podano w SST A-001 „Wymagania ogólne”

- Wykonawca przedstawi Inspektorowi Nadzoru do akceptacji projekt organizacji i harmonogram robot uwzględniający wszystkie warunki, w jakich będą wykonywane roboty.

Roboty pielęgnacyjne i nasadzenia zieleni należy wykonywać zgodnie z dokumentacją techniczną.

5.2. Wykonanie trawników

Wymagania dotyczące wykonania robót związanych z trawnikami są następujące:

- teren pod trawniki musi być oczyszczony z gruzu i zanieczyszczeń,
- przy wymianie gruntu rodzimego na ziemię urodzajną teren powinien być obniżony w stosunku do gazonów lub krawężników o ok. 15 cm - jest to miejsce na ziemię urodzajną(ok. 10 cm) i kompost (ok. 2 do 3 cm),
- przy zakładaniu trawników na gruncie rodzimym krawężnik powinien znajdować się 2 do 3 cm nad terenem,
- teren powinien być wyrównany i splantowany,
- ziemia urodzajna powinna być rozścielona równą warstwą i wymieszana z kompostem, nawozami mineralnymi oraz starannie wyrównana,
- orka gleby glebogryzarką
- przed siewem nasion trawy ziemię należy wałować wałem gładkim, a potem wałem -kolczatką lub zagrabić,
- siew powinien być dokonany w dni bezwietrzne,
- okres siania - najlepszy okres wiosenny, najpóźniej do połowy września,
- na terenie płaskim nasiona traw wysiewane są w ilości od 1 do 4 kg na 100 m², chyba że SST przewiduje inaczej,
- na skarpach nasiona traw wysiewane są w ilości 4 kg na 100 m², chyba że SST przewiduje inaczej,
- przykrycie nasion - przez przemieszanie z ziemią grabiami lub wałem kolczatką,
- po wysiewie nasion ziemia powinna być wałowana lekkim wałem w celu ostatecznego wyrównania i stworzenia dobrych warunków dla podsiąkania wody. Jeżeli przykrycie nasion nastąpiło przez wałowanie kolczatką, można już nie stosować wału gładkiego,
- mieszanka nasion trawnikowych może być gotowa lub wykonana wg składu podanego w SST.

5.3. Pielęgnacja trawników

Najważniejszym zabiegiem w pielęgnacji trawników jest koszenie:

- pierwsze koszenie nie powinno być przeprowadzone, gdy trawa osiągnie wysokość około 10 cm,
- następne koszenia powinny się odbywać w takich odstępach czasu, aby wysokość trawy przed kolejnym koszeniem nie przekraczała wysokości 10 do 12 cm,
- ostatnie, przedzimowe koszenie trawników powinno być wykonane z 1-miesięcznym wyprzedzeniem spodziewanego nastania mrozów (dla warunków klimatycznych Polski można przyjąć pierwszą połowę października),
- koszenia trawników w całym okresie pielęgnacji powinny się odbywać często i w regularnych odstępach czasu, przy czym częstota koszenia i wysokość cięcia, należy uzależniać od gatunku wysianej trawy,
- chwasty trwałe w pierwszym okresie należy usuwać ręcznie; środki chwastobójcze o selektywnym działaniu należy stosować z dużą ostrożnością i dopiero po okresie 6 miesięcy od założenia trawnika.

Trawniki wymagają nawożenia mineralnego - około 3 kg NPK na 1 ar w ciągu roku. Mieszanki nawozów należy przygotowywać tak, aby trawom zapewnić składniki wymagane w poszczególnych porach roku:

- wiosną, trawnik wymaga mieszanki z przewagą azotu,
- od połowy lata należy ograniczyć azot, zwiększając dawki potasu i fosforu,
- ostatnie nawożenie nie powinno zawierać azotu, lecz tylko fosfor i potas.

Pielęgnacja trawników (w ciągu roku po założeniu trawnika)

Nakłady na pielęgnację trawników parkowych uwzględniają nakłady na wykonanie czynności powtarzalnych w okresie gwarancyjnym podane w tabeli nr 1.

Tabela nr 1

Lp	Wyszczególnienie	Nazwa czynności i krotność powtarzania						
		pielienie	grabienie	nawożenie	koszenie traw	dosiewanie nasion traw	podlewanie lub polewanie	wałowanie
1	Trawniki parkowe	2	2	3	6	5%	12	6

Pielęgnacja w okresie gwarancyjnym polega na:

- podlewaniu,
- odchwaszczaniu,
- nawożeniu,
- usuwaniu odrostów korzeniowych,
- poprawianiu misek,
- okopczykowaniu krzewów jesienią,
- rozgarnięciu kopczyków wiosną i uformowaniu misek,
- wymianie uschniętych i uszkodzonych krzewów,
- wymianie zniszczonych palików i wiązań,
- przycięciu złamanych, chorych lub krzyżujących się gałęzi (cięcia pielęgnacyjne i formujące).

5.4. Wymagania dotyczące sadzenia drzew i krzewów

Do nasadzeń należy zastosować drzewa pienne o obwodzie pnia mierzonego na wysokości 100 cm nad ziemią o wielkości zgodnej z dokumentacją techniczną.

Wymagania dotyczące sadzenia drzew i krzewów są następujące:

- pora sadzenia - jesień lub wiosna,
- miejsce sadzenia - powinno być wyznaczone w terenie, zgodnie z dokumentacją projektową,
- dołki pod krzewy powinny mieć wielkość wskazaną w dokumentacji projektowej i zaprawione ziemią urodzajną,
- roślina w miejscu sadzenia powinna znaleźć się do 5 cm głębiej jak rosła w szkółce. Zbyt głębokie lub płytkie sadzenie utrudnia prawidłowy rozwój rośliny,
- korzenie złamane i uszkodzone należy przed sadzeniem przyciąć,
- przy sadzeniu drzew formy piennej należy przed sadzeniem wbić w dno dołu trzy drewniane pale, o długości 240 cm i średnicy 8 cm, 2/3 pała powinno być w ziemi, a 1/3 wystawać ponad powierzchnię gruntu.
- przed włożeniem drzewa do dołu należy ocenić, czy jego korona wymaga przycięcia. Przycięcie korony drzewa jest bardzo ważnym zabiegiem pielęgnacyjnym
- jutowe baloty i kosze druciane chroniące bryłę korzeniową należy rozwiązać w górnej części powierzchni.
- korzenie roślin zasypywać sypką ziemią, a następnie prawidłowo ubić, uformować misę ziemną którą należy zasypać 5 cm warstwą kory sosnowej – mulczowanie.
- korzenie roślin zasypywać sypką ziemią, a następnie prawidłowo ubić, uformować miskę i podlać,
- drzewa formy piennej należy przywiązać do palika taśmą ogrodniczą o szerokości min 5 cm, lub sznurem konopnym.
- wysokość palika wbitego w grunt powinna być równa wysokości pnia posadzonego,
- palik powinien być umieszczony od strony najczęściej wiejących wiatrów.
- przy krzewach należy rozplantować na całej powierzchni 5 cm warstwę kory sosnowej,

- pędy krzewów
po posadzeniu należy skrócić minimum o 1/3 długości

Pielęgnacja po posadzeniu

Pielęgnacja w okresie pielęgnacyjnym. Nakłady na pielęgnację drzew i krzewów uwzględniają nakłady na wykonanie czynności powtarzalnych w okresie gwarancyjnym podane w tabeli nr 2

Tabela nr 2

Lp	Wyszczególnienie	Nazwa czynności i krotność powtarzania						
		pielenie	nawożenie	prycinanie koron	wymiana roślin	wymiana wiązań i palików	podlewanie lub polewanie	Zabezpieczenie na okres zimowy
1	Krzewy liściaste form naturalnych	4	1	1	6%	-	8	1
2	Drzewa form piennych z bryłą korzeniową	4	-	1	1	6%	5	1
3	Drzewa i krzewy iglaste	4	-	-	16%	-	15	-

5.6. Pielęgnacja istniejących (starszych) drzew i krzewów- odmładzanie drzew

Najczęściej stosowanym zabiegiem w pielęgnacji drzew i krzewów jest cięcie, które powinno uwzględniać cechy poszczególnych gatunków roślin, a mianowicie:

- sposób wzrostu,
- rozgałęzienie i zagęszczenie gałęzi,
- konstrukcję korony.

Projektując cięcia zmierzające do usunięcia znacznej części gałęzi lub konarów, należy unikać ich jako jednorazowego zabiegu. Cięcia takie lepiej przeprowadzić stopniowo, przez 2 do 3 lat. W zależności od określonego celu, stosuje się następujące rodzaje cięcia:

- cięcia drzew dla zapewnienia bezpieczeństwa pojazdów, przechodniów lub mieszkańców, drzew rosnących na koronie dróg i ulic oraz w pobliżu budynków mieszkalnych. Dla uniknięcia kolizji z pojazdami usuwa się gałęzie zwisające poniżej 4,50 m nad jezdnię dróg i poniżej 2,20 m nad chodnikami;
- cięcia krzewów lub gałęzi drzew ograniczających widoczność na skrzyżowaniach dróg;
- cięcia krzewów przesadzonych dla doprowadzenia do równowagi między zmniejszonym systemem korzeniowym a koroną, co może mieć również miejsce przy naruszeniu systemu korzeniowego w trakcie prowadzenia robót ziemnych. Usuwa się wtedy - w zależności od stopnia zmniejszenia systemu korzeniowego od 20 do 50% gałęzi;
- cięcia odmładzające krzewów, których gałęzie wykazują małą żywotność, powodują niepożądane zagęszczenie, zbyt duże rozmiary krzewu. Zabieg odmładzania można przeprowadzać na krzewach rosnących w warunkach normalnego oświetlenia, z odpowiednim nawożeniem i podlewaniem;
- cięcia sanitarne, zapobiegające rozprzestrzenianiu czynnika chorobotwórczego, poprzez usuwanie gałęzi porażonych przez chorobę lub martwych;
- cięcia żywopłotów powinny być intensywne od pierwszych lat po posadzeniu. Cięcia po posadzeniu powinno być możliwie krótkie i wykonywane na każdym krzewie osobno, dopiero w następnych latach po uzyskaniu zagęszczenia pędów, cięcia dokonuje się w określonej płaszczyźnie. Najczęściej stosowane są płaskie cięcia górnej powierzchni żywopłotu.

6. KONTROLA JAKOŚCI ROBÓT

6.1. Ogólne zasady

Ogólne zasady kontroli jakości podano w SST A-001 „Wymagania ogólne”

Wykonawca jest odpowiedzialny za całą kontrolę robót i jakość użytych materiałów.

6.2. Trawniki

Kontrola w czasie wykonywania trawników polega na sprawdzeniu:

- oczyszczenia terenu z gruzu i zanieczyszczeń,
- określenia ilości zanieczyszczeń (w m³),
- pomiaru odległości wywozu zanieczyszczeń na zwalę,
- wymiany gleby jałowej na ziemię urodzajną z kontrolą grubości warstwy rozścielonej ziemi,
- ilości rozrzuconego kompostu,
- prawidłowego uwałowania terenu,
- zgodności składu gotowej mieszanki traw z ustaleniami dokumentacji projektowej,
- gęstości zasiewu nasion,

- prawidłowej czę-
stotliwości koszenia trawników i ich odchwaszczania,
- okresów podlewania, zwłaszcza podczas suszy,
- dosiewania płaszczyzn trawników o zbyt małej gęstości wykiełkowanych ździebeł trawy.

Kontrola robót przy odbiorze trawników dotyczy:

- prawidłowej gęstości trawy (trawniki bez tzw. „łysin”),
- obecności gatunków niewysiewanych oraz chwastów.

6.3 Drzewa i krzewy

Kontrola robót w zakresie sadzenia i pielęgnacji drzew i krzewów polega na sprawdzeniu:

- wielkości dołków pod drzewka i krzewy,
- zaprawienia dołków ziemią urodzajną,
- zgodności realizacji obsadzenia z dokumentacją projektową w zakresie miejsc sadzenia, gatunków i odmian, odległości sadzonych roślin,
- materiału roślinnego w zakresie wymagań jakościowych systemu korzeniowego, pokroju, wieku, zgodności z normami: PN-R-67022 [2] i PN-R-67023 [3],
- opakowania, przechowywania i transportu materiału roślinnego,
- prawidłowości osadzenia pali drewnianych przy drzewach formy piennej i przymocowania do nich drzew,
- odpowiednich terminów sadzenia,
- wykonania prawidłowych misek przy drzewach po posadzeniu i podlaniu,
- wymiany chorych, uszkodzonych, suchych i zdeformowanych drzew i krzewów,
- zasilania nawozami mineralnymi.

Kontrola robót przy odbiorze posadzonych drzew i krzewów dotyczy:

- zgodności realizacji obsadzenia z dokumentacją projektową,
- zgodności posadzonych gatunków i odmian oraz ilości drzew i krzewów z dokumentacją projektową,
- wykonania misek przy drzewach i krzewach, jeśli odbiór jest na wiosnę lub wykonaniu kopczyków, jeżeli odbiór jest na jesień
- prawidłowości osadzenia palików do drzew i przywiązania do nich pni drzew (paliki prosto i mocno osadzone, mocowanie nie naruszone)

6.5 Zasady postępowania z wadliwie wykonanymi elementami robót

w przypadku stwierdzenia wadliwego wykonania robót wykonawca winien usunąć wady na własny koszt. W przypadku uschnięcia sadzonek w okresie gwarancyjnym, wykonawca winien wykonać nowe nasadzenia postępując zgodnie z niniejszą specyfikacją a okres gwarancyjny dla tych roślin będzie naliczany ponownie od momentu prawidłowego odbioru robót.

7. OBMIAR ROBÓT

7.1. Ogólne zasady

Wymagania i zasady dotyczące obmiaru robót podano w SST A-001 „Wymagania Ogólne” pkt. 7.

Obmiar robót będzie określał faktyczny zakres wykonywanych robót w jednostkach ustalonych w Przedmiarze, na podstawie dokumentacji technicznej.

Ogólne zasady obmiaru robót podano w OST „Wymagania ogólne” pkt 6.

Jednostką obmiaru robót związanych z zielenią terenu są:

- [m2] wykonanych trawników,
- [m2] pielęgnowanych trawników.
- [szt.] wykonanych nasadzeń drzew i krzewów,
- [szt.] pielęgnowanych drzew i krzewów.
- [szt.] odmładzanych drzew

8. ODBIÓR ROBÓT

8.1 Ogólne wymagania dotyczące odbioru robót podano w SST A-001 „Wymagania Ogólne”.

Roboty uznaje się za wykonane zgodnie z dokumentacją projektową, SST i wymaganiami inspektora nadzoru, jeżeli wszystkie pomiary i badania dały wyniki pozytywne.

8.2. Wymagania przy odbiorze

8.2.2. Zakres robót

Zakres robót zanikających lub ulegających zakryciu określają pisemne stwierdzenia Inspektora nadzoru lub inne potwierdzone przez niego dokumenty.

8.3. Odbiór końcowy

Odbiór końcowy odbywa się po pisemnym stwierdzeniu przez Inspektora nadzoru w dzienniku budowy zakończenia robót.

Odbiór powinien polegać na sprawdzeniu:

- jakość sadzonek
- sposób ich posadzenia

- jakość trawników (równość, brak materiałów obcych, kamieni itp., gęstość trawy, równość nawierzchni, ilość zużytych nasion)
- sposób wykonania zabezpieczeń.

8.4. Odbiór pogwarancyjny

Odbiorowi pogwarancyjnemu polega na sprawdzeniu:

- stanu i jakości sadzonek, trawników
- stanu pielęgnacji roślin, trawników
- stanu i jakości zabezpieczeń

9. PODSTAWA PŁATNOŚCI

9.1. Ogólne zasady

Ogólne wymagania dotyczące podstawy płatności podano w SSt A-001 „Wymagania Ogólne”

9.2 Cena jednostki obmiarowej

Cena jednostkowa wykonania 1m² trawnika obejmuje:

- roboty przygotowawcze: oczyszczenie terenu, orkę lub przekopanie podglebia,
- zakup, dostawa materiału nasennego i innych materiałów niezbędnych do wykonania,
- załadunek i dowóz ziemi urodzajnej, rozścielenie ziemi urodzajnej, rozrzucenie kompostu,
- zakładanie trawników,
- pielęgnację trawników: podlewanie, koszenie, nawożenie, odchwaszczanie itp.

Cena jednostkowa nasadzenia 1 [szt.] drzew i krzewów lub 1 [m²] krzewów obejmuje:

- roboty przygotowawcze: oczyszczenie terenu, orkę lub przekopanie podglebia,
- zakup, dostawa drzew i krzewów,
- wykonanie nasadzeń drzew i krzewów,
- pielęgnację drzew i krzewów.

Cena jednostkowa wykonania prac odładowczych 1 [szt.] drzew:

- Prześwietlenie koron drzew z zasmarowaniem ran smołą sadowniczą.
- Wycięcie suchych i połamanych gałęzi.
- Przystawienie drabin.
- Zebranie odpadów w stosy.

10. DOKUMENTY I ODNIESIENIA

Rozporządzenia i ustawy wymienione w specyfikacji SSt 001 „Wymagania Ogólne” pkt. 10, ponadto:

- _ PN-G-98011 Torf rolniczy
- _ PN-R-67022 Materiał szkółkarski. Ozdobne i krzewy iglaste
- _ PN-R-67023 Materiał szkółkarski. Ozdobne i krzewy liściaste
- _ PN-R-67030 Cebule, bulwy, kłącza i korzenie bulwiaste roślin ozdobnych
- _ BN-76/9125-01 Rośliny kwiatkowe jednoroczne i dwuletnie

Nie wymienienie tytułu jakiegokolwiek dziedziny, grupy, podgrupy czy normy nie zwalnia Wykonawcy od obowiązku stosowania wymogów określonych prawem polskim.

SZCZEGÓŁOWA SPECYFIKACJA TECHNICZNA WYKONANIA I ODBIORU ROBÓT BUDOWLANYCH

003 IZOLACJA POZIOMA MURÓW WYKONYWANA METODĄ INIEKCJI CIŚNIENIOWEJ

1. WSTĘP

1.1. Przedmiot SST

Przedmiotem niniejszej Specyfikacji Technicznej są wymagania **szczegółowe robót związanych z naprawczą izolacją poziomą murów ceglanych wykonywaną metodą iniekcji ciśnieniowej** dotyczące wykonania i odbioru robót ogólnobudowlanych dla zadania Określonego w specyfikacji ogólnej sst0.0 p1.1

1.2. Zakres stosowania SST

Szczegółowa specyfikacja techniczna (SST) stanowi podstawę jako dokument przetargowy i kontraktowy przy zleceniu i realizacji robót wymienionych w pkt. 1.1. **Zakres stosowania podano w SST 001, „Wymagania ogólne”**

1.3. Zakres robót objętych SST

Ustalenia zawarte w niniejszej specyfikacji dotyczą zasad prowadzenia naprawczej izolacji poziomej zawilgoconych i zasolonych murów ceglanych robót obiektów wymienionych w ST 001 i obejmują:

- Osuszenie murów.
- Wykonanie odwiertów i odpylenie otworów iniekcyjnych,
- Montaż pakierów iniekcyjnych,
- Wypełnienie pustek powietrznych w murach za pomocą dyspersji cementowej,
- Wykonanie właściwej iniekcji i reiniekcji uszczelniającej przekrój poprzeczny muru,
- Wypełnienie pustych otworów iniekcyjnych za pomocą dyspersji cementowej.

1.4. Określenia podstawowe

Stosowane określenia podstawowe są zgodne z obowiązującymi, odpowiednimi Polskimi Normami i definicjami podanymi w części pn. Wymagania Ogólne niniejszej specyfikacji.

Kompozycja iniekcyjna (iniekt) - ciekły preparat na bazie mikroemulsji silikonowych, który penetrując przestrzeń w przekroju poprzecznym muru stanowi chemiczną blokadę przeciw wilgoci podciąganej kapilarnie.

Wentyl iniekcyjny (paker) - urządzenie pozwalające na wprowadzenie kompozycji iniekcyjnych pod ciśnieniem do wywierconego otworu iniekcyjnego w przekroju poprzecznym muru ceglano.

Pozostałe określenia podane w niniejszej specyfikacji są zgodne z obowiązującymi odpowiednimi normami i specyfikacją techniczną

1.4. Ogólne wymagania dotyczące robót

Wykonawca robót jest odpowiedzialny za jakość ich wykonania oraz zgodność z Dokumentacją Projektową, SST i poleceniami Inspektora Nadzoru. Ogólne wymagania określono w specyfikacji ogólnej ST001

2. MATERIAŁY

Ogólne wymagania dotyczące materiałów, ich pozyskiwania i składowania, wg „Wymagania ogólne”.

Do wykonania robót należy użyć materiałów posiadających Aprobatację Techniczną wydaną przez ITB. Wykonawca zobowiązany jest przedstawić Inżynierowi aktualne wyniki badań materiałów wykonywanych przez producenta w ramach nadzoru wewnętrznego (atesty) oraz sprawdzić przydatność tych materiałów do stosowania (data produkcji) i przechowywać je w odpowiednich warunkach (określonych w Aprobacie). Kompozycja iniekcyjna na bazie żywic silikonowych powinna charakteryzować się następującymi cechami:

- Brakiem rozpuszczalnika,
- Dobrą penetracją materiału, z którego wykonany jest mur,
- Możliwością wnikania w najmniejsze kapilary,
- Obróbką możliwą poprzez wlewanie i wtlaczanie,
- Nie może tworzyć soli szkodliwych dla murów,
- Możliwością stosowania nawet w murach o dużym zawilgoceniu.

Za jakość wbudowanych materiałów odpowiada Wykonawca.

Wymagania szczegółowe

Materiał do wykonania uszczelnienia przekroju poprzecznego muru powinien gwarantować wykonanie naprawczej izolacji

poziomej metodą
iniekcji.

Zaleca się użycie żywicy silikonowej, charakteryzującej się następującymi właściwościami:

- Skuteczność iniekcji mierzona spadkiem wilgotności masowej muru w odniesieniu wilgotności początkowej > 50%,
- Gęstość w temperaturze +20°C = 0,90+1,00 g/cm³,
- Współczynnik pH = 5+6,
- Możliwość rozcieńczenia wodą w stosunku 1:10+1:14,
- 1 -komponentowa, pozwalająca na łatwe wlewanie (iniekcja grawitacyjna) lub wtlaczanie przy niskim i wysokim ciśnieniu iniekcji,
- Możliwość stosowania przy stopniu zawilgocenia muru wynoszącą do 90%.

Wykonawca może zastosować inne materiały pod warunkiem uzyskania akceptacji Projektanta i Inżyniera. Zastosowane materiały muszą posiadać Aprobatację Techniczną ITB lub deklarację zgodności z odpowiednim dokumentem dopuszczenia do powszechnego stosowania w budownictwie oraz spełniać wymagania niniejszej Specyfikacji Technicznej.

Pakery iniekcyjne

Pakery (osadzone w wywierconych otworach) o średnicy 18 mm stosuje się do iniektowania murów o dowolnej grubości i wilgotności do 90%.

Środki czyszczące

Narzędzia i maszyny należy czyścić przy użyciu specjalnych środków czyszczących - rozpuszczalników przewidzianych dla określonej żywicy silikonowej do iniekcji.

3. SPRZĘT

Ogólne wymagania dotyczące sprzętu podano w części pn. Wymagania Ogólne ST001 specyfikacji.

Do wykonania iniekcji stosuje się specjalistyczny sprzęt przewidziany przez producenta materiałów oraz sprzęt ogólnobudowlany zaakceptowany przez Inżyniera. Dla kontroli procesu technologicznego i wykonywanych prac, Wykonawca winien posiadać podstawowy sprzęt laboratoryjny. Podczas robót, Wykonawca zobowiązany jest kontrolować warunki wilgotnościowe panujące w murze, a podczas robót posiadać do dyspozycji wilgotnościomierz i termometry do pomiaru temperatury powietrza i podłoża ceglanego.

Sprzęt, maszyny i narzędzia niegwarantujące zachowania wymagań jakościowych zostaną przez Inżyniera dyskwalifikowane i niedopuszczone do robót.

Niezbędny sprzęt do wykonania przedmiotowych iniekcji

Tednokomponentowa, wysokociśnieniowa, pneumatyczna pompa iniekcyjna:

- Przełożenie ciśnienia 1:39,
- maks. ciśnienie wchodzące 10 barów,
- maks. ciśnienie robocze 390 barów
- Wydajność pompy ok. 2 l/minutę,
- Zapotrzebowanie powietrza 200 l/minutę,
- Pojemność zbiornika pompy min. 21,
- Płynna regulacja ciśnienia roboczego.

Współpracująca z pompą sprężarka o maks. ciśnieniu roboczym 10 barów i 200 l powietrza na minutę.

Samoiniekcyjne urządzenie tłokowe do iniekcji niskociśnieniowej - iniektor:

- Pompa iniekcyjna,
- Króciec napełniający lub wąż iniekcyjny.

Pakery iniekcyjne stalowe 0 12 mm x 70 mm (krótkie) lub 12 mm x 115 mm (długie).

Wolnoobrotowe mieszadło o maks. 360 obrotów/min

4. TRANSPORT

4.1. Ogólne wymagania dotyczące transportu

Ogólne wymagania podano w SST 001 "wymagania ogólne"

Materiały mogą być przewożone dowolnymi środkami transportowymi zaakceptowanymi przez Inżyniera pod warunkiem

Zabezpieczenia przed deszczem i mrozem. Składowanie materiałów musi również spełniać te warunki.

Wykonawca jest zobowiązany do stosowania jedynie takich środków transportu, które nie wpłyną niekorzystnie na jakość wykonywanych robót i właściwości przewożonych materiałów.

Liczba środków
transportu będzie

zapewniać prowadzenie robót zgodnie z zasadami określonymi w dokumentacji projektowej, SST i wskazaniach Inspektora nadzoru w terminie przewidzianym w umowie.

4.2. Wymagania dotyczące przewozu po drogach publicznych

Przy ruchu na drogach publicznych pojazdy będą spełniać wymagania dotyczące przepisów ruchu drogowego w odniesieniu do dopuszczalnych obciążeń na osie i innych parametrów technicznych. Środki transportu nieodpowiadające warunkom dopuszczalnych obciążeń na osie mogą być dopuszczone przez właściwy zarząd drogi pod warunkiem przywrócenia stanu pierwotnego użytkowanych odcinków dróg na koszt Wykonawcy.

Wykonawca będzie usuwać na bieżąco, na własny koszt, wszelkie zanieczyszczenia spowodowane jego pojazdami na drogach publicznych oraz dojazdach do terenu budowy.

Należy wziąć pod uwagę szerokość i wysokość bramy przejazdowej na podwórze, która obecnie stanowi jedyny dojazd na posesję.

5. WYKONANIE ROBÓT

Ogólne wymagania podano w SST 001 "wymagania ogólne"

Wykonawca robót winien posiadać udokumentowane doświadczenie w wykonywaniu iniekcji. Przed przystąpieniem do prac Wykonawca i Inżynier (inspektor nadzoru) dokonają niezbędnych ustaleń technologicznych.

Podczas wykonywania prac iniekcyjnych należy sporządzić protokół, w którym powinny być ujęte następujące dane:

- Warunki wilgotnościowe oraz zasolenie panujące w murze w czasie robót,
- Temperatura konstrukcji i materiału iniekcyjnego,
- Rysunki z przebiegiem rys i usytuowaniem ponumerowanych pakarów,
- Informacje o stosowanych materiałach i technologii prac,
- Pozostałości materiału - odpady.
- Szczególne zdarzenia, np. duże zużycie materiałów, gwałtowne zmiany ciśnienia wg manometru pompy, itd.

Protokół z prac iniekcyjnych zawiera zapis o rzeczywistym zużyciu materiałów.

Wykonanie odwiertów i odpylenie otworów

Odwierty pod pakery (wykonywane na głębokość równą grubości muru minus 5-8 cm) należy wykonać nachylone w dół pod kątem 15° do poziomu posadzki w piwnicy, w odstępie, co ICH-12 cm. Po wykonaniu wszystkich odwiertów, w celu wyeliminowania jego zatkania przez pyły z wiercenia, każdy otwór należy przedmuchać sprężonym powietrzem. Jest to też kontrola drożności, gdyż z odwiertu powinien wydobywać się strumień powietrza.

Montaż pakarów wiertniczych

Pakery wiertnicze należy wprowadzić do wywierconych otworów i rozprężyć gumową uszczelkę za pomocą motylkowego pokrętła. Pakery nie mogą mieć w czasie montażu zamkniętych zaworów odcinających, aby podczas iniektowania umożliwiały wypływ powietrza z odwiertu i stanowiły kontrolę przepływu materiału iniekcyjnego.

Uszczelnienie przekroju poprzecznego muru przed iniekcją

W pierwszym procesie iniekcyjnym należy wypełnić pustki powietrzne w przekroju poprzecznym muru za pomocą rzadko płynnej dyspersji cementowej. Po godzinie jeszcze tężejącą dyspersję cementową wypełniającą również otwór iniekcyjny należy udrożnić za pomocą stalowego pręta o średnicy i długości dostosowanej do średnicy wewnętrznej pakera i długości nawierconych otworów. Następnie należy przystąpić do wykonania właściwej iniekcji uszczelniającej przekrój poprzeczny muru.

Wykonanie iniekcji uszczelniającej

Przed przystąpieniem do iniektowania należy:

- Sprawdzić działanie pompy przy pomocy rozpuszczalnika, odprowadzając go do osobnego pojemnika,
- Po sprawdzeniu opakowań, należy materiał iniekcyjny rozcieńczyć, poprzez wymieszanie z wodą wg wskazań na opakowaniu,
- Zamontować zawór szybkozłączny pompy iniekcyjnej na pakarze skrajnym.

Po podłączeniu do tego pakera końcówki pompy iniekcyjnej, iniekcję należy rozpocząć przy niskim ciśnieniu płynnie przechodząc do maksymalnego (do 20 barów). Iniekcję należy zakończyć w chwili wypływu iniektu z pakera położonego obok - kontrolnego w stosunku do pakera „pracującego”. Po zamontowaniu zaworu szybkozłączki na następnym pakarze należy rozpocząć iniektowanie, zamykając jednocześnie zawór na pakarze poprzednim. Czynności są powtarzane do zamontowania końcówki pompy w ostatnim pakarze na danym odcinku ściany. Po zakończeniu iniektowania rysy (przed

upływem czasu

obróbki iniektu czyli

po. 60 minutach) należy wykonać reiniekcje, tzn. powtórzyć wszystkie czynności jw. Reiniekcja ma na celu uzupełnienie ewentualnych strat materiału iniekcyjnego wskutek jego penetracji w rozgałęzienia rys lub spękań betonu. Po wnikięciu kompozycji iniekcyjnej w strukturę muru należy poprzez istniejące pakery wypełnić otwory wiertnicze za pomocą dyspersji cementowej.

UWAGA:

Proces iniektowania powinien być przeprowadzony z dużą ostrożnością przy regulacji ciśnienia. Przy gwałtownej zmianie ciśnienia na manometrze, proces iniektowania należy przerwać i rozpocząć od nowa od minimalnego ciśnienia. W razie potrzeby należy zrezygnować z iniektowania pompą iniekcyjną, a roboty prowadzić iniektorami z małym ciśnieniem,

Czyszczenie sprzętu

Po zakończeniu iniektowania a przed zakończeniem czasu obróbki materiału iniekcyjnego należy dokonać czyszczenia sprzętu do iniektowania z użyciem rozpuszczalnika.

Utylizacja odpadów i opakowań

Opakowania po materiale iniekcyjnym oraz resztki dyspersji cementowej należy zutylizować zgodnie ze wskazówkami producenta materiału.

6. KONTROLA JAKOŚCI ROBÓT

Ogólne zasady kontroli jakości robót

Kontrola i odbiór robót oraz kontrola jakości materiałów powinna być przeprowadzona zgodnie z zasadami ogólnymi podanymi w „Wymagania ogólne”.

Kontrolę wytwarzania materiałów prowadzi producent w ramach nadzoru wewnętrznego. Kontrolę w zakresie odnośnych wymagań, w ramach nadzoru zewnętrznego, prowadzi ITB lub upoważniona przez TTB instytucja.

Badania i kontrola przed przystąpieniem do robót

Za wbudowane materiały oraz badanie ich przydatności odpowiada Wykonawca.

Przed przystąpieniem do robót Wykonawca zobowiązany jest przedstawić Inżynierowi do akceptacji aktualne świadectwa badań materiałów podstawowych wykonywanych w ramach nadzoru wewnętrznego przez producenta (atesty materiałów). Ponadto Wykonawca zobowiązany jest do sprawdzenia daty produkcji, daty przydatności do stosowania, stanu opakowań oraz właściwego przechowywania materiałów.

Badania w trakcie robót

W trakcie prowadzenia robót należy w sposób ciągły kontrolować warunki wilgotnościowe panujące w murze.

Podczas robót Wykonawca zobowiązany jest prowadzić oddzielnie protokół wg p.4.1.5.1.

Zapisy w protokole podlegają zatwierdzeniu przez Inżyniera. Akceptacja ich jest warunkiem przystąpienia do następnego etapu robót.

Prace iniekcyjne powinny podlegać stałemu nadzorowi i kontroli. Kontroli podlegają:

- Materiał (opakowania, termin przydatności do użycia),
- Sprzęt w zakresie sprawności technicznej,
- Obróbka i wykonanie prac.
- Udokumentowana kompetencja osób wykonujących prace iniekcyjne.

Badania i kontrola po wykonaniu robót

Skuteczność wykonanych iniekcji należy sprawdzić przez wykonanie po 6 tygodniach i dodatkowo po 6 miesiącach pomiaru spadku wilgotności masowej muru na wysokości 30 cm i 55 cm od poziomu górnych otworów przegrody, który to spadek powinien wynosić, co najmniej 50%. Jeżeli wynik spadku wilgotności w murze jest pozytywny to należy uznać, że roboty iniekcyjne zostały wykonane z powodzeniem.

7. OBMIAR ROBÓT

Obmiar powinien być wykonany na budowie w metrach kwadratowych zainiektowanego przekroju poprzecznego muru, przy uwzględnieniu faktycznych ilości wtłoczonego preparatu iniekcyjnego i dyspersji cementowej. Obmiar robót odbywa się w obecności Inżyniera i wymaga jego akceptacji.

7. ODBIÓR ROBÓT

Ogólne zasady odbioru robót podano w części pn. Wymagania Ogólne niniejszej specyfikacji.

Odbiory międzyoperacyjne

Odbiorom międzyoperacyjnym podlegają następujące prace:

- Wykonanie i przygotowanie do iniekcji otworów,
- Wykonanie iniekcji.

Odbiory po zakończeniu robót

Do odbioru

Wykonawca

przedstawia wszystkie wyniki pomiarów i badań z bieżącej kontroli materiałów i robót. Odbioru dokonuje Inżynier na podstawie oględzin, pomiarów i wyników badań Wykonawcy. Inżynier zleci Wykonawcy lub niezależnemu laboratorium przeprowadzenie uzupełniających badań i pomiarów wtedy, gdy:

- Zakres lub częstotliwość badań Wykonawcy są niezgodne z niniejszą specyfikacją.
- Istnieją jakiegokolwiek wątpliwości, co do jakości robót lub rzetelności badań Wykonawcy.

Koszty tych badań ponosi Wykonawca tylko w przypadku, gdy ich wyniki potwierdzą wątpliwości Inżyniera. W przypadku stwierdzenia wad Inżynier ustali zakres wykonania robót poprawkowych. Inżynier może uznać wadę za niemającą zasadniczego wpływu na cechy eksploatacyjne obiektu i ustalić zakres i wielkość potrąceń za obniżoną jakość. Roboty poprawkowe Wykonawca wykona na własny koszt w terminie ustalonym z Inżynierem.

9. PODSTAWA PŁATNOŚCI

9.1. Ustalenia ogólne

Płatność za metr kwadratowy zainiektowanego przekroju poprzecznego muru należy przyjmować zgodnie z obmiarem i oceną jakości robót na podstawie wyników pomiarów i badań laboratoryjnych, z ewentualnymi potrąceniami.

Szczegółowe warunki płatności

Cena jednostkowa wykonania iniekcji wg technologii przyjętej przez Wykonawcę i zaakceptowanej przez Zamawiającego, obejmuje: prace pomiarowe, oznakowanie robót, dostarczenie materiałów, wykonanie robót wg zakresu w p. 1.3 oczyszczenie stanowisk pracy i usunięcie będących własnością wykonawcy materiałów.

10. DOKUMENTY I ODNIESIENIA

Podstawę prawną podano w SST001

10.1. Ustawy

- Ustawa z dnia 7 lipca 1994 r. - Prawo budowlane (jednolity tekst Dz. U. z 2003 r. Nr 207, poz. 2016 z późn. zm.).
- Ustawa z dnia 29 stycznia 2004 r. - Prawo zamówień publicznych (Dz. U. Nr 19, poz. 177).
- Ustawa z dnia 16 kwietnia 2004 r. - o wyborach budowlanych (Dz. U. Nr 92, poz. 881).
- Ustawa z dnia 24 sierpnia 1991 r. - o ochronie przeciwpożarowej (jednolity tekst Dz. U. z 2002 r. Nr 147, poz. 1229).
- Ustawa z dnia 21 grudnia 2000 r. - o dozorcze technicznym (Dz. U. Nr 122, poz. 1321 z późn. zm.).
- Ustawa z dnia 27 kwietnia 2001 r. - Prawo ochrony środowiska (Dz. U. Nr 62, poz. 627 z późn. zm.).
- Ustawa z dnia 21 marca 1985 r. - o drogach publicznych (jednolity tekst Dz. U. z 2004 r. Nr 204, poz. 2086). PN-S1/B-03150. Konstrukcje z drewna i materiałów drewnopochodnych.
- PN-90/M-47620. Deskowania dla budownictwa monolitycznego. Deskowania uniwersalne. Terminologia, podział i główne elementy składowe.
- Warunki techniczne wykonania i odbioru robót budowlano-montażowych. Roboty ogólnobudowlane (aktualnie obowiązujące)
- przepisy bhp przy robotach ciesielskich – szalunkach

10.2 Normy

PN-92/C-04504 Analiza chemiczna. Oznaczanie gęstości produktów chemicznych ciekłych i stałych w postaci proszku.

PN-89/C-04963 Analiza chemiczna. Oznaczanie pH wodnych roztworów produktów chemicznych.

Karty techniczne zastosowanych wyrobów oraz ich aprobaty techniczne ITB.

SZCZEGÓŁOWA SPECYFIKACJA TECHNICZNA WYKONANIA I ODBIORU ROBÓT BUDOWLANYCH

A-003 ROBOTY ROZBIÓRKOWE, PRZYGOTOWAWCZE, ZIEMNE I ZABEZPIECZAJĄCE

1. WSTĘP

1.1. Przedmiot SST

Przedmiotem niniejszej Specyfikacji Technicznej są wymagania szczegółowe robót rozbiórkowych, przygotowawczych, ziemnych i zabezpieczających dotyczące wykonania i odbioru robót zadania

Określonego w specyfikacji ogólnej sst0.0 p1.1

Grupa	Klasa	Kategoria	Opis
4510000-8			Przygotowanie terenu pod budowę
4511000-1			Roboty w zakresie burzenia i rozbiórki obiektów budowlanych, roboty ziemne
		45111000-8	Roboty w zakresie burzenia, roboty ziemne

1.2. Zakres stosowania SST

Szczegółowa specyfikacja techniczna (SST) stanowi podstawę jako dokument przetargowy i kontraktowy przy zleceniu i realizacji robót wymienionych w pkt. 1.1. **Zakres stosowania podano w SST 001, „Wymagania ogólne”**

1.3. Zakres robót objętych SST

Ustalenia zawarte w niniejszej specyfikacji dotyczą zasad prowadzenia robót rozbiórkowych i przygotowawczych w czasie budowy obiektów wymienionych w ST 001 i obejmują:

- Rozbiórkę ogrodzeń.
- Demontaż i rozbiórkę obiektów murowanych
- Demontaż małej architektury (ławki, kwietniki, postumenty, ogrodzenia, urządzenia sportowe i rekreacyjne, schody, opony itp. Oraz wszystkie inne elementy kolidujące z inwestycją)
- Prace ziemne i zabezpieczające wykopy
- Prace przygotowawcze – niwelacja i stabilizacja podłoża.
- Wykonanie podkładów z chudego betonu.
- Wykonanie zabezpieczeń sieci ciepłowniczych i wodociągowej
- wykonanie i rozbiórkę niezbędnych zabezpieczeń;
- wykonanie platform roboczych i startowych;
- montaż i demontaż konstrukcji pomocniczych;
- uprzątnięcie terenu po zakończeniu robót;

1.4. Określenia podstawowe

Stosowane określenia podstawowe są zgodne z obowiązującymi, odpowiednimi Polskimi Normami i definicjami podanymi w części specyfikacji ogólnej ST001

Konstrukcje pomocnicze

Wszystkie konstrukcje potrzebne do bezpiecznego wykonywania ścianek szczelnych.

Doświadczenia porównywalne

Udokumentowane lub inne jasno określone informacje dotyczące warunków gruntowych oraz warunków wykonawstwa, odniesione do podobnych rodzajów gruntów i skał, dla których spodziewane są podobne oddziaływania. Doświadczenia miejscowe uważane są za szczególnie przydatne.

2. MATERIAŁY

Wymagania dotyczące materiałów, ich pozyskiwania i składowania podano w ST 001 „Wymagania ogólne”

Materiałami stosowanymi do wykonania robót ziemnych są:

- Humus zdjęty z terenu
- Grunt wydobyty z wykopów
- Grunt piaszczysty
- Piasek
- Chudy beton
- Żwir
- Głazy polne

2.1 Przechowywanie i składowanie materiałów

Wykonawca zapewni, aby tymczasowo składowane materiały, do czasu, gdy będą one potrzebne do robót, były zabezpieczone przed zanieczyszczeniem, zachowały swoją jakość i właściwość do robót i były dostępne do kontroli przez Inspektora nadzoru. Miejsca czasowego składowania materiałów będą zlokalizowane w obrębie terenu budowy w miejscach uzgodnionych z Inspektorem nadzoru

lub poza terenem
budowy w miejscach zorganizowanych przez Wykonawcę.

2.2 Zasady wykorzystania gruntów

Grunty uzyskane przy wykonywaniu wykopów powinny być przez Wykonawcę wykorzystane w maksymalnym stopniu do zasypek. Grunty przydatne do budowy nasypów mogą być wywiezione poza teren budowy tylko wówczas, gdy stanowią nadmiar objętości robót ziemnych i za zezwoleniem Inspektora nadzoru. Jeżeli grunty przydatne, uzyskane przy wykonaniu wykopów, nie będąc nadmiarem objętości robót ziemnych, zostały za zgodą Inspektora nadzoru wywiezione przez Wykonawcę poza teren budowy z przeznaczeniem innym niż budowa nasypów lub wykonanie prac objętych kontraktem, Wykonawca jest zobowiązany do dostarczenia równoważnej objętości gruntów przydatnych ze źródeł własnych, zaakceptowanych przez Inspektora nadzoru. Grunty i materiały nieprzydatne do budowy nasypów, powinny być wywiezione przez Wykonawcę na odkład. Zapewnienie terenów na odkład należy do obowiązków Zamawiającego, o ile nie określono tego inaczej w kontrakcie. Inspektor nadzoru może nakazać pozostawienie na terenie budowy gruntów, których czasowa nieprzydatność wynika jedynie z powodu zamarznięcia lub nadmiernej wilgotności.

materiały i wyroby

Wszystkie materiały i wyroby nie wymienione w niniejszej ST, a przewidziane do wykorzystania w trakcie realizacji robót powinny posiadać deklarację zgodności z Polską Normą lub Aprobata Techniczną oraz być zgodne z wymaganiami Dokumentacji Projektowej.

3. SPRZĘT

Ogólne wymagania dotyczące sprzętu podano w części pn. Wymagania Ogólne ST001 specyfikacji.

Do wykonania robót związanych z rozbiórką i usunięciem gruzu stosować następujący sprzęt:

- specjalne ręczne młoty pneumatyczne i udarowe,
- piły do cięcia drewna, blachy, stali, piły kątowe,
- zrywarki,
- młoty pneumatyczne,
- piły mechaniczne,
- frezarki nawierzchni,
- koparki.
- odpajania i wydobywania gruntów (narzędzia mechaniczne, młoty pneumatyczne, zrywarki, koparki, ładowarki, wiertarki mechaniczne itp.),
- jednoczesnego wydobywania i przemieszczania gruntów (spycharki, zgarniarki, równiarki, urządzenia do hydromechanizacji itp.),
- transportu mas ziemnych (samochody wywrotki, samochody skrzyniowe, taśmociągi itp.),
- sprzętu zagęszczającego (ubijaki, płyty wibracyjne itp.)
- sprzętu pomiarowego (teodolity lub tachimetry, niwelatory, dalmierze, tyczki, łąty, taśmy stalowe, szpilki.)

4. TRANSPORT

4.1. Ogólne wymagania dotyczące transportu

Ogólne wymagania podano w SST 001 "wymagania ogólne"

Wykonawca jest zobowiązany do stosowania jedynie takich środków transportu, które nie wpłyną niekorzystnie na jakość wykonywanych robót i właściwości przewożonych materiałów. Liczba środków transportu będzie zapewniać prowadzenie robót zgodnie z zasadami określonymi w dokumentacji projektowej, SST i wskazaniach Inspektora nadzoru w terminie przewidzianym w umowie.

4.2. Transport gruntów

Wybór środków transportowych oraz metod transportu powinien być dostosowany do kategorii gruntu (materiału), jego objętości, technologii odpajania i załadunku oraz odległości transportu. Wydajność środków transportowych powinna być ponadto dostosowana do wydajności sprzętu stosowanego do urabiania i wbudowania gruntu (materiału). Zwiększenie odległości transportu ponad wartości zatwierdzone nie może być podstawą roszczeń Wykonawcy, dotyczących dodatkowej zapłaty za transport, o ile zwiększone odległości nie zostały wcześniej zaakceptowane na piśmie przez Inspektora nadzoru

4.3. Wymagania dotyczące przewozu po drogach publicznych

Przy ruchu na drogach publicznych pojazdy będą spełniać wymagania dotyczące przepisów ruchu drogowego w odniesieniu do dopuszczalnych obciążeń na osie i innych parametrów technicznych. Środki transportu nieodpowiadające warunkom dopuszczalnych obciążeń na osie mogą być dopuszczone przez właściwy zarząd drogi pod warunkiem przywrócenia stanu pierwotnego użytkowanych odcinków dróg na koszt Wykonawcy. Wykonawca będzie usuwać na bieżąco, na własny koszt, wszelkie zanieczyszczenia spowodowane jego pojazdami na drogach publicznych oraz dojazdach do terenu budowy. Należy wziąć pod uwagę szerokość i wysokość bramy przejazdowej na podwórzu, która obecnie stanowi jedyny dojazd na posesję.

5. WYKONANIE ROBÓT

Ogólne wymagania podano w SST 001 "wymagania ogólne"

Wykonawca powinien prowadzić roboty rozbiórkowe etapami, aby nie naruszyć pozostałej konstrukcji obiektu. Należy zapewnić bezpieczeństwo pracy robotników oraz osób postronnych mogących znaleźć się w pobliżu miejsca (strefy) rozbiórki, zgodnie z aktualnymi przepisami dotyczącymi bezpieczeństwa i higieny pracy przy wykonywaniu robót budowlano-montażowych i rozbiórkowych. Niedopuszczalne jest palenie jakichkolwiek rzeczy usuniętych z obiektu. Wykonawca przedstawi do akceptacji Inspektora Nadzoru miejsce wywozu gruzu i innych przedmiotów rozebranych z obiektu. Miejsce wywozu gruzu i innych przedmiotów powinno być uzgodnione przez Zamawiającego z odpowiednimi władzami. Prace rozbiórkowe konstrukcji należy wykonywać po uprzednim wykonaniu wzmocnień i podparcia konstrukcji a w szczególności ścian nośnych. Roboty ziemne należy prowadzić zgodnie ze specyfikacją sst D-01.02.04 roboty przygotowawcze

Przygotowanie terenu budowy

Teren budowy należy tak przygotować, aby prace można było wykonywać w sposób zapewniający bezpieczeństwo i założoną wydajność prowadzonych robót. Przygotowanie i wykorzystanie konstrukcji pomocniczych powinno odbywać się zgodnie z Dokumentacją Projektową.

- Przygotowanie terenu budowy obejmuje:
- wykonanie ewentualnych wykopów wstępnych lub/i ewentualnych platform roboczych i startowych;

Ochrona instalacji naziemnych i podziemnych

Wykonawca na terenie prowadzenia robót odpowiada za ochronę wszystkich instalacji na powierzchni ziemi i urządzeń podziemnych wykazanych w Dokumentacji Projektowej dostarczonej przez Zamawiającego. Wykonawca zapewni ich właściwe oznaczenie i zabezpieczenie. Zaleca się, aby Wykonawca uzyskał od odpowiednich władz potwierdzenie informacji dostarczonych mu przez Zamawiającego.

W przypadku natrafienia w trakcie realizacji robót na niezainwentaryzowane urządzenie podziemne, należy niezwłocznie przerwać roboty, zabezpieczyć urządzenie, wezwać Kierownika Budowy, Nadzór, Projektanta oraz właściciela urządzenia w celu ustalenia dalszego trybu postępowania.

6. KONTROLA JAKOŚCI ROBÓT

6.1. Program zapewnienia jakości

Ogólne wymagania podano w SST 001 "wymagania ogólne"

Badania i pomiary

Kierownik budowy w celu stwierdzenia ewentualnych przemieszczeń i spękań konstrukcji będzie wykonywał punkty kontrolne w formie zaszpachlowanych placy ze szpachli budowlanych w miejscach spękań lub montażu szklanych płytek na zarysowaniach.

Kontrola jakości robót polega na wizualnej ocenie kompletności wykonanych robót rozbiórkowych oraz sprawdzeniu stopnia uszkodzenia elementów przewidzianych do powtórnego wykorzystania oraz oceny elementów budowlanych pod względem przygotowania ich do wykonywania prac renowacyjnych. Wykonawca jest zobowiązany do nieustannej kontroli konstrukcji obiektów zarówno remontowanych jak i sąsiadujących z nimi. Obowiązków przypadku stwierdzenia nowych spękań, przesunięć konstrukcji zobowiązany jest do wykonania trybie natychmiastowym prac wzmocniających oraz powiadomienia Inspektora nadzoru oraz projektanta. Chyba, że wykonanie tych prac grozi utratą zdrowia lub życia pracowników. W takim przypadku kierownik budowy powinien niezwłocznie powiadomić służby państwowe o wystąpieniu zagrożenia życia lub zdrowia w celu podjęcia następnych kroków w tym ewentualnej ewakuacji budynków sąsiednich.

6.2. Kontrole przed wykonaniem prac rozbiórkowych

- Kontrola przygotowania terenu robót
- Kontrola stanu technicznego sąsiednich budowli oraz sprawdzenie przebiegu instalacji podziemnej,
- Kontrola prac geodezyjnych
- Kontrola sposobu transportu i magazynowania elementów rozbiórkowych

Roboty podlegają odbiorowi, potwierdzane są przez Inspektora wpisem do Dziennika Budowy.

6.3. Kontrole w trakcie wykonywania prac rozbiórkowych

- Kontrola kolejności prowadzenie prac rozbiórkowych
- Kontrola zabezpieczeń tymczasowych
- Kontrola sposobu transportu i magazynowania elementów rozbiórkowych

6.4. Kontrole o wykonaniu prac rozbiórkowych

- Kontrola demontażu zabezpieczeń tymczasowych
- Kontrola uprzątnięcia terenu rozbiórek
- Sprawdzenie zgodności z Dokumentacją Projektową

7. OBMIAR ROBÓT

Ogólne zasady obmiaru robót podano w części pn. Wymagania Ogólne niniejszej specyfikacji.

Jednostką obmiarową robót związanych z rozbiórką jest:

- dla gruntu m³
- dla gruzu m³
- dla elementów drewnianych m³

8. ODBIÓR ROBÓT

Ogólne zasady odbioru robót podano w części pn. Wymagania Ogólne niniejszej specyfikacji.

Odbiór ścianki szczelnej podlega zasadom odbioru robót zanikających i ulegających zakryciu oraz odbioru końcowego. Odbiór ścianki przed przystąpieniem do betonowania powinien być dokonany przez Inspektora nadzoru oraz wpisany do dziennika budowy. Odbiór

powinien polegać na sprawdzeniu zgodności z rysunkami projektu wykonawczego i postanowieniami niniejszej szczegółowej specyfikacji technicznej.

Szczegółowe zasady odbioru ścianki szczelnej

Odbioru robót dokonuje się na podstawie:

- Sprawdzeniu poprawności robót przygotowawczych
- zgodności wykonanych robót z Dokumentacją Projektową, wymaganiami ST i uzgodnionym sposobem wykonania,
- deklaracji zgodności wbudowanych materiałów z Polską Normą;
- wyników innych badań rutynowych i dodatkowych wymaganych w Dokumentacji Projektowej lub zleconych przez Nadzór.
- Dokumentacji Projektowej z naniesionymi zmianami wprowadzonymi w trakcie realizacji robót;
- zapisów w Dzienniku Budowy,

Wszystkie badania i próby powinny dać wynik pozytywny. Jeżeli którekolwiek badanie lub próba dała wynik negatywny należy usunąć zaistniałą wadę i przedstawić roboty do ponownego odbioru.

9. PODSTAWA PŁATNOŚCI

9.1. Ustalenia ogólne określono w ST001

Czynności wymienione w p. 1.3. niniejszej specyfikacji oraz czynności związane z wywiezieniem i utylizacją materiału rozebranego:

- Rozbiórka i wywiezienie gruzu przymowanego samochodami samowyładowczymi + dodatki
- Demontaż obiektów, elementów z rozbiórki wraz z utylizacją
- opłata za przyjęcie gruzu i materiałów z rozbiórki na miejsce ich składowania uprzednio wskazane

10. DOKUMENTY I ODNIESIENIA

Podstawę prawną podano w SST001

10.1. Ustawy

- Ustawa z dnia 7 lipca 1994 r. - Prawo budowlane (jednolity tekst Dz. U. z 2003 r. Nr 207, poz. 2016 z późn. zm.).
- Ustawa z dnia 29 stycznia 2004 r. - Prawo zamówień publicznych (Dz. U. Nr 19, poz. 177).
- Ustawa z dnia 16 kwietnia 2004 r. - o wyborach budowlanych (Dz. U. Nr 92, poz. 881).
- Ustawa z dnia 24 sierpnia 1991 r. - o ochronie przeciwpożarowej (jednolity tekst Dz. U. z 2002 r. Nr 147, poz. 1229).
- Ustawa z dnia 21 grudnia 2000 r. - o dozorcze technicznym (Dz. U. Nr 122, poz. 1321 z późn. zm.).
- Ustawa z dnia 27 kwietnia 2001 r. - Prawo ochrony środowiska (Dz. U. Nr 62, poz. 627 z późn. zm.).
- Ustawa z dnia 21 marca 1985 r. - o drogach publicznych (jednolity tekst Dz. U. z 2004 r. Nr 204, poz. 2086). PN-S1/B-03150. Konstrukcje z drewna i materiałów drewnopochodnych.
- PN-90/M-47620. Deskowania dla budownictwa monolitycznego. Deskowania uniwersalne. Terminologia, podział i główne elementy składowe.
- Warunki techniczne wykonania i odbioru robót budowlano-montażowych. Roboty ogólnobudowlane (aktualnie obowiązujące)
- Przepisy bhp przy robotach ciesielskich – szalunkach

10.2 Normy

- PN-D-95017 Surowiec drzewny. Drewno tartaczne iglaste
- PN-D-96000 Tarcica iglasta ogólnego przeznaczenia
- PN-D-96002 Tarcica iglasta ogólnego przeznaczenia
- PN-H-93401 Stal walcowana. Kątownik równoramienne
- PN-H-93402 Kątowniki nierównoramienne stalowe walcowane na gorąco
- BN-87/5028-12 Gwoździe budowlane. Gwoździe z trzpieniem gładkim, okrągłym i kwadratowym
- BN-77/8931-12 Oznaczenia wskaźnika zagęszczenia gruntu.

PRZEPISY ZWIĄZANE

- PN-86/B-02480 Grunty budowlane. Określenia. Symbole. Podział i opis gruntów.
- PN-68/B-06050 Roboty ziemne budowlane. Wymagania w zakresie wykonywania i badania przy odbiorze.
- PN-88/B-04481 Grunty budowlane. Badania próbek gruntu.
- PN-60/B-04493 Grunty budowlane. Oznaczenie kapilarności biernej.
- PN-81/B-03020 Posadowienie bezpośrednie budowli. Obliczenia statyczne i projektowanie.
- PN-90/B-03200 Konstrukcje stalowe. Obliczenia statyczne i projektowanie.

A-004_BETONOWANIE
(Kod CPV 45262300-4)

BETONOWANIE KONSTRUKCJI
(Kod CPV 45262311-4)

1. CZĘŚĆ OGÓLNA

1.1. Nazwa nadana zamówieniu przez zamawiającego zgodnie ze specyfikacją ogólną sst 0.0

1.2. Przedmiot ST

Przedmiotem niniejszej standardowej specyfikacji technicznej (ST) są wymagania dotyczące wykonania i odbioru robót związanych z wykonaniem konstrukcji betonowych i żelbetowych z betonu architektonicznego licowego

Uwaga: Niniejsza specyfikacja nie obejmuje przygotowania i montażu zbrojenia konstrukcji cementowych, dla którego warunki wykonania i odbioru podano w ST „Zbrojenie – Przygotowanie i montaż zbrojenia, kod CPV 45262310.”

1.3. Zakres stosowania ST

Niniejsza specyfikacja techniczna jest dokumentem przetargowym i kontraktowym przy zleceniu i realizacji robót wymienionych w pkt. 1.2., a objętych zamówieniem określonym w pkt. 1.8.

Odstępstwa od wymagań podanych w niniejszej specyfikacji mogą mieć miejsce tylko w przypadkach prostych robót o niewielkim znaczeniu, dla których istnieje pewność, że podstawowe wymagania będą spełnione przy zastosowaniu metod wykonania wynikających z doświadczenia oraz uznanych reguł i zasad sztuki budowlanej oraz przy uwzględnieniu przepisów bhp.

1.4. Przedmiot i zakres robót objętych ST

Specyfikacja dotyczy zasad prowadzenia robót związanych z wykonywaniem konstrukcji betonowych i żelbetowych z betonu architektonicznego licowego (za wyjątkiem przygotowania i montażu zbrojenia). Specyfikacja dotyczy wszystkich czynności mających na celu wykonanie robót związanych z:

- przygotowaniem mieszanki betonowej,
- wykonaniem rusztowań,
- wykonaniem deskowań wraz z usztywnieniem,
- układaniem i zagęszczaniem mieszanki betonowej,
- pielęgnacją betonu.
- dostawy betonu

1.5. Określenia podstawowe

82Określenia podane w niniejszej Specyfikacji są zgodne z odpowiednimi normami oraz określeniami podanymi w ST „Wymagania ogólne”, Kod CPV 45000000-7, pkt 1.4., a także podanymi poniżej:

Beton zwykły – beton o gęstości powyżej 1,8 t/m³ wykonany z cementu, wody, kruszywa mineralnego o frakcjach piaskowych i grubszych oraz ewentualnych dodatków mineralnych i domieszek chemicznych.

Mieszanka betonowa – mieszanka wszystkich składników przed związaniem betonu.

Zaczyn cementowy – mieszanka cementu i wody.

Zaprawa – mieszanka cementu, wody, składników mineralnych i ewentualnych dodatków przechodzących przez sito kontrolne o boku oczka kwadratowego 2 mm.

Nasiąkliwość betonu – stosunek masy wody, którą zdolny jest wchłonąć beton, do jego masy w stanie suchym.

Stopień wodoszczelności – symbol literowo-liczbowy (np. W8) klasyfikujący beton pod względem przepuszczalności wody. Liczba po literze W oznacza dziesięciokrotną wartość ciśnienia wody w MPa, działającego na próbki betonowe.

Stopień mrozoodporności – symbol literowo-liczbowy (np. F150) klasyfikujący beton pod względem jego odporności na działania mrozu. Liczba po literze F oznacza wymaganą liczbę cykli zamrażania i odmrażania próbek betonowych.

Klasa betonu – symbol literowo-liczbowy (np. C25/30) klasyfikujący beton pod względem jego wytrzymałości na ściskanie. Liczba po literze C oznacza wytrzymałość charakterystyczną w MPa;

25 – wytrzymałość charakterystyczna w MPa przy ściskaniu próbki walcowej o średnicy 15 cm i wysokości 30 cm,

30 – wytrzymałość charakterystyczna w MPa przy ściskaniu próbki sześciiennej o wymiarach boków 15 x 15 x 15 cm.

Wytrzymałość charakterystyczna betonu na ściskanie C – wytrzymałość (zapewniona z 95-proc. prawdopodobieństwem) uzyskania w wyniku badania na ściskanie kostek sześciennych o boku 150 mm, wykonanych, przechowywanych i badanych zgodnie z normą PN-EN 12390-3:2009.

Beton architektoniczny, licowy – jest to beton specjalnie projektowany na etapie tworzenia dokumentacji, w której określone są wymagania odnośnie do jego powierzchni oraz w wyniku ekspozycji wpływa on na wizualny charakter obiektu. Według powyższej definicji za beton architektoniczny uważa się nie tylko beton uzyskiwany przez pozostawienie go w jego naturalnej formie po rozdeskowaniu pod warunkiem, że będzie on wykonany z zachowaniem odpowiedniego „reżimu” technologicznego, który ma spowodować uzyskanie powierzchni bez porów i odbarwień, ale również beton, którego powierzchnia została poddana barwieniu itd.

Faktura – charakterystyczna powierzchnia przedmiotu zależna od właściwości tworzywa, sposobu obróbki i zastosowanych narzędzi wymagana dokumentacja wykonawcza

Element referencyjny (powierzchnia odniesienia, mock-up) – jest to element o wcześniej określonych kształcie i wymiarach, który został wykonany na terenie budowy i uznany za wzorzec przy odbiorze wykonywanych elementów z betonu architektonicznego.

Powierzchnia próbna – jest to powierzchnia, która została wykonana w celu wypracowania elementu referencyjnego lub powstała w trakcie działań zmierzających do dopracowania technologii wykonywania elementów.

Specyfikujący – osoba, instytucja (architekt, projektant,) określająca wymagania odnośnie do jakości wykonania i wyglądu betonu architektonicznego.

Odstęp obserwacyjny – odległość, z której najczęściej użytkownicy konstrukcji będą oglądali beton architektoniczny. Stanowi ona jednocześnie odległość dokonywania oceny wizualnej wykonania betonu w trakcie odbioru konstrukcji.

1.6. Ogólne wymagania dotyczące robót

Wykonawca robót jest odpowiedzialny za jakość ich wykonania oraz za zgodność z dokumentacją projektową, specyfikacjami technicznymi i poleceniami Inspektora nadzoru. Ogólne wymagania dotyczące robót wykonywanych na tej budowie podano w ST „Wymagania ogólne” Kod CPV 45000000-7, pkt 1.5.

1.7. Dokumentacja wykonania konstrukcji betonowych i żelbetowych betonu licowego, architektonicznego
Roboty betonowe i żelbetowe należy wykonać na podstawie dokumentacji, której wykaz oraz podstawy prawne ich sporządzania podano w ST „Wymagania Ogólne” Kod CPV 45000000-7, pkt 1.6.

Przed zakupem jakichkolwiek materiałów lub przystąpieniem do wykonywania rysunków warsztatowych, Wykonawca jest zobowiązany dostarczyć aktualne aprobaty techniczne i certyfikaty lub inne dokumenty poświadczające przydatność tych materiałów do użycia w Polsce. Do certyfikatów tych należą między innymi atesty wydawane przez ITB, PZH i Polskie Centrum Badań i Certyfikacji, odpowiednio do wskazanych typów produktów. Wykonawca będzie odnosił się wyłącznie do ostatnich aktualnych wersji Instrukcji, Norm, Standardów i Przepisów Technicznych tu przytoczonych. W przypadku braku możliwości uzyskania aktualnych dokumentów, Wykonawca zobowiązany jest zwrócić się do Kierownika Projektu o wytyczne.

W celu zapewnienia jakości betonu architektonicznego konieczne jest powołanie zespołu, który powinien składać się z przedstawicieli reprezentujących zleceniodawcę/ specyfikującego, wykonawcę (kierownik projektu/kierownik budowy), dostawcę deskowania i dostawcę betonu (technolog) oraz, jeśli to konieczne, koordynatora/specjalisty/technologa ds. betonu architektonicznego

Technologię wylewania betonu opracować w sposób umożliwiający wykonanie elementów żelbetowych w standardzie licowego betonu architektonicznego tj umożliwiający ekspozycję bez wykończenia o parametrach:

- gładka jednolita struktura,
- powierzchnia bez porów, pęcherzy powietrznych, wykwitów, wrzarów
- powierzchnia bez gniazd żwirowych powstałych między innymi w wyniku nieszczelności deskowania
- powierzchnia bez tzw „firankem” będących skutkiem wykonywania elementów w poziomych sekcjach i nieuwzględnienia skurczu dolnej warstwy betonu.
- Powierzchnia jednolita kolorystycznie, bez przebarwień

2. WYMAGANIA DOTYCZĄCE WŁAŚCIWOŚCI MATERIAŁÓW

2.1. Ogólne wymagania dotyczące właściwości materiałów, ich pozyskiwania i składowania podano w ST „Wymagania ogólne” Kod CPV 45000000-7, pkt 2

Wszystkie materiały do wykonania konstrukcji betonowych i żelbetowych powinny odpowiadać wymaganiom zawartym w dokumentach odniesienia (normach, aprobatkach technicznych).

2.2. Składniki mieszanki betonowej

2.2.1. Cement – wymagania i badania

Do wykonania betonów klasy C8/10 i wyższych powinien być stosowany cement portlandzki CEM I do CEM V klasy 32,5 ; 42,5 ; 52,5 spełniający wymagania PN-EN 197-1:2002.

Te trzy klasy dzielą się w zależności od swej wytrzymałości wczesnej na cement o normalnej wytrzymałości wczesnej (oznaczenie symbolem N): 32,5 N, 42,5 N, 52,5 N

oraz na cement o wysokiej wytrzymałości wczesnej (oznaczenie symbolem R), 32R, 42,5R, 52,5R

Stosowane cementy powinny charakteryzować się następującym składem:

- zawartość krzemianu trójwapieniowego alitu (C_3S) do 60%,
- zawartość alkaliów do 0,6%,
- zawartość alkaliów pod warunkiem zastosowania kruszywa niereaktywnego do 0,9%,
- zawartość $C_4AF + 2 \times C_3A \leq 20\%$,
- zawartość glinianu trójwapieniowego $C_3A \leq 7\%$.

Cement pochodzący z każdej dostawy musi spełniać wymagania zawarte w PN-EN 197-1:2002. Przed użyciem cementu do wykonania mieszanki betonowej należy przeprowadzić kontrolę obejmującą:

- oznaczenie wytrzymałości wg PN-EN 196-1,
- oznaczenie czasu wiązania wg PN-EN 196-3, 196-3+A1:2009,
- oznaczenie zmiany objętości wg PN-EN 196-3, 196-3+A1:2009,
- sprawdzenie zawartości grudek cementu nie dających się rozgnieść w palcach i nie rozpadających się w wodzie.

Wyniki badań powinny spełniać następujące wymagania:

- początek wiązania najwcześniej po upływie 60 minut,
- koniec wiązania najpóźniej po upływie 10 godz.,
- oznaczenie zmiany objętości: nie więcej niż 8 mm.

Nie dopuszcza się występowania w cemencie portlandzkim normalnie i szybko twardniejącym, większej niż 20% ciężaru cementu ilości grudek niedających się rozgnieść w palcach i nierozpadających się w wodzie. Grudki należy usunąć poprzez przesianie przez sito o boku oczka kwadratowego 2 mm. W przypadku, gdy wymienione badania wykażą niezgodność z normami, cement nie może być użyty do wykonania betonu.

Magazynowanie:

- cement pakowany (workowany) – składy otwarte (wydzielone miejsca zadaszone na otwartym terenie, zabezpieczone z boków przed opadami) lub magazyny zamknięte (budynki lub pomieszczenia o szczelnym dachu i ścianach);
- cement luzem – magazyny specjalne (zbiorniki stalowe lub żelbetowe przystosowane do pneumatycznego załadunku i wyładunku cementu luzem, zaopatrzone w urządzenia do przeprowadzania kontroli objętości cementu znajdującego się w zbiorniku lub otwory do przeprowadzania kontroli objętości cementu, włazy do czyszczenia oraz klamry na wewnętrznych ścianach).

Podłoża składów otwartych powinny być twarde i suche, odpowiednio pochylone, zabezpieczające cement przed ściekami wody deszczowej i zanieczyszczeń. Podłogi magazynów zamkniętych powinny być suche i czyste, zabezpieczające cement przed zawilgoceniem i zanieczyszczeniem.

Dopuszczalny okres przechowywania cementu zależy od miejsca przechowywania. Cement nie może być użyty do betonu po okresie:

- 10 dni, w przypadku przechowywania go w zadaszonych składach otwartych,
- po upływie terminu trwałości podanego przez wytwórnę, w przypadku przechowywania w składach zamkniętych.

Mieszanka betonowa

Recepturę betonu opracować w sposób zapewniający uzyskanie właściwości konstrukcyjnych oraz wizualnych określonych w specyfikacji technicznej i dokumentacji projektowej dla wykonania betonu licowego. Beton architektoniczny wykonuje się z takich samych składników jak zwykły beton: cementu, kruszywa (pisaku) i wody. Jednak odróżnia go od zwykłego betonu receptura mieszanki betonowej, a dokładnie rodzaj użytego cementu. Powinien to być cement hutniczy (CEM III), który daje jasny, dość jednolity kolor. Jego zaletą jest też mniejsze ryzyko pęknięcia betonu wywołane ciepłem twardnienia.

Ważnym czynnikiem, który przyczynia się do stabilności wyglądu betonu architektonicznego jest używanie tych samych materiałów. Ze wszystkich składników zastosowanych do produkcji mieszanki betonowej największy wpływ na kolor wykonywanych elementów ma cement. Zatem w celu zachowania jednolitej barwy należy używać cementu tego samego typu, pochodzącego od jednego dostawcy. Równie istotne jest utrzymanie współczynnika w/c na tym samym poziomie. Stwierdzono, że zmiana w/c nawet o 0,02 prowadzi do zmiany barwy betonu. Dlatego też należy beton wykonywać w komputerowym węźle betoniarskim umożliwiającym precyzyjne wykonanie mieszanki betonowej oraz powtarzalność mieszanki. Współczynnik w/c, 0,50. współczynnik ten można zmniejszyć za pomocą pyłów lotnych i plastyfikatorów nawe to 0,20 co znacznie poprawi właściwości betonu architektonicznego. Mieszanka dla betonu

architektonicznego wymaga zwykle użycia większej ilości cementu niż jest potrzebne do osiągnięcia wyspecyfikowanej klasy. Różne źródła podają minimalną ilość cementu na rozmaitych poziomach. Zwykle wartość ta nie jest mniejsza niż 350 kg/m³.

Każda partia cementu, dla której wydano oddzielne świadectwo jakości powinna być przechowywana osobno w sposób umożliwiający jej łatwe rozróżnienie.

2.2.2. Kruszywo

Kruszywo do betonu powinno charakteryzować się stałością cech fizycznych i jednorodnością uziarnienia pozwalającą na wykonanie partii betonu o stałej jakości.

Poszczególne rodzaje i frakcje kruszywa muszą być na placu oddzielnie składowane, na umocnionym i czystym podłożu w sposób uniemożliwiający mieszanie się.

Kruszywa grube powinny spełniać wymagania norm PN-EN 932 oraz PN-EN 933. W kruszywie grubym nie dopuszcza się grudek gliny. W kruszywie grubszym zawartość podziarna nie powinna przekraczać 5%, a nadziarna 10%. Ziarna kruszywa nie powinny być większe niż:

- 1/3 najmniejszego wymiaru przekroju poprzecznego elementu betonowego,
- 3/4 odległości w świetle między prętami zbrojenia, leżącymi w jednej płaszczyźnie prostopadłej do kierunku betonowania.

Do betonów klas C25/30 i wyższych należy stosować wyłącznie grysy granitowe lub bazaltowe marki 50, o maksymalnym wymiarze ziarna 16 mm.

Stosowanie grysów z innych skał dopuszcza się pod warunkiem, że zostały one zbadane w placówce badawczej wskazanej przez zamawiającego, a wyniki badań spełniają wymagania dotyczące grysów granitowych i bazaltowych.

Grysy powinny odpowiadać następującym wymaganiom:

- zawartość pyłów mineralnych – do 1%,
- zawartość ziaren nieforemnych (to jest wydłużonych płaskich) – do 20%,
- wskaźnik rozkruszenia:
 - dla grysów granitowych – do 16%,
 - dla grysów bazaltowych i innych – do 8%,
- nasiąkliwość – do 1,2%,
- mrozoodporność według metody bezpośredniej – do 2%,
- mrozoodporność wg zmodyfikowanej metody bezpośredniej do 10%,
- reaktywność alkaliczna z cementem określona wg normy PN-EN 480-12:2006(u) – 480-12:2008 nie powinna wywoływać zwiększenia wymiarów liniowych ponad 0,1%,
- zawartość związków siarki – do 0,1%,
- zawartość zanieczyszczeń obcych – do 0,25%,
- zawartość zanieczyszczeń organicznych, nie dających barwy ciemniejszej od wzorcowej.

Kruszywem drobnym powinny być piaski o uziarnieniu do 2 mm pochodzenia rzeczno lub kompozycja piasku rzeczno i kopalnianego uszlachetnionego.

Zawartość poszczególnych frakcji w stosie okruszowym piasku powinna się mieścić w granicach:

- do 0,25 mm – 14÷19%,
- do 0,50 mm – 33÷48%,
- do 1,00 mm – 53÷76%.

Piasek powinien spełniać następujące wymagania:

- zawartość pyłów mineralnych – do 1,5%,
- reaktywność alkaliczna z cementem określona wg normy PN-EN 480-12:2006(u) – 480-12:2008 nie powinna wywoływać zwiększenia wymiarów liniowych ponad 0,1%,
- zawartość związków siarki – do 0,2%,
- zawartość zanieczyszczeń obcych – do 0,25%,
- zawartość zanieczyszczeń organicznych – nie dająca barwy ciemniejszej od wzorcowej,
- w kruszywie drobnym nie dopuszcza się grudek gliny.

Piasek pochodzący z każdej dostawy musi być poddany badaniom obejmującym:

- oznaczenie składu ziarnowego wg normy PN-EN 933-1:2000 lub PN-EN 933-2:1999,
- oznaczenie zawartości zanieczyszczeń obcych wg normy PN-EN 933-7:2000,
- oznaczenie zawartości grudek gliny, które oznacza się podobnie, jak zawartość zanieczyszczeń obcych,
- oznaczenie zawartości pyłów mineralnych wg normy PN-EN 933-8:2001, PN-EN 933-9:2001 lub PN-EN 933-10:2002 - 933-9:2009

Dostawca kruszywa jest zobowiązany do przekazania dla każdej partii kruszywa wyników jego pełnych badań wg normy PN-EN 932 i PN-EN 933 oraz wyników badania specjalnego dotyczące reaktywności alkalicznej w terminach przewidzianych przez Inspektora nadzoru.

W przypadku, gdy kontrola wykaże niezgodność cech danego kruszywa z wymaganiami normy PN-EN

932 i PN-EN 933, użycie takiego kruszywa może nastąpić po jego uszlachetnieniu (np. przez płukanie lub dodanie odpowiednich frakcji kruszywa) i ponownym sprawdzeniu. Należy prowadzić bieżącą kontrolę wilgotności kruszywa wg normy PN-EN 1097-6:2002 dla korygowania receptury roboczej betonu.

dla betonu architektonicznego zalecana zawartość frakcji miałkich do 0,25 mm wynosi:

550 [kg/m³] dla maksymalnej wielkości ziarna kruszywa 8 mm

500 [kg/m³] dla maksymalnej wielkości ziarna kruszywa 16 mm

Kruszywo powinno być okrągłe lub w kształcie foremnym (niewydłużone i płaskie). Dobrac frakcję kruszywa umożliwiającą utrzymanie elementów konstrukcyjnych oraz wizualnych.

Do mieszanki betonowej dodaje się domieszki chemiczne - plastyfikatory i upłyniacze - modyfikujące właściwości mieszanki betonowej. Mają one umożliwić zmniejszenie ilości wody dodawanej do mieszanki betonowej. Równocześnie pomagają uzyskać jej dobrą plastyczność i urabialność. Dzięki temu dobrze wypełnia ona szalunki, nie pozostawiając pustych przestrzeni (raków). Daje się też łatwiej zagęścić, co pozwala na otrzymanie zwartej struktury.

Należy stosować ulepszczone do betonu w postaci plastyfikatorów umożliwiające samowibrowanie. Kolorystyka betonu biały-jasno szary. W razie konieczności stosować składniki umożliwiające otrzymanie wymaganej kolorystyki. Uwaga! Ilość wody w mieszance należy sprawdzać także na budowie.

pozostałe wymagania jak powyżej.

2.2.3. Woda

Do przygotowania mieszanki betonowej i skrapiania podłoża stosować można wodę odpowiadającą wymaganiom normy PN-EN 1008-1:2004 „Woda zarobowa do betonu. Specyfikacja pobierania próbek, badanie i ocena przydatności wody zarobowej do betonu, w tym wody odzyskanej z procesów produkcji betonu”. Bez badań laboratoryjnych można stosować wodociągową wodę pitną.

Niedozwolone jest użycie wód ściekowych, kanalizacyjnych, bagiennych oraz wód zawierających tłuszcze organiczne, oleje i muł.

2.2.4. Domieszki i dodatki do betonu

Zaleca się stosowanie do mieszanek betonowych domieszek chemicznych o działaniu:

Dla betonu architektonicznego należy stosować ulepszczone do betonu w postaci plastyfikatorów umożliwiające samowibrowanie. Kolorystyka betonu biały-jasno szary. W razie konieczności stosować składniki umożliwiające otrzymanie wymaganej kolorystyki. Uwaga! Ilość wody w mieszance należy sprawdzać także na budowie.

- uplastyczniającym,
- przyspieszającym lub opóźniającym wiązanie.

Domieszki do betonów muszą mieć aprobaty, wydane przez Instytut Techniki Budowlanej lub Instytut Dróg i Mostów oraz posiadać atest producenta.

2.3. Beton

Beton do konstrukcji musi spełniać następujące wymagania:

- nasiąkliwość – do 5%; badanie wg normy PN-EN 206-1:2003,
- mrozoodporność – ubytek masy nie większy od 5%, spadek wytrzymałości na ściskanie nie większy niż 20% po 150 cyklach zamrażania i odmrażania (F150); badanie wg normy PN-EN 206-1:2003,
- wodoszczelność – większa od 0,8MPa (W8),
- wskaźnik wodno-cementowy (w/c) – ma być mniejszy od 0,5.

Skład mieszanki betonowej powinien być ustalony zgodnie z normą PN-EN 206-1:2003 tak, aby przy najmniejszej ilości wody zapewnić szczelne ułożenie mieszanki w wyniku zagęszczania przez wibrowanie. Skład mieszanki betonowej ustala laboratorium Wykonawcy lub wytwórni betonów i wymaga on zatwierdzenia przez Inspektora nadzoru.

Stosunek poszczególnych frakcji kruszywa grubego ustalony doświadczalnie powinien odpowiadać najmniejszej jamistości.

Zawartość piasku w stosie okruszowym powinna być jak najmniejsza i jednocześnie zapewniać niezbędną urabialność przy zagęszczeniu przez wibrowanie oraz nie powinna być większa niż 42% przy kruszywie grubym do 16 mm.

Optymalną zawartość piasku w mieszance betonowej ustala się następująco:

- z ustalonym składem kruszywa grubego wykonuje się kilka (3÷5) mieszanek betonowych o ustalonym teoretycznie stosunku w/c i o wymaganej konsystencji zawierających różną, ale nie większą od dopuszczalnej, ilość piasku,
- za optymalną ilość piasku przyjmuje się taką, przy której mieszanka betonowa zagęszczona przez wibrowanie charakteryzuje się największą masą objętościową.

Wartość parametru A do wzoru Bolomey'a stosowanego do wyznaczenia wskaźnika w/c charakteryzującego mieszankę betonową należy określić doświadczalnie. Współczynnik ten wyznacza się na podstawie uzyskanych wytrzymałości betonu z mieszanek o różnych wartościach w/c (mniejszych i większych od wartości przewidywanej teoretycznie) wykonanych ze stosowanych materiałów. Dla teoretycznego ustalenia wartości wskaźnika w/c w mieszance można skorzystać z wartości parametru A podawanego w literaturze fachowej.

Maksymalne ilości cementu w zależności od klasy betonu są następujące:

- 400 kg/m³ – dla betonu klas B25 i B30,
- 450 kg/m³ – dla betonu klas B35 i wyższych.

Przy projektowaniu składu mieszanki betonowej zagęszczanej przez wibrowanie i dojrzewającej w warunkach naturalnych (średnia temperatura dobową nie niższa niż 10°C), średnią wymaganą wytrzymałość na ściskanie należy określić jako równą 1,3 C (gdzie C – wytrzymałość charakterystyczna w MPa).

Zawartość powietrza w mieszance betonowej badana metodą ciśnieniową wg normy PN-EN 206-1:2003 nie powinna przekraczać:

- wartości 2% – w przypadku niestosowania domieszek napowietrzających,
- wartości 3,5÷5,5% – dla betonu narażonego na czynniki atmosferyczne, przy uziarnieniu kruszywa do 16 mm,
- wartości 4,5÷6,5% – dla betonu narażonego na stały dostęp wody przed zamrożeniem przy uziarnieniu kruszywa do 16 mm.

Dla konsystencji plastycznej K3 dopuszcza się na budowie pomiar przy pomocy stożka opadowego.

2.4. Warunki przyjęcia na budowę materiałów i wyrobów do robót betonowych

Materiały i wyroby do robót betonowych mogą być przyjęte na budowę, jeśli spełniają następujące warunki:

- są zgodne z ich wyszczególnieniem i charakterystyką podaną w dokumentacji projektowej i specyfikacji technicznej (szczegółowej),
- są właściwie opakowane, firmowo zamknięte (bez oznak naruszenia zamknięć) i oznakowane (pełna nazwa wyrobu, ewentualnie nazwa handlowa oraz symbol handlowy wyrobu),
- spełniają wymagane właściwości wskazane odpowiednimi dokumentami odniesienia,
- producent dostarczył dokumenty świadczące o dopuszczeniu do obrotu i powszechnego lub jednostkowego zastosowania wyrobów oraz karty techniczne (katalogowe) wyrobów lub firmowe wytyczne (zalecenia) stosowania wyrobów,
- spełniają wymagania wynikające z ich terminu przydatności do użycia.

Przyjęcie materiałów i wyrobów na budowę powinno być potwierdzone wpisem do dziennika budowy lub protokołem przyjęcia materiałów.

2.5. Warunki przechowywania materiałów i wyrobów do robót betonowych

Materiały i wyroby do robót betonowych powinny być przechowywane i magazynowane zgodnie z instrukcją producenta oraz wymaganiami odpowiednich dokumentów odniesienia tj. norm bądź aprobat technicznych.

Pomieszczenie magazynowe do przechowywania materiałów i wyrobów opakowanych powinno być kryte, suche oraz zabezpieczone przed zawilgoceniem, opadami atmosferycznymi, przemarzeniem i przed działaniem promieni słonecznych.

Wyroby konfekcjonowane powinny być przechowywane w oryginalnych, zamkniętych opakowaniach w temperaturze powyżej +5°C a poniżej +35°C. Wyroby pakowane w worki powinny być układane na paletach lub drewnianej wentylowanej podłodze, w ilości warstw nie większej niż 10.

Jeżeli nie ma możliwości poboru wody na miejscu wykonywania robót, to wodę należy przechowywać w szczelnych i czystych pojemnikach lub cysternach. Nie wolno przechowywać wody w opakowaniach po środkach chemicznych lub w takich, w których wcześniej przetrzymywano materiały mogące zmienić skład chemiczny wody.

3. WYMAGANIA DOTYCZĄCE SPRZĘTU, MASZYN I NARZĘDZI

3.1. Ogólne wymagania dotyczące sprzętu podano w ST „Wymagania ogólne”, Kod CPV 45000000-7, pkt 3

3.2. Sprzęt do wykonywania robót betonowych

Uwaga. W specyfikacji szczegółowej należy w pkt. 3.2.1.-3.2.5. uściślić rodzaj maszyny lub sprzętu oraz ich parametry techniczne.

Wykonawca jest zobowiązany do używania takiego sprzętu i narzędzi, które nie spowodują niekorzystnego wpływu na jakość materiałów i wykonywanych robót oraz będą przyjazne dla środowiska.

Do wykonywania robót betonowych należy stosować następujący sprzęt i narzędzia pomocnicze:

3.2.1. Dozowanie składników

Dozatory muszą mieć aktualne świadectwo legalizacji. Składniki muszą być dozowane wagowo.

3.2.2. Mieszanie składników

Mieszanie składników musi odbywać się wyłącznie w betoniarkach o wymuszonym działaniu (zabrania się stosować mieszarek wolnospadowych).

3.2.3. Transport mieszanki betonowej

Do transportu zewnętrznego mieszanki betonowych należy stosować mieszalniki samochodowe (tzw. „gruszki”). Ilość „gruszek” należy dobrać tak, aby zapewnić wymaganą szybkość betonowania z uwzględnieniem odległości dowozu, czasu twardnienia betonu oraz koniecznej rezerwy w przypadku awarii samochodu. Niedozwolone jest stosowanie samochodów skrzyniowych ani wywrotek.

3.2.4. Podawanie mieszanki

Do podawania mieszanki należy stosować pojemniki lub pompy do podawania mieszanki plastycznych.

Dopuszcza się także przenośniki taśmowe jednosekcyjne do podawania mieszanki na odległość nie większą niż 10 m.

3.2.5. Zagęszczanie

Do zagęszczania mieszanki betonowej stosować wibratory wgłębne o częstotliwości min. 6000 drgań/min. z buławami o średnicy nie większej od 0,65 odległości między prętami zbrojenia krzyżującymi się w płaszczyźnie poziomej.

Belki i łąty wibracyjne stosowane do wyrównywania powierzchni betonu powinny charakteryzować się jednakowymi drganiami na całej długości.

4. WYMAGANIA DOTYCZĄCE TRANSPORTU

4.1. Ogólne wymagania dotyczące transportu podano w ST „Wymagania ogólne”, Kod CPV 45000000-7, pkt 4

4.2. Transport cementu i przechowywanie cementu – wg PN-EN 197-1:2002

- Cement wysyłany w opakowaniu powinien być pakowany w worki papierowe WK co najmniej trzywarstwowe wg PN-EN 197-1:2002.
- Masa worka z cementem powinna wynosić 50 ± 2 kg. Kolory rozpoznawcze worków oraz napisy na workach powinny być zgodne z PN-EN 197-1:2002.
- Dla cementu luzem należy stosować cementowagony i cementosamochody wyposażone we wsypy umożliwiające grawitacyjne napełnianie zbiorników i urządzenie do ładowania i wyładowania cementu. Cement wysyłany luzem powinien mieć identyfikator zawierający dane zgodnie z PN-EN 197-1:2002.
- Do każdej partii dostarczanego cementu powinien być dołączony dokument dostawy zawierający dane oraz sygnaturę odbiorczą kontroli jakości wg PN-B-197-1:2002.

4.3. Magazynowanie kruszywa

Kruszywo należy przechowywać na dobrze zagęszczonym i odwodnionym podłożu w warunkach zabezpieczających je przed rozfrakcjonowaniem, zanieczyszczeniem oraz zmieszaniem z kruszywem innych klas petrograficznych, asortymentów, marek i gatunków.

4.4. Ogólne zasady transportu masy betonowej

Masę betonową należy transportować środkami nie powodującymi segregacji ani zmian w składzie masy w stosunku do stanu początkowego.

Masę betonową można transportować mieszalnikami samochodowymi („gruszkami”). Ilość gruszek należy dobrać tak, aby zapewnić wymaganą szybkość betonowania z uwzględnieniem odległości dowozu, czasu twardnienia betonu oraz koniecznej rezerwy w przypadku awarii samochodu. Niedozwolone jest stosowanie samochodów skrzyniowych ani wywrotek.

Czas trwania transportu i jego organizacja powinny zapewniać dostarczenie do miejsca, układania masy betonowej o takim stopniu ciekłości, jaki został ustalony dla danego sposobu zagęszczenia i rodzaju konstrukcji.

Czas transportu i wbudowania mieszanki nie powinien być dłuższy niż:

- 90 minut przy temperaturze otoczenia $+15^{\circ}\text{C}$
- 70 minut przy temperaturze otoczenia $+20^{\circ}\text{C}$
- 30 minut przy temperaturze otoczenia $+30^{\circ}\text{C}$

Podczas budowy bardzo ważna jest powtarzalność ilości dodawanych składników i taki sam czas urabiania mieszanki. Każda zmiana surowców może mieć wpływ na kolor i strukturę betonu. Partie mieszanki betonowej z kolejnych dostaw różniące się cementem mogą mieć inny odcień. Duże znaczenie ma transport mieszanki betonowej na plac budowy - w harmonogramie prac dokładnie określa się czas wyjazdu z betoniarni i dostarczenia kolejnej partii (z uwzględnieniem przestojów związanych z korkami na ulicach, warunki pogodowe-temperatura w trakcie transportu i układania)

4.4.1. Zagęszczanie

Do zagęszczania mieszanki betonowej stosować wibratory wgłębne o częstotliwości min. 6000 drgań/min. z buławami o średnicy nie większej od 0,65 odległości między prętami zbrojenia krzyżującymi się w płaszczyźnie poziomej.

4.5. Transport masy betonowej przenośnikami taśmowymi

Dopuszcza się transportowanie przenośnikami taśmowymi przy zachowaniu następujących warunków:

- masa betonowa powinna być co najmniej konsystencji plastycznej,
- szybkość posuwu taśmy nie powinna być większa niż 1 m/s,
- kąt pochylenia przenośnika nie powinien być większy niż 18° przy transporcie do góry i 12° przy transporcie w dół,
- przenośnik powinien być wyposażony w urządzenie do równomiernego wysypywania masy oraz do zgarniania zaprawy i zaczynu z taśmy przy jej ruchu powrotnym przy czym zgarnięty materiał powinien być stopniowo wprowadzony do dostarczanej masy betonowej.

5. WYMAGANIA DOTYCZĄCE WYKONANIA ROBÓT

5.1. Ogólne zasady wykonania robót

Ogólne zasady wykonywania robót podano w ST „Wymagania ogólne”, Kod CPV 45000000-7, pkt 5. Wykonawca przedstawi Inspektorowi nadzoru do akceptacji projekt organizacji i harmonogram robót uwzględniające wszystkie warunki, w jakich będą wykonywane roboty betonowe oraz projekty deskowań i rusztowań.

Tabela 1.

Kategorie betonu architektonicznego kształtowanego przed zabudowaniem

		Faktura *	Porowatość *	Równomierność zabarwienia*,* *	Element referencyjny	Kategorie deskowania***
Małe wymagania BA1	Powierzchnie betonowe o małych wymaganiach dotyczących wyglądu, np. ściany piwnic, ściany parkingów podziemnych itp.	F1	P1	RZ1	dowolny wybór	KD1
Średnie wymagania BA2	Powierzchnie betonowe o typowych wymaganiach dotyczących wyglądu, np. ściany klatek schodowych.	F2	P2	RZ2	zalecany	KD2
Duże wymagania BA3	Powierzchnie betonowe z dużymi wymaganiami dotyczącym wyglądu, np. elewacje, reprezentacyjne elementy budowli.	F3	P3	RZ3		wymagany KD3

Uwaga dla przedmiotowych obiektów określono kategorię betonu architektonicznego na BA3

* Zob. Tabela 2.

** Ogólny wygląd konstrukcji, istniejących różnic w odcieniu kolorystyki, który można ocenić po minimum kilku tygodniach.

*** Zob. Tabela 3.

Tabela 2. Wymagania dotyczące powierzchni betonowych architektonicznych uzyskiwanych w wyniku odwzorowania deskowania

F1 – w dużej mierze jednorodna powierzchnia betonowa,

- zaczyn cementowy/zaprawa występujące w złączach elementów deskowania nie powinny być większe niż : szerokość do ok. 20 mm i głębokość do ok. 10 mm,
- dozwolony odcisk ramy elementu deskowania,
- przesunięcia płaszczyzn – maksymalnie do 10 mm.

F2 – w dużej mierze jednorodna i zamknięta powierzchnia betonowa, – zaczyn cementowy/zaprawa wystę

pujące w złączach elementów

deskowania nie powinny być większe niż: szerokość do ok. 10 mm i głębokość ok. 5 mm,

- dozwolony odcisk ramy elementu deskowania.

Dodatkowe wymagania:

- zapewnić ten sam rodzaj deskowania i jego przygotowania,
 - zapewnić czystość deskowania oraz równe nałożenie środka antyadhezyjnego,
 - należy ustalić sposób uszczelnienia styków deskowania,
 - należy ustalić rodzaj wkładek dystansowych,
 - zaleca się stosować deskowania o tej samej jakości powierzchni,
 - zaleca się przygotowanie powierzchni próbnej,
 - przesunięcia płaszczyzn w miejscu przerwy – maksymalnie do 10 mm.
- F3 – gładka, zamknięta i w dużej mierze jednorodna powierzchnia betonowa,
- zaczyn cementowy/zaprawa występujące w złączach elementów deskowania nie powinny być większe niż szerokość do ok. 2 mm,
 - dalsze wymogi odnośnie do np. złączy deskowania według specyfikacji i dok technicznej
 - konieczne jest szczegółowe zaprojektowanie deskowania (styki, uszczelnienia, rozmieszczenie blatów itd.),
 - należy chronić deskowania przed wpływem warunków atmosferycznych,
 - zaleca się ustalenie krótkiego odstępu czasu od montażu deskowania do przeprowadzenia betonowania,
 - należy stosować uszczelki do szlunków sytemowych wykonania szczelin roboczych (listwa trapezowa, szczelina łącząca itd.),
 - należy sporządzić instrukcję wykonania,
 - należy zapewnić ochronę wykonanym elementom (zabezpieczenie naroży, ochrona przed zabrudzeniem),

Specyfikacja została sporządzona w systemie **SEKOSpec** na podstawie standardowej specyfikacji technicznej opracowanej przez OWEOB Promocja Sp. z o.o.

– przesunięcia płaszczyzn w miejscu przerwy – maksymalnie do 3mm.

Porowatość

P1 – maksymalna powierzchnia porów – do 3000 mm² **, ***.

P2 – maksymalna powierzchnia porów – do 2350 mm² **, ***.

Dodatkowe wymagania:

– sprawdzić wzajemne oddziaływanie rodzaju betonu, środka antyadhezyjnego i deskowania,

– należy zapewnić ten sam rodzaj i przygotowanie deskowania,

– należy zapewnić czystość deskowania i równomierne nałożenie środka antyadhezyjnego,

– zaleca się przygotowanie powierzchni próbnej.

P3 – maksymalna powierzchnia porow – do 400 mm² **, ***.

Dodatkowe wymagania:

– jak dla P2,

– należy wykluczyć zmianę składu betonu,

– należy wykluczyć stosowanie wody i kruszywa z recyklingu,

– należy wykonać co najmniej 2 powierzchni próbne.

- wielkość porów nie więcej niż 5mm

- występowanie porów na powierzchni 10cm/10cm- nie więcej niż 3 pory maksymalnej wielkości.

Równomierność zabarwienia

RZ1 – zmiana zabarwienia i uzyskanie jasnej/ciemnej barwy jest dopuszczalne,

– rdza i brudne zacieki są niedopuszczalne.

RZ2 – równomierne, wielkopowierzchniowe zmiany odcienia na jasny/ ciemny są dopuszczalne,

– rdza i brudne zacieki są niedopuszczalne,

– różne rodzaje powierzchni deskowania (różne sklejk), jak również różnego rodzaju materiały wykończeniowe są niedopuszczalne.

Dodatkowe wymagania:

– należy ustalić czas mieszania betonu na co najmniej 60 sekund,

– Równomierność zabarwienia

RZ3 – wielkopowierzchniowe zmiany zabarwienia, spowodowane różnego rodzaju materiałami wykończeniowymi, różnorodne rodzaje

powierzchni deskowania oraz różna końcowa obróbka betonu są niedopuszczalne,

– niewielkie zmiany zabarwienia są dopuszczalne,

– rdza, brudne zacieki, wyraźnie widoczne poszczególne warstwy wbudowanej mieszanki, jak również zmiany w zabarwieniu są niedopuszczalne,

– konieczny jest wybór specjalnego i właściwego środka adhezyjnego.

Dodatkowe wymagania:

– jak dla RZ2,

– należy uwzględnić zmianę czasu rozdeskowania wynikającą z różnych warunków atmosferycznych,

– należy uniemożliwić zetknięcie się buławy wibracyjnej z deskowaniem i zbrojeniem,

– należy przewidzieć miejsca zrzutu mieszanki do deskowania w równych odstępach z niskiej wysokości do 30cm

– geometria elementów konstrukcji i układ zbrojenia musi pozwalać na szybki proces betonowania,

– należy zachować w/c na poziomie + 0,02 lub zachować konsystencję z dokładnością do + 20 mm.

* Powierzchnia porów o średnicy ϕ w granicach 2mm < ϕ < 15 mm

** Powierzchnia porów na standardowej powierzchni kontrolnej o wymiarach 500 mm x 500 mm

*** W przypadku stosowania deskowania chłonnego należy przyjąć maksymalną powierzchnię porów odpowiednio na poziomie P1 – do 3000 mm², P2 – do 2000 mm², P3 – do 1000 mm²

Tabela 3. Kategorie deskowania

KD3

- (duże prawdopodobieństwo jednorazowego użycia deskowania)

- Otwory wiercone niedozwolone

- Otwory po gwoździach i śrubach-niedozwolone

- Zadrapania nie dozwolone

- Resztki betonu niedozwolone

- Zabrudzenia zaczynem cementowym- niedozwolone

- Małe fałdki, pomarszczenia- niedozwolone

- Miejscowe naprawy dozwolone - niedozwolone/dozwolone po uzgodnieniu ze zleceniodawcą

- Powierzchnia próbna - wymagane wykonanie

5.2. Warunki przystąpienia do robót betonowych

Rozpoczęcie robót betonarskich może nastąpić na podstawie dostarczonego przez Wykonawcę szczegółowego programu i dokumentacji technologicznej (zaakceptowanej przez Inspektora nadzoru) obejmującej:

– wybór składników betonu,

- opracowanie receptur laboratoryjnych i roboczych,
- sposób wytwarzania mieszanki betonowej,
- sposób transportu mieszanki betonowej,
- kolejność i sposób betonowania,
- wskazanie przerw roboczych i sposobu łączenia betonu w tych przerwach,
- sposób pielęgnacji betonu,
- warunki rozformowania konstrukcji (deskowania),
- zestawienie koniecznych badań.

Przed przystąpieniem do betonowania powinna być stwierdzona przez Inspektora nadzoru prawidłowość wykonania wszystkich robót poprzedzających betonowanie, a w szczególności:

- prawidłowość wykonania deskowań, rusztowań, usztywnień pomostów itp.,
- prawidłowość wykonania zbrojenia,
- zgodność rzędnych z projektem,
- czystość deskowania oraz obecność wkładek dystansowych zapewniających wymaganą wielkość otuliny,
- przygotowanie powierzchni betonu uprzednio ułożonego w miejscu przerwy roboczej,
- prawidłowość wykonania wszystkich robót zanikających, między innymi wykonania przerw dylatacyjnych, warstw izolacyjnych, itp.,
- prawidłowość rozmieszczenia i niezmienność kształtu elementów wbudowanych w betonową konstrukcję (kanałów, wpustów, sączków, kotw, rur itp.),
- gotowość sprzętu i urządzeń do prowadzenia betonowania.

Roboty betoniarskie muszą być wykonane zgodnie z wymaganiami norm: PN-EN 206-1:2003 i PN-B-06251 – wycofana.

Betonowanie można rozpocząć po uzyskaniu zezwolenia Inspektora nadzoru potwierdzonego wpisem do dziennika budowy.

Powierzchnia referencyjna

Przed wykonaniem właściwego betonu architektonicznego wykonać powierzchnię odniesienia dla każdego wykończenia betonu architektonicznego. Przed przystąpieniem do wykonania powierzchni odniesienia należy przewidzieć możliwość wykonania najlepiej kilku powierzchni próbnych, które mają na celu:

- ustalenie i optymalizację wymaganych nakładów,
- pouczenie i szkolenie personelu,
- konsultację wykonanej powierzchni ze zleceniodawcą,
- sprawdzenie alternatywnych rozwiązań i opracowanie praktycznych szczegółów realizacji zadania.

Podczas wykonywania powierzchni odniesienia należy odwzorować warunki wykonywania elementów architektonicznych. W związku z tym trzeba uwzględnić kształt elementów, stopień zbrojenia i jego rozmieszczenie, rodzaj środka antyadhezyjnego, skład betonu itd.

W przypadku uzyskania zadowalających rezultatów powierzchnię próbną można uznać za powierzchnię odniesienia.

Wielkość i składowe powierzchni referencyjnej:

- wykonać sekcję ściany w układzie litery L,
- szerokość z jednej strony 70cm;
- szerokość z drugiej strony: 120cm;
- wysokość – nie mniej niż: 200

Beton architektoniczny usytuowany jest na powierzchni: zewnętrznej

Zastosować co najmniej dwa przecięcia paneli deskowania, jeden pionowy szew roboczy, jeden poziomy szew roboczy, skos przy zewnętrznym narożu.

Plan zapewnienia jakości (PZJ)

Przed rozpoczęciem prac związanych z betonem architektonicznym wykonawca robót zorganizuje spotkanie zespołu ds. betonu architektonicznego z przedstawicielem wytwórcy betonu, projektantem, generalnym wykonawcą oraz inspektorami ze strony inwestora. Zostanie dokonany przegląd warunków realizacji robót, przegląd wymagań i procedur związanych z dokumentacją dodatkową do przedłożenia, z elementem referencyjnym, koordynacją, z proponowanymi materiałami, deskowaniem, projektami mieszanek betonowych, z dostawą, wbudowywaniem, zagęszczaniem, wykańczaniem betonu, zabezpieczeniem wykonanych elementów.

Po spotkaniu zostanie opracowany Plan Zapewnienia Jakości dla betonu architektonicznego.

5.3. Wytwarzanie, podawanie i układanie mieszanki betonowej

Wytwarzanie mieszanki betonowej powinno odbywać się wyłącznie w wyspecjalizowanym zakładzie produkcji betonu, który może zapewnić żądane w ST wymagania.

Dozowanie składników do mieszanki betonowej powinno być dokonywane wyłącznie wagowo z dokładnością:

- $\pm 2\%$ – przy dozowaniu cementu i wody,
- $\pm 3\%$ – przy dozowaniu kruszywa.

Dozatory muszą mieć aktualne świadectwo legalizacji. Wagi powinny być kontrolowane co najmniej raz w

roku. Urządzenia dozujące wodę i płynne domieszki powinny być sprawdzane co najmniej raz w miesiącu. Przy dozowaniu składników powinno się uwzględniać korektę związaną ze zmiennym zawilgoceniem kruszywa. Czas mieszania należy ustalić doświadczalnie, jednak nie powinien on być krótszy niż 2 minuty. Do podawania mieszanek betonowych należy stosować pojemniki o konstrukcji umożliwiającej łatwe ich opróżnianie lub pompy przystosowanej do podawania mieszanek plastycznych. Przy stosowaniu pomp wymaga się sprawdzenia ustalonej konsystencji mieszanki betonowej przy wylocie. Mieszanki betonowej nie należy zrzucać z wysokości większej niż 0,75 m od powierzchni, na którą spada. W przypadku, gdy wysokość ta jest większa, należy mieszankę podawać za pomocą rynny zsykowej (do wysokości 3,0 m) lub leja zsykowego teleskopowego (do wysokości 8,0 m). Przy wykonywaniu elementów konstrukcji monolitycznych należy przestrzegać wymogów dokumentacji technologicznej, która powinna uwzględniać następujące zalecenia:

- w fundamentach, ścianach i ramach mieszankę betonową należy układać bezpośrednio z pojemnika lub rurociągu pompy bądź też za pośrednictwem rynny warstwami o grubości do 40 cm, zagęszczając wibratorami wglębnymi,
- przy wykonywaniu płyt mieszankę betonową należy układać bezpośrednio z pojemnika lub rurociągu pompy,
- przy betonowaniu oczepów, gzymsów, wsporników, zamków i stref przydylatacyjnych stosować wibratory wglębne.

Przy zagęszczeniu mieszanki betonowej należy spełniać następujące warunki:

- wibratory wglębne stosować o częstotliwości min. 6000 drgań na minutę, z buławami o średnicy nie większej niż 0,65 odległości między prętami zbrojenia leżącymi w płaszczyźnie poziomej,
- podczas zagęszczania wibratorami wglębnymi nie wolno dotykać zbrojenia buławą wibratora,
- podczas zagęszczania wibratorami wglębnymi należy zagłębiać buławę na głębokość 5÷8 cm w warstwę poprzednią i przytrzymać buławę w jednym miejscu w czasie 20÷30 s., po czym wyjmować powoli w stanie wibrującym,
- kolejne miejsca zagłębienia buławy powinny być od siebie oddalone o 1,4 R, gdzie R jest promieniem skutecznego działania wibratora; odległość ta zwykle wynosi 0,3÷0,5 m,
- belki (ławy) wibracyjne powinny być stosowane do wyrównania powierzchni betonu płyt pomostów i charakteryzować się jednakowymi drganiami na całej długości,
- czas zagęszczania wibratorem powierzchniowym lub belką (łata) wibracyjną w jednym miejscu powinien wynosić od 30 do 60 s.,
- zasięg działania wibratorów przyczepnych wynosi zwykle od 20 do 50 cm w kierunku głębokości i od 1,0 do 1,5 m w kierunku długości elementu; rozstaw wibratorów należy ustalić doświadczalnie tak, aby nie powstawały martwe pola.

Przerwy w betonowaniu należy sytuować w miejscach uprzednio przewidzianych i uzgodnionych z Projektantem jeżeli dokumentacja tego nie przewiduje.

Ukształtowanie powierzchni betonu w przerwie roboczej powinno być uzgodnione w Projektantem, a w prostszych przypadkach można się kierować zasadą, że powinna ona być prostopadła do powierzchni elementu.

Powierzchnia betonu w miejscu przerwania betonowania powinna być starannie przygotowana do połączenia betonu stwardniałego ze świeżym przez usunięcie z powierzchni betonu stwardniałego, luźnych okruszków betonu oraz warstwy szkliva cementowego, mlecza betonowego oraz zwilżenie wodą. Powyższe zabiegi należy wykonać bezpośrednio przed rozpoczęciem betonowania.

W przypadku przerwy w układaniu betonu zagęszczanym przez wibrowanie wznowienie betonowania nie powinno się odbyć później niż w ciągu 3 godzin lub po całkowitym stwardnieniu betonu. Jeżeli temperatura powietrza jest wyższa niż 20°C, czas trwania przerwy nie powinien przekraczać 2 godzin. W razie konieczności stosować preparaty szczepne oraz opóźniające do betonów.

Po wznowieniu betonowania należy unikać dotykania wibratorem deskowania, zbrojenia i poprzednio ułożonego betonu.

W przypadku, gdy betonowanie konstrukcji wykonywane jest także w nocy, konieczne jest wcześniejsze przygotowanie odpowiedniego oświetlenia, zapewniającego prawidłowe wykonawstwo robót i dostateczne warunki bezpieczeństwa pracy.

5.4. Warunki atmosferyczne przy układaniu mieszanki betonowej i wiązaniu betonu

Betonowanie konstrukcji należy wykonywać wyłącznie w temperaturach nie niższych niż plus 5°C, zachowując warunki umożliwiające uzyskanie przez beton wytrzymałości co najmniej 15 MPa przed pierwszym zamarznięciem. Uzyskanie wytrzymałości 15 MPa powinno być zbadane na próbkach przechowywanych w takich samych warunkach, jak zabetonowana konstrukcja.

Niedopuszczalne jest kontynuowanie betonowania w czasie ulewnego deszczu, należy wówczas zabezpieczyć miejsce robót za pomocą mat lub folii.

Wylewanie słupów należy wykonać w jednym ciągu technologicznymi tj. słup od posadzki, chodnika do wysokości stropu wylewać w jednym ciągu w celu utrzymania jednolitej nawierzchni. Krańce słupów wylać 2cm powyżej podciągu, w celu estetycznego wykończenia połączenia słup-podciąg. Najczęstszymi wadami

powstającymi wskutek nieprawidłowego układania i zagęszczania mieszanki są pozostające na powierzchni betonu pęcherze powietrza. Powstają one w wyniku błędów w czasie wibracji lub zagęszczania zbyt grubych warstw. W celu uniknięcia zamykania baniek powietrza przy powierzchni betonu zaleca się układanie mieszanki warstwami nieprzekraczającymi grubości 50 cm, a w szczególnych przypadkach (podcięte deskowanie, gęste zbrojenie) warstwami o grubości do 30 cm. Równie ważnym czynnikiem wpływającym na efekt końcowy jest prawidłowe wibrowanie. Buława powinna być zanurzana prostopadle w regularnych odstępach wynoszących 1,5 promienia działania, który wynosi zwykle od 8 do 10 średnic buławy wibratora. Przy większych odstępach powstaną miejsca niedowibrowane z dużą ilością pęcherzy powietrza. Na ilość pęcherzy na powierzchni ma wpływ także prędkość wyciągania buławy. Zbyt szybkie jej podnoszenie nie pozwala pęcherzykom powietrza na dalszą migrację ku powierzchni. Przyjmuje się, że prędkość wyciągania buławy nie powinna być szybsza niż 8 cm/s. Istotne znaczenie ma również niedopuszczenie do stykania się głowicy wibratora z deskowaniem i zbrojeniem, gdyż wprowadzanie ich w drgania może spowodować miejscową zmianę współczynnika w/c, a tym samym wpłynąć na zmianę koloru powierzchni betonu. W górnym obszarze elementów pionowych zaleca się wtórne zawibrowanie betonu, ponieważ właśnie w tych miejscach najczęściej gromadzi się powietrze w trakcie wibrowania. Jest to skutkiem przyspieszonego wyciągania buławy w ostatnim etapie zagęszczania. W czasie wbudowywania mieszanki należy również zwrócić uwagę, by przerwa między układaniem kolejnych warstw nie przekroczyła 15 min. Zbyt długi okres betonowania może doprowadzić do wystąpienia różnic w kolorystyce elementu lub do powstawania kolejnego błędu – ciemnych plam na powierzchni betonu, tworzących się w wyniku zaschnięcia zaprawy na deskowaniu. Defekt ten występuje bardzo często podczas wykonywania elementów w wysokich temperaturach zewnętrznych.

W razie konieczności dopuszcza się podawanie betonu ciśnieniowo wypompowując od dołu do szalunku mieszankę betonową. Sposób poddawania betonu pozostawia się do decyzji wykonawcy, który zapewni właściwe wykończenie betonu. Nie bez znaczenia jest właściwe układanie mieszanki betonowej. Nie można jej podawać ze zbyt dużej wysokości (maksymalnie 60cm), inaczej może dojść do segregacji składników. Mieszanka powinna być dozowana równomiernie, a grubość jednej warstwy nie może przekraczać 30-50 cm (zależnie od rodzaju używanych wibratorów). W przeciwnym razie trudno ją będzie odpowietrzyć. W efekcie w betonie mogą pojawić się raki. Prace powinny być prowadzone przy niewielkich wahaniach wilgotności i temperatury (powyżej 5°C). Świeżo ułożony beton trzeba chronić przed zbyt szybkim wysychaniem aż do uzyskania wystarczającej wytrzymałości. Dlatego szalunki okrywa się wilgotnymi matami lub foliami. Po usunięciu deskowania stosuje się płynne środki do pielęgnacji, które rozpyła się na powierzchni betonu.

5.5. Pielęgnacja betonu

Bezpośrednio po zakończeniu betonowania zaleca się przykrycie powierzchni betonu lekkimi wodoszczelnymi osłonami zapobiegającymi odparowaniu wody z betonu i chroniącymi beton przed deszczem i nasłonecznieniem. Przy temperaturze otoczenia wyższej niż +5°C należy nie później niż po 12 godz. od zakończenia betonowania rozpocząć pielęgnację wilgotnościową betonu i prowadzić ją co najmniej przez 7 dni (przez polewanie co najmniej 3 razy na dobę). Przy temperaturze otoczenia +15°C i wyższej beton należy polewać w ciągu pierwszych 3 dni co 3 godziny w dzień i co najmniej 1 raz w nocy, a w następane dni co najmniej 3 razy na dobę. Woda stosowana do polewania betonu powinna spełniać wymagania normy PN-EN 1008-1:2004.

W czasie dojrzewania betonu elementy powinny być chronione przed uderzeniami i drganiami przynajmniej do chwili uzyskania przez niego wytrzymałości na ściskanie co najmniej 15 MPa.

Pielęgnacja

Równie istotny wpływ na ostateczny wygląd konstrukcji mają rodzaj i czas pielęgnacji betonu. Często bagatelizowany jest fakt, że dojrzewanie betonu w różnych temperaturach powoduje uzyskiwanie odmiennych barw powierzchni betonu. Jest to niezwykle istotne przy próbach wykonywania betonu architektonicznego w warunkach obniżonych temperatur. W celu zabezpieczenia betonu przed zamrożeniem często stosowana jest pielęgnacja w postaci elektonagrzewu. Przy wykonywaniu powtarzających się elementów i tego typu pielęgnacji należałoby zachować wyjątkowy reżim technologiczny, polegający na ścisłej kontroli czasu nagrzewania i temperatury betonu w konstrukcji. Niezachowanie tych warunków może doprowadzić do uzyskania diametralnie różnej kolorystyki powierzchni wykonywanych elementów. Podobne rezultaty daje również przetrzymywanie w deskowaniu przez różny czas poszczególnych elementów konstrukcji, nawet w naturalnych warunkach dojrzewania

5.6. Wykańczanie powierzchni betonu

Dla powierzchni betonu obowiązują następujące wymagania:

wszystkie betonowe powierzchnie muszą być:

- gładkie z jednolitą strukturą,
- powierzchnia bez porów, pęcherzy powietrznych, wykwitów, wrzarów
- powierzchnia bez gniazd żwirowych powstałych między innymi w wyniku nieszczelności deskowania
- powierzchnia bez tzw „firankem” będących skutkiem wykonywania elementów w poziomych sekcjach i niewuwzględnienia skurczu dolnej warstwy betonu.

- Powierzchnia jednolita kolorystycznie, bez przebarwień
- bez zagłębień między ziarnami kruszywa, przełomami i wybrzuszeniami ponad powierzchnię,
- pęknięcia i rysy są niedopuszczalne,
- wypukłości i wgłębienia nie powinny być większe niż 1 mm.

Wyklucza się szpachlowanie konstrukcji po rozdeskowaniu.

5.7. Rusztowania

Rusztowania należy wykonać na podstawie projektu technologicznego opracowanego przez Wykonawcę w ramach ceny kontraktowej i uzgodnionej z Inspektorem nadzoru. Rusztowania mogą być wykonane z elementów drewnianych lub stalowych.

Rusztowania powinny w czasie ich eksploatacji zapewnić sztywność i niezmienność układu geometrycznego i bezpieczeństwo konstrukcji. Wykonanie rusztowań powinno uwzględniać „podniesienie wykonawcze” związane za strzałką konstrukcji oraz ugięciem i osiadaniem rusztowań pod wpływem ciężaru układanego betonu. Wykonawca powinien przedłożyć Inspektorowi nadzoru do akceptacji szczegółowe rysunki robocze rusztowań. Całkowita rozbiórka rusztowań może nastąpić po osiągnięciu przez beton wytrzymałości wymaganej przez PN-B-06251. Rusztowanie należy rozbierać stopniowo, pod ścisłym nadzorem, unikając jednoczesnego usunięcia większej liczby podpór. Terminy rozdeskowania konstrukcji należy ustalić według PN-B-06251

5.8. Deskowania

Deskowania dla podstawowych elementów konstrukcji obiektu (ustroju nośnego, podpór) należy wykonać według projektu technologicznego deskowania, opracowanego na podstawie obliczeń statyczno-wytrzymałościowych.

Projekt opracuje Wykonawca w ramach ceny kontraktowej i uzgadnia z Projektantem.

Konstrukcja deskowań powinna być sprawdzana na siły wywołane parciem świeżej masy betonowej i uderzeniami przy jej wylewaniu z pojemników oraz powinna uwzględniać:

- szybkość betonowania,
- sposób zagęszczania,
- obciążenia pomostami roboczymi.

Konstrukcja deskowania powinna spełniać następujące warunki:

- zapewniać odpowiednią sztywność i niezmienność kształtu konstrukcji,
- zapewniać jednorodną powierzchnię betonu,
- zapewniać odpowiednią szczelność,
- zapewniać łatwy ich montaż i demontaż oraz wielokrotność użycia,
- wykazywać odporność na deformację pod wpływem warunków atmosferycznych.

Stosować szalunki systemowe stalowe o gładkiej, równej powierzchni. Szalunki należy oczyścić z resztek betonu nalotu rdzy oraz innych zabrudzeń wodą pod odpowiednim ciśnieniem. Szalunki umyć chemicznie z resztek tłuszczu i brudu. Nie dopuszcza się szalunków uszkodzonych (wgniecenia, nierówne powierzchnie, wżery rdzy itp..) do montażu szalunków stosować systemowe łączniki. Nie dopuszcza się łączenia, sztukowania szalunków tradycyjnych z systemowymi. Szalunki po zmontowaniu wypoziomować. Szczeliny łączące oraz naroża kątowe (wewnętrzne) zabezpieczyć uszczelkami systemowymi. Szalunki pokrywać środkami adhezyjnymi, które nie wpłyną na przebarwienia powierzchni betonu. Dobór środków antyadhezyjnych dostosować do szalunków. Po odparowaniu związków rozpuszczalnych zawartych w środkach antyadhezyjnych na powierzchni powstaje cienka, równomierna warstwa oddzielająca, dzięki czemu unika się tworzenia plam na betonie spowodowanych nadmiarem środka antyadhezyjnego.

Niezależnie od stosowanego środka antyadhezyjnego należy zadbać, aby preparat był nanoszony na czystą powierzchnię w minimalnej koniecznej ilości. W przypadku nałożenia zbyt grubej jego warstwy należy usunąć nadmiar preparatu. Przy natryskiwaniu środka należy zwrócić uwagę, czy strumień preparatu jest prostopadły do deskowania oraz czy dysza urządzenia jest czysta i wytwarza jednolity strumień.

Należy zwrócić szczególną uwagę na uszczelnienie styków ścian z dnem deskowania oraz styków deskowań belek i poprzecznic. Sfazowania należy wykonywać na każdy załamaniu Belki gzymsowe oraz gzymsy wykonywane razem z pokrywami okapowymi muszą być wykonywane w deskowaniu z zastosowaniem wykładzin. Otwory w konstrukcji i osadzanie elementów typu odcinki rur, łączniki należy wykonać wg wymagań dokumentacji projektowej.

6. KONTROLA JAKOŚCI ROBÓT

6.1. Ogólne zasady kontroli jakości robót podano w ST „Wymagania ogólne”, Kod CPV 45000000-7, pkt 6

6.2. Badania kontrolne betonu

- Dla określenia wytrzymałości betonu wbudowanego w konstrukcję należy w trakcie betonowania pobierać próbki kontrolne w postaci kostek sześciennych o boku 15 cm w liczbie nie mniejszej niż:
 - 1 próbka na 100 zarobów,
 - 1 próbka na 50 m³ betonu,
 - 1 próbka na zmianę roboczą,

– 3 próbki na partię betonu.

Próbki pobiera się losowo po jednej, równomiernie w okresie betonowania, a następnie przechowuje się, przygotowuje i bada w okresie 28 dni zgodnie z normą PN-B-06250.

Jeżeli próbki pobrane i badane jak wyżej wykażą wytrzymałość niższą od przewidzianej dla danej klasy betonu, należy przeprowadzić badania próbek wyciętych z konstrukcji.

Jeżeli wyniki tych badań będą pozytywne, to beton należy uznać za odpowiadający wymaganej klasie betonu.

W przypadku niespełnienia warunków wytrzymałości betonu na ściskanie po 28 dniach dojrzewania, dopuszcza się w uzasadnionych przypadkach, za zgodą Inspektora nadzoru, spełnienie tego warunku w okresie późniejszym, lecz nie dłuższym niż 90 dni.

Dopuszcza się pobieranie dodatkowych próbek i badanie wytrzymałości betonu na ściskanie w okresie krótszym niż od 28 dni.

- Dla określenia nasiąkliwości betonu należy pobrać przy stanowisku betonowania co najmniej jeden raz w okresie betonowania obiektu oraz każdorazowo przy zmianie składników betonu, sposobu układania i zagęszczania po 3 próbki o kształcie regularnym lub po 5 próbek o kształcie nieregularnym, zgodnie z normą PN-EN 206-1:2003.

Próbki trzeba przechowywać w warunkach laboratoryjnych i badać w okresie 28 dni zgodnie z normą PN-EN 206-1:2003.

Nasiąkliwość zaleca się również badać na próbkach wyciętych z konstrukcji.

- Dla określenia mrozoodporności betonu należy pobrać przy stanowisku betonowania co najmniej jeden raz w okresie betonowania obiektu oraz każdorazowo przy zmianie składników i sposobu wykonywania betonu po 12 próbek regularnych o minimalnym wymiarze boku lub średnicy próbki 100 mm. Próbki należy przechowywać w warunkach laboratoryjnych i badać w okresie 90 dni zgodnie z normą PN-EN 206-1:2003.

Zaleca się badać mrozoodporność na próbkach wyciętych z konstrukcji.

Przy stosowaniu metody przyspieszonej wg normy PN-EN 206-1:2003 liczba próbek reprezentujących daną partię betonu może być zmniejszona do 6, a badanie należy przeprowadzić w okresie 28 dni.

- Wymagany stopień wodoszczelności sprawdza się, pobierając co najmniej jeden raz w okresie betonowania obiektu oraz każdorazowo przy zmianie składników i sposobu wykonywania betonu po 6 próbek regularnych o grubości nie większej niż 160 mm i minimalnym wymiarze boku lub średnicy 100 mm.

Próbki przechowywać należy w warunkach laboratoryjnych i badać w okresie 28 dni wg normy PN-EN 206-1:2003.

Dopuszcza się badanie wodoszczelności na próbkach wyciętych z konstrukcji.

- Na Wykonawcy spoczywa obowiązek zapewnienia wykonania badań laboratoryjnych (przez własne laboratoria lub inne uprawnione) przewidzianych normą PN-B-06250, a także gromadzenie, przechowywanie i okazywanie Inspektorowi nadzoru wszystkich wyników badań dotyczących jakości betonu i stosowanych materiałów.
- Jeżeli beton poddany jest specjalnym zabiegom technologicznym, należy opracować plan kontroli jakości betonu dostosowany do wymagań technologii produkcji. W planie kontroli powinny być uwzględnione badania przewidziane aktualną normą i niniejszą ST oraz ewentualnie inne, konieczne do potwierdzenia prawidłowości zastosowanych zabiegów technologicznych.

Badania powinny obejmować:

- badanie składników betonu,
- badanie mieszanki betonowej,
- badanie betonu.

Zestawienie wymaganych badań wg PN-EN 206-1:2003:

	Rodzaj badania	Metoda badania według	Termin lub częstość badania
SKŁADNIKI BETONU	1) Badanie cementu – czasu wiązania – stałość objętości – obecności grudek – wytrzymałości	PN-EN 196-3:2006 jw. PN-EN 196-3+ A1:2009 PN-EN 196-6:1997 PN-EN 196-1:2006	Bezpośrednio przed użyciem każdej dostarczonej partii
	2) Badanie kruszywa – składu ziarnowego – kształtu ziaren – zawartości pyłów – zawartości zanieczyszczeń – wilgotności	PN-EN 933-1:2000 PN-EN 933-3:1999 PN-EN 933-9:2001 PN-EN 933-9:2009 PN-EN 933-7:2000 PN-EN 1097-6:2002	jw.

Specyfikacja została sporządzona w systemie **SEKOSpec** na podstawie standardowej specyfikacji technicznej opracowanej przez OWEOB Promocja Sp. z o.o.

	3) Badanie wody	PN-EN 1008-1:2004	Przy rozpoczęciu robót i w przypadku stwierdzenia zanieczyszczenia
	4) Badanie dodatków i domieszek	PN-EN 480 i Aprobata Techniczna	
MIESZANKA BETONOWA	Urabialność	PN-EN 206-1:2003	Przy rozpoczęciu robót
	Konsystencja	jw.	Przy projektowaniu recepty i 2 razy na zmianę roboczą
	Zawartość powietrza	jw.	jw.
BETON	1) Wytrzymałość na ściskanie na próbkach	jw.	Po ustaleniu recepty i po wykonaniu każdej partii betonu
	2) Wytrzymałość na ściskanie – badania nieniszczące	PN-B-06261 – wycofana bez zastąpienia	W przypadkach technicznie uzasadnionych
	3) Nasiąkliwość	PN-EN 206-1:2003	Po ustaleniu recepty, 3 razy w okresie wykonywania konstrukcji i raz na 5000 m ³ betonu
	4) Mrozoodporność	jw.	jw.
	5) Przepuszczalność wody	jw.	jw.

6.3. Kontrola deskowań i rusztowań

Badania elementów rusztowań należy przeprowadzić w zależności od użytego materiału zgodnie z:

- PN-M-47900-2:1996 w przypadku elementów stalowych,
- PN-B-03163:1998 w przypadku konstrukcji drewnianych.

Dopuszcza się następujące odchyłki deskowań w stosunku do wielkości założonych w projekcie technologicznym deskowań:

Każde deskowanie powinno być odebrane. Przedmiotem sprawdzenia w czasie odbioru powinny być:

- szczelność deskowań w płaszczyznach i narożach wklęsłych,
- poziom górnej krawędzi i powierzchni deskowania przed i po betonowaniu.

Dopuszcza się następujące odchyłki deskowań w stosunku do wielkości założonych w projekcie technologicznym deskowań:

- a) rozstaw żeber $\pm 0,5\%$, lecz nie więcej niż o 2 cm,
- b) odchylenie deskowań od prostoliniowości lub od płaszczyzny o 0,1%,
- c) różnice w grubości desek $\pm 0,2$ cm,
- d) odchylenie ścian od pionu o $\pm 0,2\%$, lecz nie więcej niż 0,5 cm,
- e) wybrzuszenie powierzchni o $\pm 0,2$ cm, na odcinku 3 m,
- f) odchyłki wymiarów wewnętrznych deskowań (przekrojów betono-wych):
 - 0,2% wysokości, lecz nie więcej niż $-0,5$ cm,
 - $+0,5\%$ wysokości, lecz nie więcej niż $+2$ cm,
 - $-0,2\%$ grubości (szerokości), lecz nie więcej niż $+0,5$ cm.

W każdym rusztowaniu w czasie odbioru należy sprawdzić:

- rodzaj materiału
- łączniki i złącza,
- poziomy górnych krawędzi przed obciążeniem i po obciążeniu oraz krawędzie dolne,
- efektywność stężeń,
- przygotowanie podłoża i sposób przekazywania nacisków na podłoże.

Rusztowania i deskowania powinny być przedmiotem bieżącej kontroli geodezyjnej podczas ich budowy, w czasie betonowania oraz demontażu (sprawdzenie wpływu zdjęcia rusztowań i deskowań na odkształcenia konstrukcji nośnej).

7. WYMAGANIA DOTYCZĄCE PRZEDMIARU I OBMIARU ROBÓT

7.1. Ogólne zasady obmiaru robót podano w ST „Wymagania ogólne”, Kod CPV 45000000-7, pkt 7

7.2. Szczegółowe zasady obmiaru robót betonowych

Objętość konstrukcji betonowej lub żelbetowej oblicza się w m³ (metr sześcienny). Do obliczenia ilości przedmiarowej lub obmiarowej przyjmuje się wymiary według dokumentacji projektowej. Z kubatury nie potrąca się rowków, skosów o przekroju równym lub mniejszym od 6 cm².

8. SPOSÓB ODBIORU ROBÓT

8.1. Ogólne zasady odbioru robót podano w ST „Wymagania ogólne”, Kod CPV 45000000-7, pkt 8. Każdy element konstrukcji powinien być poddawany ocenie z odległości przewidzianej jako standardowa dla późniejszego użytkownika (odstęp obserwacyjny). Z innej odległości oceniane będą elementy wewnątrz budynków, a z innej fasady.

W trakcie oceny należy zwrócić uwagę na to, że każdy element był wykonywany w innych warunkach atmosferycznych, a także na to, że mogły występować różnice w jakości użytych materiałów (w przewidzianym dopuszczalnym zakresie). Niewielkie różnice w fakturze, porowatości, kolorystyce są dopuszczalne w każdej z opisanych

kategorii betonu architektonicznego. Dlatego istnieje konieczność indywidualnej oceny każdego elementu konstrukcji. W pierwszej kolejności należy oceniać ogólne wrażenie z odstępu obserwacyjnego, odnosząc uzyskane efekty do wyglądu elementu referencyjnego. Dopiero gdy ogólny wizerunek nie odpowiada wymaganiom, należy oceniać poszczególne parametry wyspecyfikowane zgodnie z tabelą 1 p 5.1

8.2. Odbiór robót zanikających lub ulegających zakryciu

W trakcie odbioru należy przeprowadzić badania wymienione w pkt. 6 niniejszej specyfikacji. Jeżeli wszystkie pomiary i badania dały wynik pozytywny można uznać, że roboty betoniarskie zostały wykonane zgodnie z dokumentacją projektową oraz specyfikacją techniczną (szczegółową). Jeżeli chociaż jeden wynik badania jest negatywny roboty należy uznać za niezgodne z wymaganiami. W takim przypadku należy ustalić zakres prac koniecznych do usunięcia nieprawidłowości. Po wykonaniu ustalonego zakresu prac należy przedstawić je do ponownego odbioru. Wszystkie ustalenia związane z dokonaniem odbioru robót ulegających zakryciu należy zapisać w dzienniku budowy lub protokole podpisanym przez przedstawicieli inwestora (inspektor nadzoru) i wykonawcy (kierownik budowy).

8.3. Odbiór częściowy

Odbiór częściowy polega na ocenie ilości i jakości wykonanej części robót. Odbioru częściowego robót dokonuje się dla zakresu określonego w dokumentach umownych, według zasad jak przy odbiorze ostatecznym robót. Celem odbioru częściowego jest wczesne wykrycie ewentualnych usterek w realizowanych robotach i ich usunięcie przed odbiorem końcowym. Odbiór częściowy robót jest dokonywany przez inspektora nadzoru w obecności kierownika budowy. Protokół odbioru częściowego jest podstawą do dokonania częściowego rozliczenia robót, jeżeli taką formę przewiduje.

8.4. Odbiór ostateczny (końcowy)

Odbiór końcowy stanowi ostateczną ocenę rzeczywistego wykonania robót w odniesieniu do ich zakresu (ilości), jakości i zgodności z dokumentacją projektową. Odbiór ostateczny przeprowadza komisja powołana przez zamawiającego, na podstawie przedłożonych dokumentów, wyników badań oraz dokonanej oceny wizualnej. Zasady i terminy powoływania komisji oraz czas jej działania powinna określać umowa. Wykonawca robót obowiązany jest przedłożyć komisji następujące dokumenty:

- dokumentację projektową z naniesionymi zmianami dokonanymi w toku wykonywania robót,
- Szczegółowe Specyfikacje Techniczne ze zmianami wprowadzonymi w trakcie wykonywania robót,
- dziennik budowy i książki obmiarów z zapisami dokonywanymi w toku prowadzonych robót, protokoły kontroli spiswane w trakcie wykonywania prac,
- dokumenty świadczące o dopuszczeniu do obrotu i powszechnego zastosowania użytych materiałów i wyrobów budowlanych,
- protokoły odbiorów robót ulegających zakryciu i odbiorów częściowych,
- wyniki badań laboratoryjnych i ekspertyz.

W toku odbioru komisja obowiązana jest zapoznać się z przedłożonymi dokumentami, przeprowadzić badania zgodnie z wytycznymi podanymi w pkt. 6 niniejszej ST, porównać je z wymaganiami podanymi w dokumentacji projektowej i niniejszej specyfikacji technicznej robót betoniarskich, opracowanej dla odbieranego przedmiotu zamówienia, oraz dokonać oceny wizualnej.

Konstrukcje betonowe i żelbetowe powinny być odebrane, jeżeli wszystkie wyniki badań są pozytywne, a dostarczone przez wykonawcę dokumenty są kompletne i prawidłowe pod względem merytorycznym.

Jeżeli chociażby jeden wynik badań był negatywny konstrukcje nie powinny być odebrane. W takim przypadku należy wybrać jedno z następujących rozwiązań:

- jeżeli to możliwe należy ustalić zakres prac korygujących, usunąć nieprawidłowości wykonania konstrukcji w stosunku do wymagań określonych w dokumentacji projektowej i niniejszej specyfikacji technicznej (szczegółowej) i przedstawić je ponownie do odbioru,
- jeżeli odchylenia od wymagań nie zagrażają bezpieczeństwu użytkownika i trwałości konstrukcji zamawiający może wyrazić zgodę na dokonanie odbioru końcowego z jednoczesnym obniżeniem wartości wynagrodzenia w stosunku do ustaleń umownych.
- w przypadku, gdy nie są możliwe podane wyżej rozwiązania, wykonawca zobowiązany jest usunąć wadliwie wykonane elementy konstrukcyjne, wykonać go ponownie i powtórnie zgłosić do odbioru.

W przypadku niekompletności dokumentów odbiór może być dokonany po ich uzupełnieniu. Z czynności odbioru sporządza się protokół podpisany przez przedstawicieli zamawiającego i wykonawcy. Protokół powinien zawierać:

- ustalenia podjęte w trakcie prac komisji,
- ocenę wyników badań,
- wykaz wad i usterek ze wskazaniem sposobu ich usunięcia,
- stwierdzenie zgodności lub niezgodności wykonania konstrukcji z zamówieniem.

Protokół odbioru końcowego jest podstawą do dokonania rozliczenia końcowego pomiędzy zamawiającym a wykonawcą.

8.5. Odbiór po upływie okresu rękojmi i gwarancji

Celem odbioru po okresie rękojmi i gwarancji jest ocena stanu konstrukcji betonowej lub żelbetowej po użytkowaniu w tym okresie oraz ocena wykonywanych w tym okresie ewentualnych robót poprawkowych, związanych z usuwaniem zgłoszonych wad.

Odbiór po upływie okresu rękojmi i gwarancji jest dokonywany na podstawie oceny wizualnej konstrukcji, z uwzględnieniem zasad opisanych w pkt. 8.4. „Odbiór ostateczny (końcowy)”.

Pozytywny wynik odbioru pogwarancyjnego jest podstawą do zwrotu kaucji gwarancyjnej; negatywny do ewentualnego dokonania potrąceń wynikających z obniżonej jakości robót.

Przed upływem okresu gwarancyjnego zamawiający powinien zgłosić wykonawcy wszystkie zauważone wady w wykonanych robotach betoniarskich.

9. PODSTAWA ROZLICZENIA ROBÓT PODSTAWOWYCH, TYMCZASOWYCH I PRAC TOWARZYSZĄCYCH

9.1. Ogólne ustalenia dotyczące podstawy rozliczenia robót podano w ST „Wymagania ogólne”, Kod CPV 45000000-7, pkt 9

9.2. Zasady rozliczenia i płatności

Rozliczenie robót betoniarskich może być dokonane jednorazowo po wykonaniu pełnego zakresu robót i ich końcowym odbiorze lub etapami określonymi w umowie, po dokonaniu odbiorów częściowych robót.

Ostateczne rozliczenie umowy pomiędzy zamawiającym a wykonawcą następuje po dokonaniu odbioru pogwarancyjnego.

Podstawę rozliczenia oraz płatności wykonywanego i odebranego zakresu robót betoniarskich stanowi wartość tych robót obliczona na podstawie:

- ustalonej w umowie kwoty ryczałtowej za określony zakres robót.

Ceny jednostkowe wykonania 1 m³ konstrukcji betonowych lub żelbetowych lub kwoty ryczałtowe uwzględniają:

- przygotowanie stanowiska roboczego,
- dostarczenie do stanowiska roboczego materiałów, narzędzi i sprzętu,
- obsługę sprzętu,
- montaż rusztowań z pomostami i deskowań,
- przygotowanie mieszanki betonowej wraz z wbudowaniem w konstrukcję oraz z zagęszczeniem i pielęgnacją,
- wykonanie przerw dylatacyjnych,
- wykonanie w konstrukcji wszystkich wymaganych projektem otworów, jak również osadzenie potrzebnych zakotwień, marek, rur itp.,
- demontaż deskowań, rusztowań i pomostów wraz z ich oczyszczeniem,
- oczyszczenie stanowiska pracy i usunięcie, będących własnością wykonawcy, materiałów rozbiórkowych i urządzeń,
- wykonanie badań i pomiarów kontrolnych standardowych,
- koszty pośrednie, zysk kalkulacyjny i ryzyko.

Cena jednostkowa i kwota ryczałtowa nie obejmuje podatku VAT.

10. DOKUMENTY ODNIESIENIA

10.1. Normy

1.	PN-EN 196-1:2006	Metody badania cementu. Część 1: Oznaczenie wytrzymałości.
2.	PN-EN 196-2:2006	Metody badania cementu. Część 2: Analiza chemiczna cementu.
3.	PN-EN 196-3:2006 PN-EN 196-3+A1:2009	Metody badania cementu. Część 3: Oznaczenie czasu wiązania i stałości objętości.
4.	PN-EN 196-6:1997 PN-EN 196-6:2010	Metody badania cementu. Część 6: Oznaczenie stopnia zmielenia.
5.	PN-EN 197-1:2002	Cement. Część 1: Skład, wymagania i kryteria zgodności

	PN-EN 197-1:2002/A1:2005	dla cementu powszechnego użytku.
6.	PN-EN 197-2:2002	Cement. Część 2: Ocena zgodności.
7.	PN-EN 932-1:1999	Badania podstawowych właściwości kruszyw – Część 1: Metody pobierania próbek.
8.	PN-EN 932-2:2001	Badania podstawowych właściwości kruszyw – Część 2: Metody pomniejszania próbek laboratoryjnych.
9.	PN-EN 932-3:1999 PN-EN 932-3:1999/A1:2004	Badania podstawowych właściwości kruszyw – Część 3: Procedura i terminologia uproszczonego opisu petrograficznego.
10.	PN-EN 932-5:2001	Badania podstawowych właściwości kruszyw – Część 5: Wyposażenie podstawowe i wzorcowanie.
11.	PN-EN 932-6:2002	Badania podstawowych właściwości kruszyw – Część 6: Definicje powtarzalności i odtwarzalności.
12.	PN-EN 933-1:2000 PN-EN 933-1:2000/A1:2006	Badanie geometrycznych właściwości kruszyw – Część 1: Oznaczenie składu ziarnowego – Metoda przesiewowa.
13.	PN-EN 933-2:1999	Badanie geometrycznych właściwości kruszyw – Część 2: Oznaczenie składu ziarnowego – Nominalne wymiary otworów sit badawczych.
14.	PN-EN 933-3:1999 PN-EN 933-3:1999/A1:2004	Badania geometrycznych właściwości kruszyw – Część 3: Oznaczanie kształtu ziaren za pomocą wskaźnika płaskości.
15.	PN-EN 933-4:2001 PN-EN 933-4:2008	Badanie geometrycznych właściwości kruszyw – Część 4: Oznaczanie kształtu ziaren – Wskaźnik kształtu.
16.	PN-EN 933-5:2000 PN-EN 933-5:2000/A1:2005	Badanie geometrycznych właściwości kruszyw – Część 5: Oznaczenie procentowej zawartości ziaren o powierzchniach powstałych w wyniku przekruszenia lub łamania kruszyw grubych.
17.	PN-EN 933-6:2002 PN-EN 933-6:2002/AC:2004	Badanie geometrycznych właściwości kruszyw – Część 6: Ocena właściwości powierzchni – Wskaźnik przepływu kruszyw.
18.	PN-EN 933-7:2000	Badanie geometrycznych właściwości kruszyw – Część 7: Oznaczenie zawartości muszli – Zawartość procentowa muszli w kruszywach grubych.
19.	PN-EN 933-8:2001	Badanie geometrycznych właściwości kruszyw – Część 8: Ocena zawartości drobnych cząstek – Badanie wskaźnika piaskowego.
20.	PN-EN 933-9:2001 PN-EN 933-9:2009	Badanie geometrycznych właściwości kruszyw – Część 9: Ocena zawartości drobnych cząstek – Badanie błękitem metylenowym.
21.	PN-EN 933-10:2002 PN-EN 933-10:2009	Badanie geometrycznych właściwości kruszyw – Część 10: Ocena zawartości drobnych cząstek – Uziarnienie wypełniaczy (przesiewanie w strumieniu powietrza).
22.	PN-EN 1097-3:2000	Badanie mechanicznych i fizycznych właściwości kruszyw – Część 3: Oznaczanie gęstości nasypowej i jamistości.
23.	PN-EN 1097-6:2002 PN-EN 1097-6:2002/AC:2004 PN-EN 1097-6:2002/Ap1:2005 PN-EN 1097-6:2002/A1:2006	Badanie mechanicznych i fizycznych właściwości kruszyw – Część 6: Oznaczanie gęstości ziaren i nasiąkliwości.
24.	PN-EN 12620:2004 PN-EN 12620+A1:2010 PN-EN 12620:2004/AC:2004 PN-EN 12620+A1:2010	Kruszywa do betonu.
25.	PN-EN 934-2:2002	Domieszki do betonu, zaprawy i zaczynu. Domieszki do

	PN-EN 934-2:2010 PN-EN 934-2:2002/A1:2005 PN-EN 934-2:2002/A2:2006	betonu. Definicje i wymagania. wycofana bez zastąpienia
26.	PN-EN 480-1:1999 PN-EN 480-1:2008 PN-EN 480-1:2006(u)	Domieszki do betonu, zaprawy i zaczynu. Metody badań. Część 1: Beton wzorcowy i zaprawa wzorcowo do badania.
27.	PN-EN 480-2:2006 PN-EN 480-2:2008	Domieszki do betonu, zaprawy i zaczynu. Metody badań. Część 2: Oznaczanie czasu wiązania.
28.	PN-EN 480-4:2006(u) PN-EN 480-4:2008	Domieszki do betonu, zaprawy i zaczynu. Metody badań. Część 4: Oznaczanie ilości wody wydzielającej się samoczynnie z mieszanki betonowej.
29.	PN-EN 480-5:2006(u) PN-EN 480-5:2008	Domieszki do betonu, zaprawy i zaczynu. Metody badań. Część 5: Oznaczanie absorpcji kapilarnej.
30.	PN-EN 480-6:2006(u) PN-EN 480-6:2008	Domieszki do betonu, zaprawy i zaczynu. Metody badań. Część 6: Analiza w podczerwieni.
31.	PN-EN 480-8:1999	Domieszki do betonu, zaprawy i zaczynu. Metody badań. Część 8: Oznaczanie umownej zawartości suchej substancji.
32.	PN-EN 480-10:1999 PN-EN 480-10:2009	Domieszki do betonu, zaprawy i zaczynu. Metody badań. Część 10: Oznaczanie zawartości chlorków rozpuszczalnych w wodzie.
33.	PN-EN 480-12:2006(u) PN-EN 480-12:2008	Domieszki do betonu, zaprawy i zaczynu. Metody badań. Część 12: Oznaczanie zawartości alkaliów w domieszkach.
34.	PN-EN 1008-1:2004	Woda zarobowa do betonu. Część 1: Specyfikacja pobierania próbek, badanie i ocena przydatności wody zarobowej do betonu, w tym wody odzyskanej z procesów produkcji betonu.
35.	PN-EN 206-1:2003 PN-EN 206-1:2003/Ap1:2004 PN-EN 206-1:2003/A1:2005 PN-EN 206-1:2003/A2:2006	Beton. Część 1: Wymagania, właściwości, produkcja i zgodność. wycofana bez zastąpienia
36.	PN-EN 12300-3:2009	Badania betonu. Część 3: Wytrzymałość na ściskanie próbek do badania
37.	PN-EN 12504-1:2001 PN-EN 12504-1:2009	Badanie betonu w konstrukcjach. Część 1: Odwierty rdzeniowe – Wycinanie, ocena i badanie wytrzymałości na ściskanie.
38.	PN-EN 12504-2:2002 PN-EN 12504-2:2002/Ap1:2004	Badanie betonu w konstrukcjach. Część 2: Badania nieniszczące – Oznaczanie liczby odbicia.
39.	PN-EN 12504-3:2006	Badanie betonu w konstrukcjach. Część 3: Oznaczanie siły wyrwywającej.
40.	PN-EN 12504-4:2005 wycofana bez zastąpienia	Badanie betonu w konstrukcjach. Część 4: Oznaczanie prędkości fali ultradźwiękowej.
41.	PN-B-06251 wycofana bez zastąpienia	Roboty betonowe i żelbetowe. Wymagania techniczne.
42.	PN-75/D-96000 wycofana bez zastąpienia	Tarcica iglasta ogólnego przeznaczenia.
43.	PN-72/D-96002 wycofana bez zastąpienia	Tarcica liściasta ogólnego przeznaczenia.
44.	PN-92/D-95017	Surowiec drzewny. Drewno wielkowymiarowe iglaste. Wspólne wymagania i badania.
45.	PN-N-02211:2000	Geodezyjne wyznaczenie przemieszczeń. Terminologia podstawowa.
46.	PN-M-47900-1:1996	Rusztowania stojące metalowe robocze. Część 1:

- Określenia, podział i główne parametry.
47. PN-M-47900-2:1996 Rusztowania stojące metalowe robocze. Część 2: Rusztowania stojakowe z rur stalowych. Ogólne wymagania i badania oraz eksploatacja.
48. PN-M-47900-3:1996 Rusztowania stojące metalowe robocze. Część 3: Rusztowania ramowe.
49. PN-EN 74-1:2006(u) Złącza, sworznie centrujące i podstawki stosowane w deskowaniach i rusztowaniach. Część 1: Złącza do rur – Wymagania i metody badań.
50. PN-B-03163-1:1998 Konstrukcje drewniane. Rusztowania – Terminologia.
51. PN-B-03163-2:1998 Konstrukcje drewniane. Rusztowania – Wymagania.
52. PN-B-03163-3:1998 Konstrukcje drewniane. Rusztowania – Badania.
53. PN-EN 1504-1:2006 Wyroby i systemy do ochrony i napraw konstrukcji betonowych-- Definicje, wymagania, sterowanie jakością i ocena zgodności – Część 1: Definicje.
54. PN-EN 1504-2:2006 Wyroby i systemy do ochrony i napraw konstrukcji betonowych-- Definicje, wymagania, sterowanie jakością i ocena zgodności – Część 2: Systemy ochrony powierzchniowej betonu.
55. PN-EN 1504-3:2006 Wyroby i systemy do ochrony i napraw konstrukcji betonowych-- Definicje, wymagania, sterowanie jakością i ocena zgodności – Część 3: Naprawy konstrukcyjne i niekonstrukcyjne.
56. PN-EN 13670:2011 Wykonywanie konstrukcji z betonu. E. PN-EN 206-1:2003 Beton Część 1: Wymagania, właściwości, produkcja i zgodność.
57. PN-B-06265:2004 Krajowe uzupełnienia PN-EN 206-1:2003 – Beton – Część 1:Wymagania, właściwości, produkcja i zgodność.
58. PN-EN 1992-1-1 Eurokod 2. Projektowanie konstrukcji z betonu. Część 1-1: Reguły ogólne i reguły dla budynków.
59. Beton architektoniczny – wytyczne techniczne, Stowarzyszenie Producentów cementu, Kraków 2011.
60. „Powierzchnie betonowe oddające rysunek szalunku”. Powierzchnie betonowe mające spełnić określone wymagania techniczne według wymogów normy DIN 18 217.

10.2. Ustawy

- Ustawa z dnia 16 kwietnia 2004 r. o wyrobach budowlanych (Dz. U. z 2004 r. Nr 92, poz. 881).
- Ustawa z dnia 30 sierpnia 2002 r. o systemie zgodności (tekst jednolity Dz. U. z 2004 r. Nr 204, poz. 2087).
- Ustawa z dnia 7 lipca 1994 r. Prawo budowlane (tekst jednolity Dz. U. z 2006 r. Nr 156, poz. 1118 z późn. zmianami).

10.3. Rozporządzenia, instrukcje i inne dokumenty

- Rozporządzenie Ministra Infrastruktury z dnia 26.06.2002 r. w sprawie dziennika budowy, montażu i rozbiórki, tablicy informacyjnej oraz ogłoszenia zawierającego dane dotyczące bezpieczeństwa pracy i ochrony zdrowia (Dz. U. z 2002 r. Nr 108, poz. 953 z późniejszymi zmianami).
- Rozporządzenie Ministra Infrastruktury z dnia 11 sierpnia 2004 r. w sprawie sposobów deklarowania zgodności wyrobów budowlanych oraz sposobu znakowania ich znakiem budowlanym (Dz. U. z 2004 r. Nr 198, poz. 2041).
- Rozporządzenie Ministra Infrastruktury z dnia 12 kwietnia 2002 r. w sprawie warunków technicznych, jakim powinny odpowiadać budynki i ich usytuowanie (Dz. U. z 2002 r. Nr 75, poz. 690 z późn. zmianami).
- Specyfikacja techniczna wykonania i odbioru robót budowlanych – Wymagania ogólne Kod CPV 45000000-7, wydanie 3 OWEOB Promocja – 2011 rok.
- Instrukcja zabezpieczenia przed korozją konstrukcji betonowych i żelbetowych, wydanie ITB nr 240/82.
- Instrukcja zabezpieczenia przed korozją alkaliczną betonu przez zastosowanie dodatków mineralnych, wydanie ITB nr 306/91.
- Warunki techniczne wykonania i odbioru robót budowlanych, wydanie Arkady – 1990 rok.

A_005 ZBROJENIE

Kod 45262300 – BETONOWANIE

Oznaczenie kodu według Wspólnego Słownika Zamówień (CPV) Kod 45262310

ZBROJENIE (Przygotowanie i montaż zbrojenia)

1. WSTĘP

1.1. Przedmiot ST

Przedmiotem niniejszej standardowej specyfikacji technicznej (ST) są wymagania dotyczące wykonania i odbioru zbrojenia betonu w konstrukcjach żelbetowych wykonywanych na mokro zadania opisanego w specyfikacji ogólnej sst 0.0

1.2. Zakres stosowania ST

Specyfikacja techniczna (ST) stanowi podstawę opracowania szczegółowej specyfikacji technicznej (SST) stosowanej jako dokument przetargowy i kontraktowy przy zleceniu i realizacji robót wymienionych w pkt. 1.1.

1.3. Zakres robót objętych ST

Ustalenia zawarte w niniejszej Specyfikacji mają zastosowanie przy wykonywaniu zbrojenia konstrukcji budynków oraz obiektów budownictwa inżynierskiego.

Roboty, których dotyczy Specyfikacja, obejmują wszystkie czynności mające na celu wykonanie robót związanych z:

- przygotowaniem zbrojenia,
- montażem zbrojenia,
- kontrolą jakości robót i materiałów.

Zakres robót obejmuje elementy konstrukcyjne fundamentów, podpór, murów, konstrukcje szkieletowe, płyty, belki, podciąg, gzymsy oraz konstrukcje związane z wyposażeniem i obsługą obiektów.

1.4. Określenia podstawowe

Określenia podane w niniejszej Specyfikacji są zgodne z odpowiednimi normami oraz określeniami podanymi w ST Kod CPV 45000000-7 „Wymagania ogólne”.

Pręty stalowe wiotkie – pręty stalowe o przekroju kołowym żebrowane o średnicy do 40 mm.

Zbrojenie niesprężające – zbrojenie konstrukcji betonowej niewprowadzające do niej naprężeń w sposób czynny.

1.5. Ogólne wymagania dotyczące robót

Wykonawca robót jest odpowiedzialny za jakość ich wykonania oraz za zgodność z dokumentacją projektową, ST i poleceniami Inspektora nadzoru. Ogólne wymagania dotyczące robót podano w ST Kod CPV 45000000-7.

2. MATERIAŁY

Ogólne wymagania dotyczące materiałów, ich pozyskiwania i składowania podano w ST Kod CPV 45000000-7 „Wymagania ogólne” pkt 2.

2.1. Stal zbrojeniowa

2.1.1. Asortyment stali zbrojeniowej

Do zbrojenia konstrukcji żelbetowych prętami wiotkimi w obiektach budowlanych objętych zakresem kontraktu stosuje się stal klas i gatunków wg dokumentacji projektowej, wg normy PN-H-84023/6: AIIIN, gatunku RB500W/BSt500S-O.T.B. oraz stal klasy AI, gatunku St3SX-b.

2.1.2. Właściwości mechaniczne i technologiczne stali zbrojeniowej

Pręty okrągłe żebrowane ze stali gatunku RB500W/BSt500S-Q.T.B. (Aprobata Techniczna IBDiM Nr AT/2001-04-1115) o następujących parametrach:

- | | |
|---|------------------------------|
| – średnica pręta w mm | 8÷10 |
| – granica plastyczności R_e (min) w MPa | 500 |
| – wytrzymałość na rozciąganie R_m (min) w MPa | 550 |
| – wytrzymałość charakterystyczna w MPa | 490 |
| – wytrzymałość obliczeniowa w MPa | 375 |
| – wydłużenie (min) w % | 10 |
| – zginanie do kąta 60° | brak pęknięć i rys w złączu. |

Pręty okrągłe żebrowane ze stali gatunku 18G2-b wg normy PN-H-84023/06 o następujących parametrach:

– średnica pręta w mm	6÷32
– granica plastyczności R_e (min) w MPa	355
– wytrzymałość na rozciąganie R_m (min) w MPa	490
– wytrzymałość charakterystyczna w MPa	355
– wytrzymałość obliczeniowa w MPa	295
– wydłużenie (min) w %	20
– zginanie do kąta 60°	brak pęknięć i rys w złączu.

Pręty okrągłe żełrowane ze stali gatunku St3SX-b wg normy PN-H-84023/01 o następujących parametrach:

– średnica pręta w mm	5,5÷40
– granica plastyczności R_e (min) w MPa	240
– wytrzymałość na rozciąganie R_m (min) w MPa	370
– wytrzymałość charakterystyczna w MPa	240
– wytrzymałość obliczeniowa w MPa	200
– wydłużenie (min) w %	24
– zginanie do kąta 180°	brak pęknięć i rys w złączu.

Pręty okrągłe gładkie ze stali gatunku St0S-b wg normy PN-H-84023 o następujących parametrach:

– średnica pręta w mm	5,5÷40
– granica plastyczności R_e (min) w MPa	220
– wytrzymałość na rozciąganie R_m (min) w MPa	310
– wydłużenie (min) w %	22
– zginanie do kąta 180°	brak pęknięć i rys w złączu.

Powierzchnia walcówki i prętów powinna być bez pęknięć, pęcherzy i naderwań.

Na powierzchni czołowej prętów niedopuszczone są jamy usadowe, rozwarstwienia, pęknięcia widoczne gołym okiem.

2.1.3. Wymagania przy odbiorze

Pręty stalowe do zbrojenia betonu powinny odpowiadać wymaganiom normy PN-H-93215.

Przeznaczona do odbioru na budowie partia prętów musi być zaopatrzona w atest, w którym mają być podane:

- nazwa wytwórcy,
- oznaczenie wyrobu wg normy PN-H-93215,
- numer wytopu lub numer partii,
- wszystkie wyniki przeprowadzonych badań oraz skład chemiczny według analizy wytopowej,
- masa partii,
- rodzaj obróbki cieplnej.

Na przywieszkach metalowych przymocowanych do każdej wiązki prętów lub kręgu prętów (po dwie do każdej wiązki) muszą znajdować się następujące informacje:

- znak wytwórcy,
- średnica nominalna,
- znak stali,
- numer wytopu lub numer partii,
- znak obróbki cieplnej.

2.2. Drut montażowy

Do montażu prętów zbrojenia należy używać wyżarzonego drutu stalowego, tzw. wiązałkowego.

2.3. Podkładki dystansowe

Dopuszcza się stosowanie stabilizatorów i podkładek dystansowych wyłącznie z betonu. Podkładki dystansowe muszą być przymocowane do prętów.

3. SPRZĘT

Ogólne wymagania dotyczące sprzętu podano w ST Kod CPV 45000000-7 „Wymagania ogólne” pkt 3.

Sprzęt używany przy przygotowaniu i montażu zbrojenia wiotkiego w konstrukcjach budowlanych powinien spełniać wymagania obowiązujące w budownictwie ogólnym. W szczególności wszystkie rodzaje sprzętu, jak: gietarki, prościarki, zgrzewarki, spawarki powinny być sprawne oraz posiadać fabryczną gwarancję i instrukcję obsługi. Sprzęt powinien spełniać wymagania BHP, jak przykładowo osłony zębatych i pasowych urządzeń mechanicznych. Miejsca lub elementy szczególnie niebezpieczne dla obsługi powinny być specjalnie oznaczone. Sprzęt ten powinien podlegać kontroli osoby odpowiedzialnej za BHP na budowie. Osoby obsługujące sprzęt powinny być odpowiednio przeszkolone.

4. TRANSPORT

Ogólne wymagania dotyczące sprzętu podano w ST Kod CPV 45000000-7 „Wymagania ogólne” pkt 4. Pręty do zbrojenia powinny być przewożone odpowiednimi środkami transportu, w sposób zapewniający uniknięcie trwałych odkształceń oraz zgodnie z przepisami BHP i ruchu drogowego.

5. WYKONANIE ROBÓT

Ogólne zasady wykonania robót podano w ST Kod CPV 45000000-7 „Wymagania ogólne” pkt 5.

5.1. Organizacja robót

Wykonawca przedstawi Inspektorowi nadzoru do akceptacji projekt organizacji i harmonogram robót uwzględniający wszystkie warunki, w jakich będą wykonywane roboty zbrojarskie.

5.2. Przygotowanie zbrojenia

5.2.1. Przygotowanie, montaż i odbiór zbrojenia powinien odpowiadać wymaganiom normy PN 91/5-10042, a klasy i gatunki stali winny być zgodne z dokumentacją projektową.

5.2.2. Czyszczenie prętów

Pręty przed ich użyciem do zbrojenia konstrukcji należy oczyścić z zendry, luźnych płatków rdzy, kurzu i błota. Pręty zbrojenia zatłuszczone lub zabrudzone farbą olejną można opalać lampami benzynowymi lub czyścić preparatami rozpuszczającymi tłuszcze. Stal narażoną na choćby chwilowe działanie słonej wody należy zmyć wodą słodką. Stal pokrytą łuszczącą się rdzą i zabloconą oczyszcza się szczotkami drucianymi ręcznie lub mechanicznie bądź też przez piaskowanie. Po oczyszczeniu należy sprawdzić wymiary przekroju poprzecznego prętów. Stal tylko zabrudzoną można zmyć strumieniem wody. Pręty oblodzone odmraża się strumieniem ciepłej wody. Możliwe są również inne sposoby czyszczenia stali zbrojeniowej akceptowane przez Inspektora nadzoru.

5.2.3. Prostowanie prętów

Dopuszcza się prostowanie prętów za pomocą kluczy, młotków, ścianek. Dopuszczalna wielkość miejscowego odchylenia od linii prostej wynosi 4 mm.

5.2.4. Cięcie prętów zbrojeniowych

Cięcie prętów należy wykonywać przy maksymalnym wykorzystaniu materiału. Wskazane jest sporządzenie w tym celu planu cięcia. Cięcia przeprowadza się przy użyciu mechanicznych noży. Dopuszcza się również cięcie palnikiem acetylenowym.

5.2.5. Odgięcia prętów, haki

Minimalne średnice trzpieni używanych przy wykonywaniu haków zbrojenia podaje tabela Nr 23 normy PN-S-10042. Minimalna odległość od krzywizny pręta do miejsca, gdzie można na nim położyć spoinę, wynosi 10d dla stali A-III i A-II lub 5d dla stali A-I. Na zimno na budowie można wykonywać odgięcia prętów o średnicy $d \leq 12$ mm. Pręty o średnicy $d > 12$ mm powinny być odginane z kontrolowanym podgrzewaniem. W miejscach zagięć i załamań elementów konstrukcji, w których zagięciu ulegają jednocześnie wszystkie pręty zbrojenia rozciąganego, należy stosować średnicę zagięcia równą co najmniej 20d. Wewnętrzna średnica odgięcia strzemion i prętów montażowych powinna spełniać warunki podane dla haków. Przy odbiorze haków i odgięć prętów należy zwrócić szczególną uwagę na ich zewnętrzną stronę. Niedopuszczalne są tam pęknięcia powstałe podczas wyginania.

5.3. Montaż zbrojenia

5.3.1. Wymagania ogólne

Układ zbrojenia w konstrukcji musi umożliwiać jego dokładne otoczenie przez jednorodny beton. Po ułożeniu zbrojenia w deskowaniu rozmieszczenie prętów względem siebie i względem deskowania nie może ulec zmianie. W konstrukcję można wbudować stal pokrytą co najwyżej nalotem nieluszczącej się rdzy. Nie można wbudować stali zatłuszczonej smarami lub innymi środkami chemicznymi, zabrudzonej farbami, zabloconej i oblodzonej, stali, która była wystawiona na działanie słonej wody. Minimalna grubość otuliny zewnętrznej w świetle prętów i powierzchni przekroju elementu żelbetowego powinna wynosić co najmniej:

- 0,07 m – dla zbrojenia głównego fundamentów i podpór masywnych,
- 0,055 m – dla strzemion fundamentów i podpór masywnych,
- 0,05 m – dla prętów głównych lekkich podpór i pali,
- 0,03 m – dla zbrojenia głównego ram, belek, pociągów, gzymsów,
- 0,025 m – dla strzemion ram, belek, podciągów i zbrojenia płyt, gzymsów.

Układanie zbrojenia bezpośrednio na deskowaniu i podnoszenie na odpowiednią wysokość w trakcie betonowania jest

niedopuszczalne. Niedopuszczalne jest chodzenie po wykonanym szkielecie zbrojeniowym.

5.3.2. Montowanie zbrojenia

Pręty zbrojenia należy łączyć w sposób określony w dokumentacji projektowej. Skrzyżowania prętów należy wiązać drutem wiązałkowym, zgrzewać lub łączyć tzw. słupkami dystansowymi. Drut wiązałkowy, wyżarzony o średnicy 1 mm, używa się do łączenia prętów o średnicy do 12 mm, przy średnicach większych należy stosować drut o średnicy 1,5 mm. W szkieletach zbrojenia belek i słupów należy łączyć wszystkie skrzyżowania prętów narożnych ze strzemiionami, a pozostałych prętów – na przemian.

6. KONTROLA JAKOŚCI ROBÓT

Ogólne zasady kontroli jakości robót podano w ST Kod CPV 45000000-7 „Wymagania ogólne” pkt 6. Kontrola jakości robót wykonania zbrojenia polega na sprawdzeniu zgodności z dokumentacją projektową oraz podanymi powyżej wymaganiami. Zbrojenie podlega odbiorowi przed betonowaniem. Przy odbiorze stali dostarczonej na budowę należy przeprowadzić następujące badania:

- sprawdzenie zgodności przywieszek z zamówieniem,
- sprawdzenie stanu powierzchni wg normy PN-H-93215,
- sprawdzenie wymiarów wg normy PN-H-93215,
- sprawdzenie masy wg normy PN-H-93215,
- próba rozciągania wg normy PN-EN 10002-1 + AC1:1998,
- próba zginania na zimno wg normy PN-H-04408.

Do badania należy pobrać minimum 3 próbki z każdego kręgu lub wiązki. Próbki należy pobrać z różnych miejsc kręgu.

Jakość prętów należy ocenić pozytywnie, jeżeli wszystkie badania odbiorcze dadzą wynik pozytywny.

Dopuszczalne tolerancje wymiarów w zakresie cięcia, gięcia i rozmieszczenia zbrojenia podano poniżej.

Usytuowanie prętów:

- otulenie wkładek według projektu zwiększone maksymalnie 5 mm, nie przewiduje się zmniejszenia grubości otuliny,
- rozstaw prętów w świetle: 10 mm,
- odstęp od czoła elementu lub konstrukcji: ± 10 mm,
- długość pręta między odgięciami: ± 10 mm,
- miejscowe wykrzywienie: ± 5 mm.

Poprzeczki pod kable należy wykonać z dokładnością: ± 1 mm (wzajemne odległości mierzone w przekroju poprzecznym). Niezależnie od tolerancji podanych powyżej obowiązują następujące wymagania:

- dopuszczalne odchylenie strzemion od linii prostopadłej do zbrojenia głównego nie powinno przekraczać 3%,
- liczba uszkodzonych skrzyżowań na jednym przęcie nie może przekraczać 25% ogólnej ich liczby na tym przęcie,
- różnica w rozstawie między prętami głównymi nie powinna przekraczać $\pm 0,5$ cm,
- różnice w rozstawie strzemion nie powinny przekraczać ± 2 cm.

7. OBMIAR ROBÓT

Ogólne zasady obmiaru robót podano w ST Kod CPV 45000000-7 „Wymagania ogólne” pkt 7.

7.1. Jednostka obmiarowa

Jednostką obmiarową jest 1 kilogram. Do obliczania należności przyjmuje się teoretyczną ilość (kg) zmontowanego uzbrojenia, tj. łączną długość prętów poszczególnych średnic pomnożoną odpowiednio przez ich masę jednostkową (kg/m). Nie dolicza się stali użytej na zakłady przy łączeniu prętów, przekładek montażowych ani drutu wiązałkowego. Nie uwzględnia się też zwiększonej ilości materiału w wyniku stosowania przez Wykonawcę prętów o średnicach większych od wymaganych w dokumentacji projektowej.

8. ODBIÓR ROBÓT

Ogólne zasady odbioru robót podano w ST Kod CPV 45000000-7 „Wymagania ogólne” pkt 8.

8.1. Zgodność robót z dokumentacją projektową i ST

Roboty powinny być wykonane zgodnie z dokumentacją projektową i ST oraz pisemnymi poleceniami Inspektora nadzoru.

8.2. Odbiór robót zanikających i ulegających zakryciu

8.2.1. Dokumenty i dane

Podstawą odbioru robót zanikających lub ulegających zakryciu są:

- pisemne stwierdzenie Inspektora nadzoru w dzienniku budowy o wykonaniu robót zgodnie z dokumentacją projektową i ST,
- inne pisemne stwierdzenia Inspektora nadzoru o wykonaniu robót.

8.2.2. Zakres robót

Zakres robót zanikających lub ulegających zakryciu określają pisemne stwierdzenia Inspektora nadzoru lub inne potwierdzone przez niego dokumenty.

8.3. Odbiór końcowy

Odbiór końcowy odbywa się po pisemnym stwierdzeniu przez Inspektora nadzoru w dzienniku budowy zakończenia robót zbrojarskich i pisemnego zezwolenia Inspektora nadzoru na rozpoczęcie betonowania elementów, których zbrojenie podlega odbiorowi.

Odbiór powinien polegać na sprawdzeniu:

- zgodności wykonania zbrojenia z dokumentacją projektową,
- zgodności z dokumentacją projektową liczby prętów w poszczególnych przekrojach,
- rozstawu strzemion,
- prawidłowości wykonania haków, złącz i długości zakotwień prętów,
- zachowania wymaganej projektem otuliny zbrojenia.

Do odbioru robót mają zastosowanie postanowienia zawarte w ST Kod CPV 45000000-7 „Wymagania ogólne” pkt 8.

9. PODSTAWA PŁATNOŚCI

Ogólne ustalenia dotyczące podstawy płatności podano w ST Kod CPV 45000000-7 „Wymagania ogólne” pkt 9.

9.1. Cena jednostkowa

Cena jednostkowa obejmuje:

- zapewnienie niezbędnych czynników produkcji,
- oczyszczenie i wyprostowanie, wygięcie, przycinanie prętów stalowych,
- łączenie prętów, w tym spawane „na styk” lub „na zakład”,
- montaż zbrojenia przy użyciu drutu wiązałkowego w deskowaniu zgodnie z dokumentacją projektową i niniejszą ST,
- wykonanie badań i pomiarów,
- oczyszczenie terenu robót z odpadów zbrojenia, stanowiących własność Wykonawcy i usunięcie ich poza teren budowy.

10. PRZEPISY ZWIĄZANE

10.1. Normy

PN-ISO 6935-1:1998	Stal do zbrojenia betonu. Pręty gładkie.
IDT-ISO 6935-1:1991	
PN-ISO 6935-1/AK:1998	Stal do zbrojenia betonu. Pręty gładkie. Dodatkowe wymagania.
PN-ISO 6935-2:1998	Stal do zbrojenia betonu.
IDT-ISO 6935-2:1991	Pręty żebrowane
PN-ISO 6935-2/AK:1998	Stal do zbrojenia betonu. Pręty żebrowane. Dodatkowe wymagania
Poprawki PN-ISO 6935-2/ /AK:1998/Ap1:1999	
PN 82/H-93215	Walcówka i pręty stalowe do zbrojenia betonu
Poprawki: 1. BI 4/91 poz. 27 2. BI 8/92 poz. 38	
Zmiany 1. BI 4/84 poz. 17	
PN-S-10042	Obiekty mostowe. Konstrukcje betonowe, żelbetowe i sprężone. Projektowanie.
PN-B-06251	Roboty betonowe i żelbetowe. Wymagania techniczne.
Zmiany PN-H-84023-06/A1:1996	Stal określonego stosowania. Stal do zbrojenia betonu. Gatunki.
PN-H-04408	Metale. Technologiczna próba zginania.
PN-EN 10002-1 + AC1:1998	Metale: Próba rozciągania. Metoda badania w temperaturze otoczenia.
PN-B-03264	Konstrukcje betonowe, żelbetowe i sprężone. Projektowanie.

10.2. Inne dokumenty i instrukcje

Instrukcje Instytutu Techniki Budowlanej:

- Instrukcja zabezpieczenia przed korozją konstrukcji,
- Warunki wykonania i odbioru robót budowlanych.

SPECYFIKACJE TECHNICZNE
WYKONANIA I ODBIORU ROBÓT BUDOWLANYCH
A-006 ROBOTY MURARSKIE
(Kod CPV 45262500-6)

1. CZĘŚĆ OGÓLNA

1.1. Nazwa nadana zamówieniu przez zamawiającego zgodnie ze specyfikacją ogólną sst 0,0

1.2. Przedmiot ST

Przedmiotem niniejszej standardowej specyfikacji technicznej (ST) są wymagania dotyczące wykonania i odbioru robót przy wznoszeniu konstrukcji murowych w budownictwie mieszkalnym, użyteczności publicznej, rolniczym i przemysłowym, eksploatowanych w warunkach nie narażonych na destrukcyjne oddziaływanie środowiska korozyjnego.

1.3. Zakres stosowania ST

Niniejsza specyfikacja techniczna (ST) jest dokumentem przetargowym i kontraktowym przy zleceniu i realizacji robót wymienionych w pkt. 1.2., a objętych zamówieniem określonym w pkt. 1.8. Odstępstwa od wymagań podanych w niniejszej specyfikacji mogą mieć miejsce tylko w przypadkach prostych robót o niewielkim znaczeniu, dla których istnieje pewność, że podstawowe wymagania będą spełnione przy zastosowaniu metod wykonania wynikających z doświadczenia oraz uznanych reguł i zasad sztuki budowlanej oraz przy uwzględnieniu przepisów bhp.

1.4. Przedmiot i zakres robót objętych ST

Specyfikacja dotyczy wykonania konstrukcji murowych eksploatowanych w warunkach nie narażonych na destrukcyjne działanie środowiska korozyjnego i obejmuje wykonanie następujących czynności:

- przygotowanie zapraw,
- spajanie elementów murowych zaprawą.

Przedmiotem specyfikacji jest także określenie wymagań odnośnie właściwości materiałów wykorzystywanych do robót murowych oraz wymagań dotyczących wykonania i odbiorów konstrukcji murowych.

1.5. Określenia podstawowe

Określenia podane w niniejszej Specyfikacji są zgodne z odpowiednimi normami oraz określeniami podanymi w ST „Wymagania ogólne” Kod CPV 45000000-7, pkt 1.4, a także zdefiniowanymi poniżej:

Konstrukcja murowa – konstrukcja powstająca na placu budowy w wyniku ręcznego spojenia elementów murowych zaprawą murarską.

Element murowy – drobno- lub średniowymiarowy wyrób budowlany przeznaczony do ręcznego wznoszenia konstrukcji murowych.

Grupa elementów murowych – elementy murowe o podobnej procentowej zawartości otworów oraz ich kierunku odniesionym do ułożenia elementu w murze.

Otwór – ukształtowana przestrzeń pusta, która może przechodzić lub nie przez cały element murowy.

Zaprawa budowlana – mieszanina nieorganicznego spoiwa, kruszywa, wody i innych dodatków technologicznych, jeżeli są wymagane. Zaprawy budowlane dzielą się na: murarskie, tynkarskie i specjalne np. żaroodporne, montażowe lub zalewowe.

Zaprawa murarska – zaprawa budowlana przeznaczona do spajania elementów murowych w jedną konstrukcyjną całość i wyrównywania naprężeń występujących w murach.

Wyroby dodatkowe wykorzystywane przy wznoszeniu konstrukcji murowych – różnego rodzaju wyroby metalowe, żelbetowe lub z tworzyw sztucznych stosowane w konstrukcjach murowych jako elementy uzupełniające tj. kotwy, łączniki, wsporniki, nadproża i wzmocnienia (zbrojenie) spoin.

Inne wyroby i materiały wykorzystywane przy wznoszeniu konstrukcji murowych – materiały i wyroby do wykonywania zapraw murarskich oraz wszelkiego rodzaju dodatki np. przeciwmrozowe.

Warunki środowiskowe – w zależności od stopnia narażenia konstrukcji na zawilgocenie rozróżnia się zgodnie z PN-B-03002 pięć klas środowiska:

- klasa 1: środowisko suche np. wnętrza budynków mieszkalnych i biurowych, a także nie podlegające zawilgoceniu wewnętrzne warstwy ścian szczelinowych,
- klasa 2: środowisko wilgotne wewnątrz pomieszczeń np. w pralni lub środowisko zewnętrzne, w którym element nie jest wystawiony na działanie mrozu, łącznie z elementami znajdującymi się w nieagresywnym gruncie lub wodzie,

- klasa 3: środowisko wilgotne z występującym mrozem,
- klasa 4: środowisko wody morskiej – elementy pogrążone całkowicie lub częściowo w wodzie morskiej, elementy położone w strefie bryzgów wodnych lub znajdujące się w powietrzu nasyconym solą,
- klasa 5: środowisko agresywne chemicznie (gazowe, płynne lub stałe).

Mur w ścianie piwnicznej zabezpieczony w sposób należyty przed przenikaniem wody uważać można za znajdujący się w środowisku klasy 2.

Wartość deklarowana – wartość dotycząca wyrobu, określona zgodnie z normą, którą producent jest zobowiązany uzyskać przy założonej zmienności procesu produkcyjnego.

Wytrzymałość średnia elementów murowych na ściskanie – średnia arytmetyczna wytrzymałość na ściskanie określonej liczny elementów murowych.

Znormalizowana wytrzymałość elementów murowych na ściskanie – wytrzymałość elementów murowych na ściskanie sprowadzona do wytrzymałości równoważnego elementu murowego w stanie powietrzno-suchym, którego zarówno wysokość jak i mniejszy wymiar w kierunku poziomym wynoszą 100 mm.

Zaprawa murarska wg projektu – zaprawa, której skład i metoda wytwarzania zostały podporządkowane osiągnięciu wymaganych właściwości (podejścia ze względu na właściwości użytkowe).

Zaprawa murarska wg przepisu – zaprawa wykonana wg wcześniej określonej receptury, której właściwości wynikają z ustalonych proporcji składników (podejścia ze względu na recepturę).

Czas korekty świeżo zarobionej zaprawy – mierzony w minutach czas, w którym 50% przylegającej płaszczyzny sześcianu, umieszczonego na warstwie zaprawy rozprowadzonej na określonym podłożu stanowiącym element murowy i następnie uniesionego, jest pokryta przylegającą zaprawą.

Spoina wsporna – pozioma warstwa zaprawy pomiędzy dwiema płaszczyznami elementów murowych.

Nadproże – belka przejmująca obciążenie z obszaru nad otworem w ścianie murowanej.

Nadproże pojedyncze – nadproże pracujące jako pojedyncza belka.

Nadproże złożone – nadproże składające się z dwóch lub więcej elementów konstrukcyjnych, z których każdy ma strefę ścisną i rozciąganą.

Nadproże zespolone – nadproże zawierające część prefabrykowaną oraz uzupełniającą, wykonywaną na miejscu wbudowania.

1.6. Ogólne wymagania dotyczące robót

Wykonawca robót jest odpowiedzialny za jakość ich wykonania oraz za zgodność z dokumentacją projektową, specyfikacjami technicznymi i poleceniami Inspektora nadzoru. Ogólne powszechnie stosowane wymagania dotyczące robót podano w ST „Wymagania ogólne” Kod CPV 45000000-7, pkt. 1.5.

2. WYMAGANIA DOTYCZĄCE WŁAŚCIWOŚCI MATERIAŁÓW

2.1. Ogólne wymagania dotyczące materiałów, ich pozyskiwania i składowania podano w ST „Wymagania ogólne” Kod CPV 45000000-7, pkt 2

2.2. Rodzaje materiałów

Materiały i wyroby wykorzystywane w robotach murarskich:

- elementy murowe,
- zaprawy murarskie,
- wyroby dodatkowe,
- inne wyroby i materiały.

Wszystkie materiały i wyroby stosowane do wykonania konstrukcji murowych powinny odpowiadać wymaganiom zawartym w dokumentach odniesienia (normach, aprobatkach technicznych).

2.2.1. Elementy murowe

2.2.1.1. Rodzaje elementów murowych

Rozróżnia się następujące rodzaje elementów murowych różnicowane z uwagi na:

- Surowiec użyty do ich produkcji oraz ogólne zasady projektowania i wykonywania konstrukcji murowych:
 - ceramiczne o małej i dużej gęstości, odpowiadające wymaganiom normy PN-EN 771-1,
 - silikatowe, spełniające wymagania normy PN-EN 771-2,
 - z betonów zwykłych i lekkich kruszywowych według normy PN-EN 771-3,
 - z autoklawizowanego betonu komórkowego, odpowiadające wymaganiom PN-EN 771-4,
- Surowiec użyty do ich produkcji oraz projektowanie i wykonywanie konstrukcji murowych według indywidualnych zasad:

- z betonów lekkich z wypełniaczami organicznymi,
- z nieautoklawizowanego betonu komórkowego,
- Wielkość elementów:
 - drobnowymiarowe o wadze kilku kilogramów (cegły pełne i drażone, bloczki pełne) układane przy murowaniu jedną ręką,
 - średniowymiarowe o wadze kilkunastu lub dwudziestu kilku kilogramów (pustaki i bloki pełne) układane oburącz przy murowaniu.

Elementy wielkowymiarowe, np. nadproża lub prefabrykowane bloki ścienne, które są układane przez kilku murarzy lub przy użyciu sprzętu mechanicznego, nie są zaliczane do grupy elementów murowych.
- Wymagania stawiane tolerancjom wymiarowym:
 - elementy do murowania na zwykłe spoiny,
 - elementy do murowania na cienkie spoiny.
- Przeprowadzaną kontrolę produkcji (kategoria produkcji):
 - elementy kategorii II, do której zalicza się wyroby, których producent deklaruje ich wytrzymałość średnią, a pozostałe wymagania kategorii I nie są spełnione.
- Kształt elementów murowych:
 - z gładkimi powierzchniami bocznymi do murowania na pełne pionowe spoiny poprzeczne,
 - z piórem i wpustem, przeznaczone do murowania ściany bez wypełniania zaprawą pionowych spoin poprzecznych,
 - z dwoma uchwytnymi bocznymi lub z jednym uchwytnym centralnym.
- Rolę pełnioną w konstrukcji murowej:
 - podstawowe o kształcie prostopadłościanu, spełniające rolę głównego elementu konstrukcyjnego,

2.2.1.2. Właściwości elementów murowych deklarowane przez ich producentów i przewidywane w dokumentacji projektowej:

- Wymiary i odchyłki wymiarowe

Według norm producent powinien podawać nominalne wymiary długości, szerokości i wysokości. Odchyłki wymiarowe charakteryzuje się dwoma parametrami:

 - wartością średnią (różnica między wartością średnią pomiarów i wartością deklarowaną),
 - rozpiętością wymiarów (różnica między wynikiem największym i najmniejszym).
- Kształt i budowa

Producent elementów murowych powinien podać ich cechy zewnętrzne w zakresie potrzebnym do jednoznacznej identyfikacji danego elementu i określenia jego przydatności do stosowania oraz ewentualnego wykorzystania przez projektanta przy wykonywaniu obliczeń statystycznych, akustycznych, ogniowych itp.
- Wady i uszkodzenia powierzchniowe

W odniesieniu do elementów przeznaczonych do murowania na cienkie spoiny wymagane jest podanie przez producenta maksymalnych dopuszczalnych odchyłek płaskości powierzchni kładzenia (wspornych).
- Gęstość

Gęstość brutto i netto oznaczana w stanie suchym powinna być deklarowana wtedy, kiedy takie dane są potrzebne do oceny izolacyjności akustycznej, nośności, odporności ogniowej lub izolacyjności cieplnej ścian.
- Wytrzymałość na ściskanie

Zgodnie z normami producenci powinni podawać średnią wytrzymałość na ściskanie elementów murowych. Producent może również deklarować wytrzymałość znormalizowaną. Konieczne jest również podanie kategorii produkcji elementów murowych.
- Trwałość (mrozoodporność)

Dobór grup elementów murowych w projekcie powinien uwzględniać przewidywane warunki środowiskowe i w konsekwencji stopień narażenia na zawilgocenie konstrukcji murowych.

Konstrukcje murowe narażone na stałe zawilgocenie powinny być odporne na:

 - cykliczne zamrażanie i rozmrażanie,
 - działanie siarczanów i chlorków.

Dobór elementów murowych w różnych warunkach środowiskowych, zalecany w normie PN-B-03002, podano w tablicy 1.

Tablica 1. Dobór elementów murowych wg grup z uwagi na trwałość (grupy jak w pkt. 2.2.1.1. a klasy środowiska jak w pkt. 1.5. niniejszej specyfikacji)

Elementy murowe	Klasa środowiska				
	1	2	3	4	5
Ceramiczne	1,2,3	1,2,3	1,2,3 ²⁾	1,2,3 ²⁾	1,2,3 ²⁾
Silikatowe	1,2	1,2 ¹⁾	1,2 ²⁾	_3)	_3)
Z betonu zwykłego i kruszywowego lekkiego	1,2	1,2 ¹⁾	1,2 ¹⁾	1,2 ²⁾	1,2 ²⁾
Z autoklawizowanego betonu komórkowego	1	1 ²⁾	_3)	_3)	_3)
<p>1) Przy należyтым zabezpieczeniu przed zawilgoceniem.</p> <p>2) Elementy licowe – odpowiednio do deklaracji producenta dotyczącej przydatności elementu w określonych warunkach środowiskowych lub elementy zwykłe – przy należyтым zabezpieczeniu przed zawilgoceniem.</p> <p>3) Nie stosuje się.</p>					

Ponieważ pod pojęciem trwałości elementów murowych należy rozumieć przede wszystkim mrozoodporność, więc kategorie odporności elementów murowych na cykle zamrażania i rozmrażania powinny być skorelowane z przewidywanym sposobem ich zastosowania. Rozróżnia się następujące kategorie:

- kategoria F0, warunki obojętne (ściany wewnętrzne, wewnętrzne warstwy ścian szczelinowych),
- kategoria F1, warunki umiarkowane (zewnątrzne elementy budynku narażone na zamrażanie i rozmrażanie, ale zabezpieczone przed bezpośrednim nasączeniem),
- kategoria F2, warunki surowe (nieotynkowane przyziemie, nieotynkowane parapety, nieotynkowane kominy, zasklepienia, zwieńczenia, wolno stojące ściany graniczne).

W przedmiotowej inwestycji występują klasy 1 i 2 oraz kategorie F0 i F1

- Właściwości cieplne

W przypadku elementów przeznaczonych do stosowania w konstrukcjach podlegających wymaganiom izolacyjności cieplnej, producent powinien podać informacje o właściwościach cieplnych. Informacje te mogą być oparte na wartościach tabelarycznych, obliczeniach lub badaniach, zgodnie z PN-EN 1745.

- Absorpcja wody – zewnętrzne nietynkowane elementy budynku

W przypadku elementów stosowanych do budowy zewnętrznych ścian licowych sprawdzana jest ich absorpcja (nasiąkliwość) 24-godzinna.

- Absorpcja wody – warstwy odporne na wilgoć

W przypadku elementów murowych stosowanych w konstrukcjach szczególnie narażonych na silne zawilgocenie, określa się absorpcję (nasiąkliwość) za pomocą gotowania w wodzie.

- Absorpcja wody – początkowa wielkość absorpcji wody

Jeżeli jest to niezbędne, ze względu na sposób stosowania elementów, należy sprawdzać początkową wielkość absorpcji wody w czasie 60 sekund.

- Reakcja na ogień

Jeżeli przewidywane zastosowanie wyrobu tego wymaga, producent powinien deklarować klasę reakcji na ogień elementu murowego. Jeżeli element zawiera mniej niż 1% masy (objętości) materiałów organicznych, deklarować można klasę A1 bez konieczności przeprowadzania badań ogniowych.

- Zawartość aktywnych soli rozpuszczalnych

W przypadku elementów ceramicznych, zależnie od przewidywanego zakresu zastosowania, bada się zawartość aktywnych soli rozpuszczalnych.

- Rozszerzalność pod wpływem wilgoci

Jeżeli normy tego wymagają, to można przeprowadzić badania zmian liniowych pod wpływem wilgoci elementów murowych.

- Przepuszczalność pary wodnej

W przypadku elementów licowych, należy podać tabelaryczną wartość współczynnika dyfuzji pary wodnej. Tabelaryczny (normowy) współczynnik dyfuzji określa się na podstawie gęstości materiału.

- Wytrzymałość spoiny (charakterystyczna początkowa wytrzymałość spoiny)

W przypadku elementów murowych i zapraw murarskich przeznaczonych do stosowania w elementach konstrukcyjnych, powinna być deklarowana charakterystyczna początkowa wytrzymałość spoiny na ścinanie. Deklaracja może być oparta na wartościach śtabelaryzowanych podanych w normach przedmiotowych lub na wartościach wynikających z badań.

- Substancje niebezpieczne

Konieczne jest przeprowadzanie badań promieniotwórczości naturalnej elementów murowych. Badania te należy wykonywać zgodnie z Instrukcją ITB nr 234/95.

2.2.2. Zaprawy murarskie

2.2.2.1. Rodzaje zapraw murarskich

Rozróżnia się następujące zaprawy murarskie różnicowane z uwagi na:

- Właściwości i/lub zastosowanie:
 - ogólnego przeznaczenia (G),
 - lekka (L),
 - do cienkich spoin (T).
- Koncepcję projektowania zaprawy:
 - zaprawa wg przepisu.
- Sposób produkcji:
 - zaprawa wytwarzana w całości lub częściowo w zakładzie, spełniająca wymagania normy PN-EN 998-2,
 - zaprawa wytwarzana na miejscu budowy, odpowiadająca wymaganiom normy PN-B-10104.
- Skład materiałowy zapraw ogólnego przeznaczenia, wytwarzanych na miejscu budowy (symbol rodzaju):
 - zaprawa cementowa („c”),
 - zaprawa cementowo-wapienna („cw”),
 - zaprawa wapienna („w”),oraz zaprawy mieszane np. cementowo-gliniana („cgl”).
- Proporcję składników (mierzoną objętościowo) w zaprawach ogólnego przeznaczenia, wytwarzanych na miejscu budowy:
 - a) zaprawa cementowa (cement : piasek):
 - odmiana 1:2 (symbol odmiany A),
 - odmiana 1:3 (symbol odmiany B),
 - odmiana 1:4 (symbol odmiany C),
 - b) zaprawa cementowo-wapienna (cement : wapno : piasek):
 - odmiana 1:0,25:3 (symbol odmiany D),
 - odmiana 1:0,5:4 (symbol odmiany E),
 - odmiana 1:1:6 (symbol odmiany F),
 - odmiana 1:2:9 (symbol odmiany G),
 - c) zaprawa wapienna (wapno : piasek)
 - odmiana 1:1,5 (symbol odmiany H),
 - odmiana 1:2 (symbol odmiany I),
 - odmiana 1:4 (symbol odmiany J).
- Wytrzymałości na ściskanie zapraw ogólnego przeznaczenia, wytwarzanych na placu budowy:
 - klasa M 0,25 przy wytrzymałości na ściskanie nie mniejszej niż $0,25 \text{ N/mm}^2$,
 - klasa M 0,5 przy wytrzymałości na ściskanie nie mniejszej niż $0,5 \text{ N/mm}^2$,
 - klasa M 1,0 przy wytrzymałości na ściskanie nie mniejszej niż $1,0 \text{ N/mm}^2$,
 - klasa M 2,5 przy wytrzymałości na ściskanie nie mniejszej niż $2,5 \text{ N/mm}^2$,
 - klasa M 5,0 przy wytrzymałości na ściskanie nie mniejszej niż $5,0 \text{ N/mm}^2$,

- klasa M 10,0 przy wytrzymałości na ściskanie nie mniejszej niż $10,0 \text{ N/mm}^2$,
- klasa M 15,0 przy wytrzymałości na ściskanie nie mniejszej niż $15,0 \text{ N/mm}^2$,
- klasa M 20,0 przy wytrzymałości na ściskanie nie mniejszej niż $20,0 \text{ N/mm}^2$,
- klasa M d przy wytrzymałości na ściskanie większy od $25,0 \text{ N/mm}^2$.

Dla zapraw murarskich produkowanych fabrycznie wytrzymałość na ściskanie powinna być deklarowana przez producenta. Producent może deklarować klasę wytrzymałości na ściskanie oznaczoną literą „M” i następującą po niej liczbą klasy, co oznacza, że wytrzymałość na ściskanie w N/mm^2 jest nie mniejsza od tej liczby.

Zalecane zgodnie z normą PN-B-10104 odmiany i klasy zapraw wytwarzanych na placu budowy w zależności od ich przeznaczenia podano w tablicy 2.

Tablica 2. Zalecane rodzaje, odmiany i klasy zapraw w zależności od przeznaczenia

Przeznaczenie		Symbol rodzaju	Symbol odmiany	Klasa
Ściany fundamentowe i ściany zewnętrzne poniżej poziomu terenu	konstrukcyjne	C	A, B, C	od M 10 do M 15; M d
		CW	D, E	M 10; M 15
	niekonstrukcyjne	C	B, C	M 10; M 15
		CW	D, E	M 10; M 15
Ściany zewnętrzne powyżej poziomu terenu	konstrukcyjne	C	A, B, C	od M 10 do M 20
		CW	D, E, F	od M 5 do M 15
	niekonstrukcyjne	C	B, C	M 10; M 15
		CW	E, F	M 5; M 10
Ściany wewnętrzne	konstrukcyjne	C	B, C	M 10; M 15
		CW	D, E, F, G	od M 2,5 do M 15
		W	H	M 1
	niekonstrukcyjne	C	C	M 10
		CW	D, E, F, G	od M 2,5 do M 5
		W	H, I, J	od M 0,25 do M 1

Dobór zapraw z uwagi na warunki środowiskowe eksploatacji konstrukcji murowej z uwzględnieniem stopnia narażenia na zawilgocenie przedstawiono zgodnie z normą PN-B-03002 w tablicy 3.

Tablica 3. Dobór zapraw z uwagi na trwałość

Klasa zaprawy	Klasa środowiska				
	1	2	3	4	5
1,0	+	–	–	–	–
3,0	+	+	–	–	–
≥ 5,0	+	+	+	+ ¹⁾	+ ¹⁾
1) Odpowiednio do deklaracji producenta					

Do murów zbrojonych powinny być wykorzystywane zaprawy cementowe o wytrzymałości nie niższej niż 5 N/mm^2 , a w przypadku murów zbrojonych w środowisku wilgotnym – o wytrzymałości nie niższej niż 8 N/mm^2 . Do murów zbrojonych należy stosować zaprawy nie powodujące korozji zbrojenia.

2.2.2.2. Właściwości zapraw murarskich

Z uwagi na charakterystyczny dla zapraw proces wiązania, czyli stopniowego przechodzenia ze stanu płynnego lub plastycznego w stan stały, właściwości zapraw muszą być określane zarówno dla suchych mieszanek jak i dla zapraw świeżych oraz stwardziały.

Właściwości mieszanek suchych określone są w odniesieniu do zapraw wytwarzanych w zakładzie (kontrola bieżąca procesu produkcji). Właściwości zaprawy świeżej istotne są dla murarza i przebiegu robót murarskich, natomiast zaprawy stwardziałej decydują o jakości konstrukcji murej.

Właściwości zapraw murarskich deklarowane przez ich producentów i przewidywane w dokumentacji projektowej

A. Właściwości suchych mieszanek:

- Proporcje składników suchej mieszanki

Proporcje składników mieszanki suchej podaje się w przypadku zapraw wytwarzanych na budowie. Wszystkie składniki powinny odpowiadać warunkom technicznym ustalonym przez projektanta w dokumentacji projektowej.

W przypadku zapraw fabrycznie wytwarzanych z reguły producent nie podaje składu. W takim przypadku konieczne jest opisanie na opakowaniu przeznaczenia i sposobu stosowania zaprawy.

- Uziarnienie wypełniaczy

Podawanie maksymalnego rozmiaru kruszywa wymagane jest jedynie w przypadku zapraw przeznaczonych do cienkich spoin (do 2 mm).

- Gęstość nasypowa mieszanki suchej

Podawanie gęstości nasypowej jest konieczne w przypadku projektowania zapraw według przepisu, tzn. w momencie określania proporcji składników (objętościowo lub masowo).

- Okres gwarancji mieszanki suchej

Normy nie określają minimalnego okresu przydatności mieszanki suchej zaprawy do stosowania, więc większość producentów przyjmuje minimalny okres gwarancji trzy miesiące.

- Proporcje mieszania mieszanki z wodą

W przypadku zapraw gotowych proporcje mieszania mieszanki suchej z wodą określa producent. W przypadku zapraw wytwarzanych na placu budowy proporcje określa się na podstawie badań konsystencji świeżego zarobu.

B. Właściwości świeżej zaprawy:

- Konsystencja i plastyczność (rozplływ)

Konsystencję świeżej zaprawy określa się za pomocą stolika rozplwy wg normy PN-EN 1015-3. Jedynie w przypadku zapraw wytwarzanych na placu budowy, PN-B-10104 tymczasowo dopuszcza stosowanie dotychczasowej polskiej metody oznaczania konsystencji zaprawy, polegającej na określeniu głębokości zanurzenia stożka pomiarowego w zaprawie, zgodnie z PN-85/B-04500.

Konsystencja (w cm) świeżej zaprawy, w zależności od rodzaju elementów murowych, określana wg PN-85/B-04500, powinna wynosić:

1) elementy ceramiczne o nasiąkliwości do 6% – $5 \div 7$ cm,

2) elementy ceramiczne o nasiąkliwości powyżej 6% do 22% – $6 \div 8$ cm,

3) elementy ceramiczne o nasiąkliwości 22% – $8 \div 10$ cm,

4) elementy silikatowe – $6 \div 8$ cm,

5) elementy z betonu kruszywowego zwykłego – $5 \div 7$ cm,

6) elementy z betonu kruszywowego lekkiego – $7 \div 8$ cm,

7) elementy z autoklawizowanego betonu komórkowego – $8 \div 9$ cm,

- Gęstość objętościowa zaprawy świeżej

Badania gęstości zaprawy świeżej nie jest obowiązkowe. Badania takie mogą być przydatne do alternatywnego określania zawartości powietrza w zaprawie świeżej. Według dotychczasowych norm polskich oznaczanie polega na określeniu czasu, po którym zaprawa zgęstnieje na tyle, że jej konsystencja zmniejszy się o 3 cm, a plastyczność o 4 cm.

- Czas zachowania właściwości roboczych

Czas zachowania właściwości roboczych zapraw produkowanych fabrycznie powinien być deklarowany przez producenta. Wyniki badań przeprowadzanych według PN-EN 1015-9 powinny wykazywać czas nie krótszy niż jego wartość deklarowana.

Czas zachowania właściwości roboczych zapraw wykonywanych na miejscu budowy, określany według PN-EN 1015-9, nie powinien być krótszy niż:

1) dla zapraw cementowych – 2 h,

2) dla zapraw cementowo-wapiennych – 5 h,

3) dla zapraw wapiennych – 8 h.

- Czas korekty świeżo zarobionej zaprawy

Czas korekty powinien być deklarowany w przypadku zapraw do murowania na cienkie spoiny. Ogólnie przyjmuje się, że nie powinien być krótszy niż 7 minut.

- Zawartość powietrza

Badanie zawartości powietrza jest wymagane w odniesieniu do zapraw produkowanych fabrycznie, jedynie w przypadku zapraw tynkarskich. Jeżeli jednak jest to konieczne ze względu na zastosowanie zaprawy murarskiej wg przepisu, wprowadzanej do obrotu, to zakres zawartości powietrza deklaruje producent. Badania przeprowadza się zgodnie z PN-EN 1015-7.

Co do zapraw z kruszywami porowatymi dopuszczana jest również możliwość określania zawartości powietrza na podstawie badania gęstości objętościowej świeżej zaprawy, zgodnie z PN-EN 1015-6.

Zawartość powietrza dla zapraw bez dodatków napowietrzających, wykonywanych na miejscu budowy, określana według PN-EN 1015-7, nie powinna być większa niż:

- 1) 10% dla klas zapraw M 0,25 do M 5,
- 2) 13% dla klas zapraw M 10 do M d.

- Zawartość chlorków

Norma PN-EN 998-2 zaleca, aby zawartość chlorków nie przekraczała 0,1% suchej masy zaprawy. W przypadku zapraw stosowanych w konstrukcjach zbrojonych konieczne jest sprawdzenie zawartości chlorków, zgodnie z PN-EN 1015-17.

C. Właściwości stwardniałej zaprawy

- Gęstość objętościowa zaprawy stwardniałej

Oznaczanie gęstości zaprawy w stanie suchym jest istotne przede wszystkim z uwagi na konieczność określenia, czy dana zaprawa należy do grupy zapraw zwykłych czy do grupy zapraw lekkich. Gęstość zapraw murarskich lekkich nie powinna być większa niż 1300 kg/m^3 . Gęstość zapraw zwykłych wytwarzanych na miejscu budowy, określana według PN-EN 1015-10, zgodnie z normą PN-B-10104 nie powinna przekraczać:

- 1) zaprawy cementowej – 2000 kg/m^3 ,
- 2) zaprawy cementowo-wapiennej – 1850 kg/m^3 ,
- 3) zaprawy wapiennej – 1700 kg/m^3 .

- Wytrzymałość na ściskanie i zginanie

Producent zapraw murarskich wytwarzanych fabrycznie powinien deklarować ich wytrzymałość na ściskanie lub odpowiednią klasę wytrzymałości. Norma PN-EN 998-2 definiuje klasy: M 1, M 2,5, M 5, M 10, M 20 i M d (dla wytrzymałości $\geq 25 \text{ N/mm}^2$). Wytrzymałość na ściskanie zaprawy produkowanej fabrycznie, badana zgodnie z normą PN-EN 1015-11, nie powinna być mniejsza od deklarowanej wytrzymałości na ściskanie lub deklarowanej klasy wytrzymałości na ściskanie. Normy nie wymagają deklarowania wytrzymałości na zginanie zapraw produkowanych fabrycznie. Wytrzymałość na ściskanie zaprawy wytwarzanej na miejscu budowy, badanej zgodnie z wymaganiami normy PN-EN 1015-11, nie powinna być mniejsza niż podana w tablicy 4.

Tablica 4. Wytrzymałość na ściskanie w zależności od rodzaju, odmiany i klasy zaprawy

Rodzaj zaprawy	Symbol odmiany	Klasa zaprawy i wytrzymałość na ściskanie							
		N/mm^2							
		M 0,25	M 0,5	M 1	M 2,5	M 5	M 10	M 15	M 20
Cementowa	A								20
	B							15	
	C						10		
Cementowo-wapienna	D							15	
	E						10		
	F					5			
	G				0,25				
Wapienna	H			1					
	I		0,5						
	J	0,25							

Wytrzymałość na zginanie zapraw murarskich wytwarzanych na miejscu budowy, badana według PN-EN 1015-11, w zależności od rodzaju, odmiany i klasy zaprawy, nie powinna być mniejsza niż podana w tablicy 5.

Tablica 5. Wytrzymałość na zginanie w zależności od rodzaju, odmiany i klasy zaprawy

Rodzaj zaprawy	Symbol odmiany	Wytrzymałość na zginanie w zależności od klasy zaprawy							
		N/mm ²							
		M 0,25	M 0,5	M 1	M 2,5	M 5	M 10	M 15	M 20
Cementowa	A								5,0
	B							4,5	
	C						3,4		
Cementowo-wapienna	D							3,5	
	E						2,5		
	F					1,6			
	G				0,8				
Wapienna	H			0,45					
	I		0,4						
	J	0,25							

- Absorpcja wody (nasiąkliwość)

Absorpcja wody (nasiąkliwość) w zależności od rodzaju zaprawy wytwarzanej na miejscu budowy, badana według PN-85/B-04500, powinna wynosić nie więcej niż:

a) zaprawa cementowa – 10%,

b) zaprawa cementowo-wapienna:

– klasy M 2,5 i M 5 – 14%,

– klasy M 10 i M 15 – 12%,

a) zaprawa wapienna – 15%.

W odniesieniu do zapraw wytwarzanych fabrycznie, przeznaczonych do stosowania w elementach zewnętrznych budynku i narażonych na bezpośrednie oddziaływanie warunków atmosferycznych producent deklaruje i bada absorpcję spowodowaną kapilarnym podciąganiem wody. Wyniki badań przeprowadzonych zgodnie z PN-EN 1015-18 powinny wykazać, że absorpcja wody nie jest większa od deklarowanej.

- Mrozoodporność (trwałość)

Trwałość zaprawy określa się jako odporność na zamrażanie – odmrażanie. Zaprawy przeznaczone do stosowania w zewnętrznych elementach budynku powinny być odporne na zamrażanie – odmrażanie. Odporność na zamrażanie – odmrażanie (mrozoodporność) zaprawy sprawdza się według metody podanej w PN-85/B-04500. Zaprawę określa się jako odporną na zamrażanie – odmrażanie, jeżeli po przeprowadzeniu wymaganych cykli zamrażania – odmrażania spadek wytrzymałości na ściskanie, badanej według PN-EN 1015-11, jest nie większy niż:

1) 10% w przypadku zapraw cementowych,

2) 20% w przypadku zapraw cementowo-wapiennych.

W przypadku zapraw wapiennych badania się nie przeprowadza, przyjmuje się, że nie są odporne na zamrażanie – odmrażanie.

- Promieniotwórczość (substancje niebezpieczne)

Konieczne jest przeprowadzenie badań promieniotwórczości naturalnej materiałów budowlanych, w tym zapraw budowlanych. Badania te należy wykonywać zgodnie z Instrukcją ITB nr 234/95.

- Wytrzymałość spoiny

Wytrzymałość spoiny, zapraw murarskich przeznaczonych do stosowania w elementach konstrukcyjnych budynku, określa się jako początkową wytrzymałość charakterystyczną na ścinanie spoiny. Początkowa wytrzymałość charakterystyczna na ścinanie spoiny zapraw klasy M 1 do M d wytwarzanych na miejscu budowy może być określana na podstawie:

1) badań połączenia spoiny z elementem mурowym według PN-EN 1052-3,

2) wartości tabelarycznych zawartych w załączniku C do normy PN-EN 998-2 wynoszących:

– 0,15 N/mm² dla zapraw ogólnego stosowania i lekkich,

– 0,3 N/mm² dla zapraw do cienkich spoin.

W odniesieniu do zapraw wykonywanych fabrycznie producent powinien deklarować charakterystyczną początkową wytrzymałość spoiny. Deklaracja może być wydana na podstawie badań przeprowadzonych zgodnie z procedurą zapisaną w PN-EN 1052-3 lub według wcześniej podanych wartości normowych zawartych w załączniku C do normy PN-EN 998-2.

- Reakcja na ogień

Producent powinien podać klasę reakcji na ogień zaprawy. Klasyfikację reakcji na ogień zapraw przeprowadza się według PN-EN 13501-1 następująco:

- 1) zaprawy zawierające frakcję jednolicie rozmieszczonych materiałów organicznych, liczoną masowo lub objętościowo $\leq 1,0\%$ (przyjmuje się tę wartość, która ma większe znaczenie), zalicza się do klasy A1 reakcji na ogień bez konieczności przeprowadzania badania,
- 2) zaprawy zawierające frakcję jednolicie rozmieszczonych materiałów organicznych, liczoną masowo lub objętościowo $\geq 1,0\%$ (przyjmuje się tę wartość, która ma większe znaczenie), zalicza się (deklaruje) do odpowiedniej klasy reakcji na ogień na podstawie przeprowadzonych badań.

- Przepuszczalność pary wodnej

Współczynnik przepuszczalności (dyfuzji) pary wodnej zapraw murarskich przeznaczonych do stosowania w elementach zewnętrznych budynku, wytwarzanych na miejscu budowy, przyjmuje się według wartości tabelarycznych z PN-EN 1745, uzależnionych od gęstości zaprawy, podanych w tablicy 6.

Tablica 6. Współczynniki dyfuzji pary stwardniałej zaprawy

Gęstość zaprawy kg/m ³	Współczynnik dyfuzji pary wodnej	
	do wnętrza materiału	z materiału na zewnątrz
1500	5	20
1600	15	35
1800	15	35
2000	15	35

W odniesieniu do zapraw murarskich wytwarzanych fabrycznie producent deklaruje, w zależności od gęstości zaprawy, współczynnik przepuszczalności pary na podstawie wartości tabelarycznych podanych w tablicy A.12, zawartej w normie PN-EN 1745.

- Współczynnik przewodzenia ciepła

Przy produkcji zapraw murarskich na placu budowy współczynnik przewodzenia ciepła przyjmuje się według wartości tabelarycznych, uzależnionych od gęstości zapraw, podanych w tablicy nr 3, zawartej w PN-B-10104. W odniesieniu do zapraw murarskich wytwarzanych fabrycznie producent deklaruje współczynnik przewodzenia ciepła. Deklaracja może być wydana, w szczególności dla zapraw lekkich, na podstawie badań przeprowadzanych zgodnie z procedurą zapisaną w pkt. 4.2 normy PN-EN 1745 lub na podstawie wartości tabelarycznych uzależnionych od gęstości zapraw, zestawionych w tablicy A.12, zawartej w normie PN-EN 1745.

2.2.2. Wyroby dodatkowe

Prefabrykowane wyroby dodatkowe stosowane w konstrukcjach murowych powinny spełniać wymagania norm PN-EN 845. Wymaganiom określonym w normie PN-EN 845-1 powinny odpowiadać:

- kotwy,
- listwy kotwiące,
- wieszaki i wsporniki,

stosowane do wzajemnego łączenia ze sobą murów oraz łączenia muru z innymi częściami konstrukcji lub budowli, takimi jak: ściany, stropy, belki i słupy. Wymagania podane w normie PN-EN 845-2 powinny spełniać jednolite, pojedyncze oraz zespolone i złożone nadproża prefabrykowane o rozpiętości do 4,5 m:

- stalowe,
- betonowe,
- murowane.

Wymaganiom określonym w normie PN-EN 845-3 powinno odpowiadać zbrojenie do spoin wspornych murów, obejmujące siatki stalowe:

- spajane,
- wiązane,
- ciągnione.

Stal zbrojeniowa węglowa stosowana w konstrukcjach murowych powinna spełniać wymagania podane w PN-B-03264 a austenityczna stal nierdzewna w PN-89/H-84023-06.

2.2.3. Inne wyroby i materiały

Do wznoszenia konstrukcji murowych można stosować inne wyroby i materiały:

- cement spełniający wymagania norm PN-EN 197-1 i PN-EN 413-1,
- wapno budowlane odpowiadające wymaganiom normy PN-EN 459-1,
- piasek i inne kruszywa mineralne, których właściwości odpowiadają wymaganiom normy PN-EN 13139,
- kruszywa lekkie do betonów i zapraw spełniające wymagania określone w PN-EN 13055,
- wodę do betonów i zapraw zgodną z wymaganiami normy PN-EN 1008.

Stosowane spoiwa polimerowe i inne domieszki do zapraw powinny spełniać wymagania odpowiednich norm polskich lub aprobat technicznych.

2.3. Warunki przyjęcia na budowę materiałów i wyrobów do robót murowych

Wyroby i materiały do robót murowych mogą być przyjęte na budowę, jeśli spełniają następujące warunki:

- są zgodne z ich wyszczególnieniem i charakterystyką podaną w dokumentacji projektowej i specyfikacji technicznej (szczegółowej),
- każda jednostka ładunkowa lub partia elementów murowych luzem jest zaopatrzona w etykietę identyfikacyjną,
- wyroby i materiały konfekcjonowane są właściwie opakowane, firmowo zamknięte (bez oznak naruszenia zamknięcia) i oznakowane (pełna nazwa wyrobu, ewentualnie nazwa handlowa oraz symbol handlowy wyrobu),
- spełniają wymagane właściwości wskazane odpowiednimi dokumentami odniesienia,
- producent dostarczył dokumenty świadczące o dopuszczeniu do obrotu i powszechnego lub jednostkowego zastosowania wyrobów oraz karty techniczne (katalogowe) wyrobów lub firmowe wytyczne (zalecenia) stosowania wyrobów,
- spełniają wymagania wynikające z ich terminu przydatności do użycia (termin zakończenia robót murowych powinien się kończyć przed zakończeniem terminów przydatności do stosowania odpowiednich wyrobów).

Przyjęcie wyrobów i materiałów na budowę powinno być potwierdzone wpisem do dziennika budowy lub protokołem przyjęcia materiałów.

2.4. Warunki przechowywania materiałów i wyrobów do robót murowych

Materiały i wyroby do robót murowych powinny być przechowywane i magazynowane zgodnie z instrukcją producenta oraz wymaganiami odpowiednich dokumentów odniesienia tj. norm bądź aprobat technicznych. Place składowe do przechowywania elementów murowych powinny być wygradzone, wyrównane i utwardzone z odpowiednimi spadkami na odprowadzenie wód opadowych oraz oczyszczone z zanieczyszczeń. Pomieszczenie magazynowe do przechowywania materiałów i wyrobów niemrozoodpornych lub opakowanych powinno być kryte, suche oraz zabezpieczone przed zawilgoceniem, opadami atmosferycznymi, przemarznięciem i przed działaniem promieni słonecznych. Wyroby w miejscu magazynowania należy przechowywać w partiach według rodzajów, typów, odmian, klas i gatunków, zgodnie z wymaganiami norm wyrobów, w sposób uporządkowany, zapewniający łatwość dostępu i przeliczenia. Elementy murowe należy przechowywać:

a) w jednostkach ładunkowych,

b) luzem w stosach (słupach) lub pryzmach. Sposób układania jednostek ładunkowych, stosów lub pryzm powinien być zgodny z wymaganiami normy PN-B 12030. Wyroby konfekcjonowane powinny być przechowywane w oryginalnych, zamkniętych opakowaniach w temperaturze powyżej +5°C a poniżej +35°C. Wyroby pakowane w worki powinny być układane na paletach lub drewnianej wentylowanej podłodze, w ilości warstw nie większej niż 10, o ile dokument odniesienia lub instrukcja producenta nie stanowią inaczej. Cement i wapno suchogaszone luzem należy przechowywać w zasobnikach (zbiornikach) do cementu. Kruszywa i piasek do zapraw można przechowywać na składowiskach otwartych, w warunkach zabezpieczających je przed zanieczyszczeniem, zmieszaniem z innymi asortymentami lub frakcjami kruszywa oraz nadmiernym zawilgoceniem (np. w specjalnie przygotowanych zasiekach). Jeżeli nie ma możliwości poboru wody na miejscu wykonywania robót, to wodę należy przechowywać w szczelnych i czystych pojemnikach lub cysternach. Nie wolno przechowywać wody w opakowaniach po środkach chemicznych lub w takich, w których wcześniej przetrzymywano materiały mogące zmienić skład chemiczny wody.

3. WYMAGANIA DOTYCZĄCE SPRZĘTU, MASZYN I NARZĘDZI

3.1. Ogólne wymagania dotyczące sprzętu podano w ST „Wymagania ogólne” Kod CPV 45000000-7, pkt 3

3.2. Sprzęt i narzędzia do wykonywania robót murarskich

Do wykonywania robót murarskich należy stosować:

A. Do wyznaczania i sprawdzania kierunku, wymiarów oraz płaszczyzn:

- pion murarski,
- łatę murarską,

- łątę ważoną,
- wąż wodny,
- poziomnicę uniwersalną,
- łątę kierunkową,
- warstwomierz do wytyczenia poziomów poszczególnych warstw i do zaczepiania sznura oraz do wyznaczania kierunku,
- sznur murarski,
- kątownik murarski,
- wykrój.

B. Do przechowywania materiałów budowlanych na stanowisku roboczym:

- kastrę na zaprawę,
- szafel do zaprawy,
- szkopek do wody,
- palety na elementy murowe,
- wiadra.

C. Do obróbki elementów murowych:

- młotek murarski,
- kirkę,
- oskard murarski,
- przecinak murarski,
- puckę murarską,
- drąg murarski,
- specjalistyczne narzędzia do obróbki kamieni naturalnych.

D. Do murowania:

- kielnię murarską,
- czerpak,
- łąpatę do zaprawy,
- rusztowania.

4. WYMAGANIA DOTYCZĄCE TRANSPORTU

4.1. Ogólne wymagania dotyczące transportu podano w ST „Wymagania ogólne” Kod CPV 45000000-7, pkt 4

4.2. Transport i składowanie materiałów

Wyroby i materiały do robót murowych mogą być przewożone jednostkami samochodowymi, kolejowymi, wodnymi i innymi.

Łaładunek i wylądunek elementów murowych pakowanych w jednostki ładunkowe należy prowadzić urządzeniami mechanicznymi wyposażonymi w osprzęt widłowy, kleszczowy lub chwytakowy. Łaładunek i wylądunek elementów murowych przechowywanych luzem, wykonywany ręcznie zaleca się prowadzić przy maksymalnym wykorzystaniu sprzętu pomocniczego np. kleszcze, chwytaki, wciągniki, wózki. Warunki transportu elementów murowych pakowanych w jednostki ładunkowe lub przechowywanych luzem powinny być zgodne z wymaganiami norm przedmiotowych dotyczących tych wyrobów oraz PN-B-12030. Transport materiałów do robót murowych w opakowaniach też nie wymaga specjalnych urządzeń i środków transportu. W czasie transportu należy zabezpieczyć przewożone materiały w sposób wykluczający ich zawilgocenie i uszkodzenie opakowań. W przypadku dużych ilości materiałów zalecane jest przewożenie ich na paletach i użycie do łaładunku oraz rozłładunku urządzeń mechanicznych. Do transportu wyrobów i materiałów w postaci suchych mieszanek, w opakowaniach papierowych zaleca się używać samochodów zamkniętych. Do przewozu wyrobów i materiałów w innych opakowaniach można wykorzystywać samochody pokryte plandekami lub zamknięte. Cement i wapno suchogaszone luzem należy przewozić cementowozami. Wapno gaszone w postaci ciasta wapiennego można przewozić w skrzyniach lub pojemnikach stalowych. Kruszywa można przewozić dowolnymi środkami transportu w warunkach zabezpieczających je przed zanieczyszczeniem, zmieszaniem z innymi asortymentami kruszywa lub jego frakcjami i nadmiernym zawilgoceniem.

5. WYMAGANIA DOTYCZĄCE WYKONANIA ROBÓT

5.1. Ogólne zasady wykonania robót podano w ST „Wymagania ogólne” Kod CPV 45000000-7, pkt 5

5.2. Warunki przystąpienia do robót murowych

Przed przystąpieniem do murowania ścian należy odebrać roboty ziemne i fundamentowe sprawdzając zgodność ich wykonania z dokumentacją projektową i odpowiednimi szczegółowymi specyfikacjami technicznymi. Przed przystąpieniem do wznoszenia murów

nadziemia należy sprawdzić, zgodnie z pkt. 6.4. niniejszej specyfikacji, wymiary oraz kąty skrzyżowań ścian fundamentowych.

5.3. Ogólne zasady wykonywania robót murowych

Roboty murowe należy wykonywać zgodnie z dokumentacją projektową, niniejszą specyfikacją techniczną i zasadami sztuki murarskiej.

O ile w dokumentacji projektowej i/lub specyfikacji technicznej oraz dokumentach odniesienia wyrobów murowych nie podano inaczej, to:

- mury należy wykonywać warstwami z zachowaniem prawidłowego wiązania elementów murowych i grubości spoin tak, aby ściana stanowiła jeden element konstrukcyjny,
- elementy murowe powinny być układane na płask, a nie na rąb lub na stojąco,
- spoiny poprzeczne i podłużne w sąsiednich warstwach muru powinny być usytuowane mijankowo,
- mury należy wnosić możliwie równomiernie na całej ich długości,
- elementy murowe powinny być czyste i wolne od kurzu,
- przed wbudowaniem elementy murowe powinny być moczone, jeżeli takie wymaganie zawarto w dokumentach odniesienia lub instrukcji producenta wyrobu,
- stosowanie elementów murowych połówkowych przy murowaniu słupów i filarów, poza liczbą konieczną do uzyskania prawidłowego wiązania, jest niedopuszczalne,
- liczba elementów murowych połówkowych nie powinna przekraczać:
 - w murach konstrukcyjnych zbrojonych – 10%,
 - w murach konstrukcyjnych niezbrojonych – 15%,
 - w ścianach wypełniających, podokiennych i na poddaszu – 50%,
- konstrukcje murowe o grubości mniejszej niż 1 cegła, murowane na zaprawy zwykłe, mogą być wykonywane przy temperaturze powyżej 0°C, a murowane na zaprawy lekkie i klejowe mogą być wykonywane przy minimalnej temperaturze określonej przez producenta zaprawy,
- wykonywanie konstrukcji murowych o grubości 1 cegły i grubszych dopuszcza się przy temperaturze poniżej 0°C pod warunkiem stosowania środków umożliwiających wiązanie i twardnienie zaprawy, przewidzianych w specyfikacji technicznej, lub pod warunkiem dopuszczenia takiej możliwości przez producenta zaprawy,
- w przypadku przerwania robót na okres zimy lub z innych przyczyn, wierzchnie warstwy murów powinny być zabezpieczone przed szkodliwym działaniem czynników atmosferycznych.

5.4. Organizacja robót murowych

5.4.1. Podstawowe zasady prawidłowej organizacji robót murowych:

- wykonywanie prac przez wykwalifikowanych murarzy,
- praca na murach w pojedynkę lub grupami (zespołami) o liczebności dostosowanej do rodzaju budowy,
- racjonalne urządzenie stanowiska murarskiego z dogodnym umieszczeniem materiałów budowlanych (najbliżej muru wolny pas szerokości 600 mm, dalej materiały, a za materiałami drogi transportowe),
- wznoszenie murów pasami o odpowiedniej wysokości,
- zastosowanie odpowiednich rusztowań (technicznie niezbędnych i ekonomicznie uzasadnionych),
- zaopatrzenie robotników we właściwy sprzęt murarski i ochronny,
- dostarczanie materiałów budowlanych do stanowiska roboczego w sposób wykluczający przestoje,
- zorganizowanie robót systemem ruchu równomiernego (podział budowy na działki).

5.4.2. Kategorie wykonania robót murowych na budowie

Kategoria B – warunki określające kategorię A nie są spełnione a nadzór nad jakością robót może kontrolować odpowiednio wykwalifikowana osoba, upoważniona przez wykonawcę.

5.5. Rodzaje wiązań cegieł w murze:

- pospolite (blokowe lub kowadełkowe),
- krzyżkowe (weneckie),
- polskie (wendyjskie lub gotyckie),
- holenderskie,
- wielorzędowe (amerykańskie).

Wiązanie murów oraz ich styków i narożników powinno być wykonane zgodnie z przykładami podanymi w pkt. 3.1.2. Warunków

technicznych wykonania i odbioru robót budowlanych, część A, zeszyt 3 „Konstrukcje murowe”, wydanie ITB – rok 2006 a także w normie archiwalnej PN-68/B-10020.

5.6. Sposoby murowania z cegieł, pustaków lub bloczków

5.6.1. Sposoby murowania z uwagi na rodzaj spoin wsparczych:

- na spoiny zwykłe grubości od 8 do 15 mm,
- na spoiny pasmowe grubości od 8 do 15 mm,
- na spoiny cienkie grubości od 1 do 3 mm.

5.6.2. Sposoby murowania z uwagi na rodzaj złącza pionowego

- zwykle z rozprowadzeniem zaprawy na powierzchniach bocznych łączonych elementów,
- z wypełnieniem kieszeni zaprawą, polegające na dostawieniu do siebie na odpowiednią odległość elementów o odpowiednim kształcie powierzchni bocznych i zalaniu zaprawą otworów utworzonych na styku wyrobów,
- na pióro i wpust polegające na dostosowaniu do siebie elementów w taki sposób, by pióra jednego elementu weszły we wpusty drugiego elementu.

5.6.3. Techniki murowania na spoiny zwykłe:

- murowanie tradycyjne, na puste lub pełne spoiny,
- murowanie na wycisk,
- murowanie na docisk.

5.6.4. Ogólne zasady murowania na cienkie spoiny:

- elementy murowe pierwszej warstwy nakłada się bardzo dokładnie na mocnej zaprawie cementowej celem wyeliminowania ich nierównomiernego osiadania,
- położenie elementów pierwszej warstwy należy kontrolować za pomocą poziomicy lub niwelatora,
- pierwszą warstwę elementów można dodatkowo przeszlifować, szczególnie w przypadku bloczków z betonu komórkowego,
- w celu umożliwienia równomiernego rozprowadzenia zaprawy do cienkich spoin (klejowej) o pożądanej grubości (1 do 3 mm) układa się ją specjalną, dostosowaną do szerokości muru, kielnią z ząbkowaną krawędzią,
- położenie elementów drugiej i kolejnych warstw można korygować w ciągu pierwszych 7-15 minut od ich ułożenia (czas korekty określa producent zaprawy).

5.7. Ogólne zasady murowania ścianek działowych

5.7.1. Ścianki działowe o grubości L' cegły należy murować na zaprawie cementowej o wytrzymałości nie niższej niż 5 N/mm^2 . Przy rozpiętości przekraczającej 5 m lub wysokości powyżej 2,5 m powinny być zbrojone. Zbrojenie powinno być zakotwione w spoinach nośnych na głębokość nie mniejszą niż 70 mm.

Ścianka powinna być połączona ze ścianami konstrukcyjnymi za pomocą strzępi zazębionych krytych.

5.7.2. W budynkach o konstrukcji nośnej żelbetowej lub stalowej ścianki działowe oraz osłonowe są oddylatowane od stropów i pionowych elementów konstrukcyjnych. Połączenie tych ścianek z elementami konstrukcyjnymi wykonuje się więc za pomocą kotew stalowych.

5.8. Ogólne zasady wykonywania nadproży

5.8.1. Nadproża mogą być wykonywane na placu budowy lub prefabrykowane. Nadproża prefabrykowane powinny spełniać wymagania normy PN-EN 845-2.

5.8.2. Nadproża murowe zbrojone wykonywane na placu budowy.

Nadproża ze zbrojeniem dolnym mogą być stosowane przy otworach o rozpiętości do 1,5 m. Nadproże wykonuje się na sztywnym deskowaniu, na którym rozściela się zaprawę cementową grub. 30-40 mm, a następnie wtapia w nią zbrojenie stalowe. Zbrojenie musi być zakotwione w murze na co najmniej 400 mm. Deskowanie i stemplowanie można rozebrać po upływie dwóch tygodni. Nadproże powinno być sprawdzone wg PN-B-03340.

5.8.3. Nadproża murowe zespolone wykonywane są na placu budowy z gotowych kształtek nadprożowych, zbrojonych prętami stalowymi i łączonych (zespalanych) betonem. Kształtki nadprożowe mogą być ceramiczne, silikatowe, betonowe i z betonu komórkowego.

Nadproża należy wykonywać zgodnie z zaleceniami producenta kształtek. Nadproża powinny być opierane na zaprawie i wypoziomowane zarówno w kierunku podłużnym jak i poprzecznym. Oparcie końca nadproża powinno być nie mniejsze niż 100 mm. Przy murach wykonanych z elementów zawierających więcej niż 50% pustek powietrznych lub z elementów z autoklawizowanego betonu komórkowego minimalna długość oparcia końca nadproża powinna być wyliczona w dokumentacji projektowej, zgodnie z

PN-EN 1996-1-1. W przypadku ścian szczelinowych oparcie powinno sięgać co najmniej na 50 mm poza zakończenie szczeliny wewnętrznej. Elementy prefabrykowane nadproży murowych powinny spełniać wymagania PN-EN 845-2.

5.8.4. Nadproża żelbetowe wylwane stosuje się w ścianach wewnętrznych oraz jako nadproża warstwy wewnętrznej muru szczelinowego. Nadproża te należy wykonywać zgodnie z zasadami obowiązującymi dla konstrukcji żelbetowych, a więc przestrzegać wymagania zawarte w szczegółowej specyfikacji technicznej dla konstrukcji żelbetowych.

5.8.5. Nadproża prefabrykowane żelbetowe, sprężone, ceramiczne, silikatowe, z betonu komórkowego powinny spełniać wymagania PN-EN 845-2. Długość oparcia belek powinny być takie jak dla nadproży murowych zespolonych (pkt. 5.10.3.).

5.9. Ogólne zasady wykonywania gzymsów i przerw dylatacyjnych

5.9.1. Gzymsy powinny być murowane z cegły na płask lub na rąb, jeżeli nadwieszenie cegły nie przekracza 10 cm. Przy większym wysięgu gzymsów ich rozwiązanie konstrukcyjne musi wynikać z dokumentacji projektowej. Gzymsy mogą być również murowane ze specjalnych kształtek ceramicznych.

5.9.2. Przerwy dylatacyjne w murach powinny być wykonane zgodnie z PN-B-03002.

5.10. Wymagania jakościowe robót murowych

Zgodnie z Warunkami technicznymi wykonania i odbioru robót budowlanych, część A, zeszyt 3 „Konstrukcje murowe”, wydanie ITB-2006 rok roboty murowe powinny spełniać odpowiednie wymagania jakościowe, takie jak:

5.10.1. Obrys muru

Dopuszczalne odchyłki od zaprojektowanych wymiarów nie powinny przekraczać:

- w wymiarach poziomych poszczególnych pomieszczeń ± 20 mm,
- w wysokości kondygnacji ± 20 mm,
- w wymiarach poziomych i pionowych całego budynku ± 50 mm.

5.10.2. Grubość muru

Grubości murów w stanie surowym powinny być określone w dokumentacji projektowej. Dopuszczalne odchyłki wymiarowe nie powinny być większe niż:

- dopuszczalne odchyłki ujętych elementów murowych w przypadku murów o grubości L , " i 1 elementu murowego,
- ± 10 mm, w przypadku murów pełnych o grubości większej niż 1 cegła,
- ± 20 mm, w przypadku murów szczelinowych.

5.10.3. Wymiary otworów (w świetle ościeży)

W przypadku otworów o wymiarach do 1000 mm dopuszczalne odchyłki wymiarowe wynoszą:

- szerokość + 6 mm, – 3 mm,
- wysokość + 15 mm, – 10 mm.

W otworach o wymiarach powyżej 1000 mm dopuszczalne odchyłki wymiarowe wynoszą:

- szerokość + 10 mm, – 5 mm,
- wysokość + 15 mm, – 10 mm.

5.10.4. Grubość spoin

Normatywne grubości i dopuszczalne odchyłki grubości spoin zwykłych wynoszą:

- w spoinach poziomych: grubość nominalna 10 mm, odchyłki + 5 mm, – 2 mm,
- w spoinach pionowych: grubość nominalna 10 mm, odchyłki + 5 mm, – 5 mm.

W przypadku słupów konstrukcyjnych o przekroju $0,3 \text{ m}^2$ lub mniejszym, dopuszczalne odchyłki grubości spoin, zarówno poziomych, jak i pionowych, nie powinny przekraczać 2 mm. W murach zbrojonych poprzecznie grubość spoiny powinna być większa co najmniej o 4 mm niż grubość zbrojenia, natomiast w murach zbrojonych podłużnie grubość spoiny powinna być co najmniej o 5 mm większa niż grubość zbrojenia. W murach nie przeznaczonych do tynkowania lub spoinowania, spoiny powinny być całkowicie wypełnione zaprawą, aż do lica muru. W murach przeznaczonych do tynkowania lub spoinowania nie należy wypełniać spoiny poziomej zaprawą na głębokość $5 \div 10$ mm, licząc od lica muru, a przy powierzchniach muru, przy których jest umieszczone zbrojenie zewnętrzne, na głębokość nie mniejszą niż 10 mm i nie większą niż 20 mm.

5.10.5. Zbrojenie

Dopuszczalne odchyłki długości prętów nie powinny być większe niż:

- ± 10 mm dla poszczególnych odcinków pręta (np. w miejscu odgięcia lub dla haków),
- ± 20 mm dla całego pręta.

Dopuszczalne odchyłki w rozstawie prętów nie powinny przekraczać ± 15 mm, natomiast grubości otulenia prętów powinny być zgodne

z wymaganiami pkt. 6.2. w normie PN-B-03340.

5.10.6. Prawidłowość wykonania powierzchni i krawędzi muru

Dopuszczalne odchyłki wykonania powierzchni i krawędzi zestawiono w tablicy 7.

Tablica 7. Dopuszczalne odchyłki wykonania powierzchni i krawędzi muru

Rodzaj usterki	Dopuszczalne odchyłki	
	powierzchnie spoinowane	inne powierzchnie
1	2	3
Zwichrowania i skrzywienia powierzchni	nie więcej niż 3 mm/m i ogółem nie więcej niż 10 mm na całej powierzchni ściany pomieszczenia	nie więcej niż 6 mm/m i ogółem nie więcej niż 20 mm na całej powierzchni ściany pomieszczenia
Odchylenie krawędzi od linii prostej	nie więcej niż 2 mm/m i nie więcej niż jedno na długości 2 m	nie więcej niż 4 mm/m i nie więcej niż dwa na długości 2 m
Odchylenie powierzchni i krawędzi muru od kierunku pionowego	nie więcej niż 3 mm/m i ogólnie nie więcej niż 6 mm na wysokości kondygnacji oraz 20 mm na całej wysokości budynku	nie więcej niż 6 mm/m i ogólnie nie więcej niż 10 mm na wysokości kondygnacji oraz 30 mm na całej wysokości budynku
Odchylenie od kierunku poziomego górnych powierzchni każdej warstwy cegieł	nie więcej niż 1 mm/m i ogółem nie więcej niż 15 mm na całej długości budynku	nie więcej niż 2 mm/m i ogółem nie więcej niż 30 mm na całej długości budynku
Odchylenie od kierunku poziomego górnej powierzchni ostatniej warstwy pod stropem	nie więcej niż 1 mm/m i ogółem nie więcej niż 10 mm na całej długości budynku	nie więcej niż 2 mm/m i ogółem nie więcej niż 20 mm na całej długości budynku
Odchylenie przecinających się płaszczyzn od kąta przewidzianego w projekcie	nie więcej niż 3 mm	nie więcej niż 6 mm

6. KONTROLA JAKOŚCI ROBÓT

6.1. Ogólne zasady kontroli jakości robót podano w ST „Wymagania ogólne” Kod CPV 45000000-7, pkt. 6

6.2. Badania przed przystąpieniem do robót murowych

Przed przystąpieniem do robót murowych należy odebrać roboty ziemne i fundamentowe oraz przeprowadzić badania wyrobów i materiałów, które będą wykorzystywane do wykonywania robót.

6.2.1. Odbiór robót poprzedzających wykonanie robót murowych

Roboty ziemne i fundamentowe należy odebrać zgodnie z wymaganiami odpowiednich szczegółowych specyfikacji technicznych. Przed przystąpieniem do wznoszenia murów nadziemia należy sprawdzić zgodnie z pkt. 6.4. niniejszej specyfikacji wymiary oraz kąty skrzyżowań ścian fundamentowych murowanych. Jeżeli ściany fundamentowe są żelbetowe, to sprawdzenia należy dokonać zgodnie z odpowiednią szczegółową specyfikacją techniczną.

6.2.2. Badania materiałów

Badania należy przeprowadzić pośrednio na podstawie przedłożonych:

- deklaracji zgodności lub certyfikatów,
- zapisów dziennika budowy, protokołów przyjęcia materiałów na budowę,
- deklaracji producentów użytych wyrobów.

Konieczne jest sprawdzenie czy deklarowane lub zbadane przez producenta parametry techniczne odpowiadają wymaganiom postawionym w dokumentacji projektowej i niniejszej specyfikacji technicznej. Materiały, których jakość budzi wątpliwości mogą być zbadane na wniosek zamawiającego przez niezależne laboratorium, zgodnie z wymaganiami odpowiednich norm.

6.3. Badania w czasie robót

Badania w czasie robót polegają na sprawdzeniu zgodności wykonywanych robót murowych z dokumentacją projektową, wymaganiami niniejszej specyfikacji i instrukcjami producentów. Badania te w szczególności powinny dotyczyć sprawdzenia zbrojenia oraz wewnętrznych części muru ulegających zakryciu, a także kontroli jakości zapraw wykonywanych na budowie. Ponadto po wykonaniu stanu surowego budynku i stanu wykończeniowego, ale przed podłączeniem urządzeń gazowych, trzonów kuchennych, pieców, kominków należy sprawdzić przewody kominowe.

6.3.1. Sprawdzenie zbrojenia powinno obejmować kontrolę:

- średnic zbrojenia z dokładnością do 0,5 mm,
- długości całkowitej i poszczególnych odcinków zbrojenia z dokładnością do 10 mm,
- rozstawienia i właściwego powiązania prętów z dokładnością do 1 mm,
- otulenia zbrojenia z dokładnością do 1 mm,

6.3.2. Sprawdzenie wewnętrznych części muru ulegających zakryciu powinno w szczególności dotyczyć prawidłowości wiązania elementów w murze, grubości i wypełnienia spoin, liczby użytych wyrobów ułamkowych. Badania te należy przeprowadzać zgodnie z wymaganiami określonymi w pkt. 6.4. niniejszej specyfikacji technicznej.

6.3.3. Kontrola jakości zapraw wykonywanych na budowie powinna obejmować badania wskazane w pkt. 2.2. niniejszej specyfikacji technicznej.

6.3.4. Badania przewodów kominowych po wykonaniu stanu surowego budynku:

- a) sprawdzenie drożności przewodów należy przeprowadzać za pomocą kominiarskiej kuli umocowanej na sznurze, spuszczonej do wylotu przewodu oraz obserwacji jej przebiegu we wlotach, otworach rewizyjnych, kontrolnych i wycierowych,
- b) sprawdzenie prawidłowości prowadzenia przewodów przeprowadza się równocześnie ze sprawdzeniem drożności oraz przez porównanie prowadzenia przewodów z dokumentacją projektową i wymaganiami pkt. 5.11. niniejszej specyfikacji technicznej,
- c) sprawdzenie kierunku przewodów przeprowadza się przez obserwację i pomiar zewnętrznych powierzchni muru z przewodami (kierunek przewodu murowanego z cegieł lub bloczków widoczny z ich układu) i porównanie z dokumentacją projektową,
- d) sprawdzenie wielkości przekroju przewodów przeprowadza się za pomocą taśmy stalowej przez pomiar przewodu w otworach kontrolnych z dokładnością do 5 mm i porównanie z dokumentacją projektową,
- e) sprawdzenie grubości przegród przeprowadza się za pomocą dwóch listew włożonych do sąsiednich otworów kontrolnych i pomiarzenie ich odległości taśmą stalową z dokładnością do 5 mm,
- f) sprawdzenie wiązania cegieł lub bloczków przeprowadza się wzrokowo przez obserwację lica muru z przewodami oraz obserwację wnętrza przewodu przez otwory kontrolne,
- g) sprawdzenie kształtu i wymiarów zewnętrznych murów z przewodami przeprowadza się zgodnie z pkt. 6.4. niniejszej specyfikacji technicznej,
- h) sprawdzenie wypełnienia spoin oraz stanu powierzchni przewodów przeprowadza się wzrokowo przez obserwację lica muru i powierzchni wewnętrznej przewodów przez otwory kontrolne za pomocą lustra i latarki elektrycznej.

6.3.5. Badania przewodów kominowych po wykonaniu stanu wykończeniowego, przed podłączeniem trzonów kuchennych, pieców, kominów i urządzeń gazowych:

- a) sprawdzenie szczelności przewodów przeprowadza się za pomocą łączywa lub świecy dymnej przez wsunięcie do wlotu sprawdzanego przewodu, a po ukazaniu się dymu w wylocie – przez zamknięcie wylotu i obserwację sąsiednich wylotów oraz wlotów w innych pomieszczeniach. W przypadku stwierdzenia wydobywania się dymu w obserwowanym wylocie lub wlocie należy w przewód ten wpuścić obciążony na końcu biały sznur lub taśmę i powtórzyć próbę kopcenia, a następnie wydobyć sznur i w miejscu wskazanym przez okopcony odcinek sznura przeprowadzić uszczelnienie przewodu,
- b) sprawdzenie wyposażenia otworów wycierowych i rewizyjnych przeprowadza się przez dokładne ich obejrzenie, próbę zamknięcia i otwarcia drzwiczek oraz próbę obruszania ich ręką,
- c) sprawdzenie wlotów do przewodów przeprowadza się przez dokładne ich obejrzenie, pomiary i porównanie z dokumentacją,
- d) sprawdzenie wylotów przewodów przeprowadza się analogicznie jak sprawdzenie wlotów,
- e) sprawdzenie prawidłowości ciągu przed podłączeniem urządzeń przeprowadza się za pomocą łączywa lub palnika przez przystawienie go w odległości ok. 10 cm do wlotu przewodu i stwierdzenie wyraźnego odchylenia się płomienia w kierunku wlotu. Sprawdzenie prawidłowości ciągu po podłączeniu urządzeń przeprowadza się przez próbne palenie i stwierdzenie prawidłowego spalania się materiału opałowego,
- f) pozostałe badania – w miarę potrzeby wykonanie badań podanych w pkt. 6.3.4. niniejszej specyfikacji technicznej.

6.3.6. Wyniki przeprowadzonych badań powinny być porównane z wymaganiami podanymi w pkt. 2.2. oraz 5. niniejszej specyfikacji technicznej i opisane w dzienniku budowy a także protokole podpisanym przez przedstawicieli inwestora (zamawiającego) oraz wykonawcy.

6.4. Badania w czasie odbioru robót

Badania w czasie odbioru robót przeprowadza się celem oceny czy spełnione zostały wszystkie wymagania dotyczące wykonania robót murowych, w szczególności w zakresie:

- zgodności z dokumentacją projektową, specyfikacją techniczną wraz z wprowadzonymi zmianami naniesionymi w dokumentacji powykonawczej,
- jakości zastosowanych materiałów i wyrobów,
- prawidłowości oceny robót poprzedzających roboty murowe,
- jakości wykonania robót murowych.

Przy badaniach w czasie odbioru robót należy wykorzystać wyniki badań dokonanych przed przystąpieniem do robót i w trakcie ich wykonania oraz zapisy w dzienniku budowy dotyczące wykonanych robót.

Badania sprawdzające jakość wykonania robót murowych, według pkt. 4. Warunków technicznych wykonania i odbioru robót budowlanych, część A, zeszyt 3 „Konstrukcje murowe”, wydanie ITB-2006 r. oraz normy archiwalnej PN-68/B-10020:

- a) sprawdzenie zgodności z dokumentacją – powinno być przeprowadzone przez porównanie wykonanych konstrukcji z dokumentacją projektową, specyfikacją techniczną oraz ze zmianami naniesionymi w dokumentacji powykonawczej; sprawdzenia zgodności dokonuje się na podstawie oględzin zewnętrznych i pomiarów; pomiar długości i wysokości konstrukcji przeprowadza się z dokładnością do 10 mm; pomiar grubości murów i ościeży wykonuje się z dokładnością do 1 mm; za wynik należy przyjmować średnią arytmetyczną z pomiarów w trzech różnych miejscach,
- b) sprawdzenie prawidłowości wiązania elementów w murze, stykach i narożnikach – należy przeprowadzać przez oględziny w trakcie robót na zgodność z wymaganiami podanymi w pkt. 5. niniejszej specyfikacji,
- c) sprawdzenie grubości spoin i ich wypełnienia – należy przeprowadzać przez oględziny zewnętrzne i pomiar; pomiar dowolnie wybranego odcinka muru z dokładnością do 1 mm należy zawsze wykonać w przypadku murów licowych, natomiast w przypadku murów nielicowych – gdy na podstawie oględzin uznano, że grubość spoiny może być przekroczona; średnią grubość spoin poziomych należy obliczać przez odjęcie przeciętnej grubości elementu murowego od ilorazu wysokości zmierzonego odcinka muru (o wysokości co najmniej 1 m) i liczby warstw murowych; średnią grubość spoiny poziomej należy określać identycznie, mierząc poziomy odcinek muru; w przypadku rażących różnic grubości poszczególnych spoin, sprawdzanie ich należy przeprowadzać oddzielnie, z dokładnością do 1 mm, na ściśle określonych odcinkach muru,
- d) sprawdzenie zbrojenia w czasie odbioru końcowego – należy przeprowadzać pośrednio na podstawie protokołów odbioru robót spisywanych w trakcie wykonywania robót (pkt 6.3. niniejszej specyfikacji) i zapisów w dzienniku budowy; protokoły i zapisy powinny dotyczyć:
 - sprawdzenia średnic zbrojenia, które powinno być wykonane suwmiarką z dokładnością do 0,5 mm,
 - sprawdzenia długości zbrojenia (całkowitej i poszczególnych odcinków), które powinno być wykonane taśmą stalową z dokładnością do 10 mm,
 - sprawdzenia rozstawienia i właściwego powiązania prętów oraz grubości ich otulenia, które powinno być wykonane z dokładnością do 1 mm,
- e) sprawdzenie odchylenia powierzchni od płaszczyzny oraz prostoliniowości krawędzi muru – należy przeprowadzać przez przykładanie w dwóch prostopadłych do siebie kierunkach, w dowolnym miejscu powierzchni muru, oraz do krawędzi muru, łąty kontrolnej długości 2 m, a następnie przez pomiar z dokładnością do 1 mm wielkości prześwitu między łątą a powierzchnią lub krawędzią muru,
- f) sprawdzenie pionowości powierzchni i krawędzi muru – należy przeprowadzać z dokładnością do 1 mm; badanie można wykonać pionem murarskim i przymiarem z podziałką milimetrową,
- g) sprawdzenie poziomości warstw murowych – należy przeprowadzać przyrządami stosowanymi do takich pomiarów np. poziomnicą murarską i łątą kontrolną lub poziomnicą węzową, a przy budynkach o długości ponad 50 m niwelatorem,
- h) sprawdzenie kątów pomiędzy przecinającymi się płaszczyznami dwóch sąsiednich murów – należy przeprowadzać mierząc z dokładnością do 1 mm odchylenie (prześwit) przecinających się płaszczyzn od kąta przewidzianego w projekcie; odchylenie (prześwit) mierzy się w odległości 1 m od wierzchołka sprawdzanego kąta; badanie można przeprowadzać stalowym kątownikiem murarskim, łątą kontrolną i przymiarem z podziałką milimetrową, zmierzony prześwit nie powinien przekraczać wartości podanych w tablicy 7 niniejszej specyfikacji,
- i) sprawdzenie prawidłowości wykonania ścianek działowych, nadproży, gzymsów, przerw dylatacyjnych – należy przeprowadzać przez oględziny zewnętrzne i pomiar na zgodność z dokumentacją projektową i niniejszą specyfikacją techniczną,
- j) sprawdzenie liczby użytych wyrobów ułamkowych – należy przeprowadzać w trakcie robót przez oględziny i stwierdzenie zgodności z wymaganiami podanymi w pkt. 5.3. niniejszej specyfikacji technicznej,
- k) sprawdzenie przewodów kominowych – poprzez sprawdzenie wlotów i wylotów przewodów i prawidłowości ciągu po podłączeniu urządzeń gazowych, trzonów kuchennych, pieców ogrzewczych oraz kominków, a także w miarę potrzeby

wykonanie pozostałych badań wymienionych w pkt. 6.3.5. niniejszej specyfikacji technicznej.

Wyniki badań powinny być porównane z wymaganiami podanymi w pkt. 5. niniejszej specyfikacji technicznej i opisane w dzienniku budowy, protokole podpisanym przez przedstawicieli inwestora (zamawiającego) oraz wykonawcy.

7. WYMAGANIA DOTYCZĄCE PRZEDMIARU I OBMIARU ROBÓT

7.1. Ogólne zasady przedmiaru i obmiaru podano w ST „Wymagania ogólne” Kod CPV 45000000-7, pkt 7

7.2. Szczegółowe zasady obmiaru robót murowych

7.2.1. Ilości poszczególnych konstrukcji murowych oblicza się wg wymiarów podanych w dokumentacji projektowej dla konstrukcji nieotynkowanych.

7.2.2. Grubości konstrukcji murowych z cegieł ustala się wg znormalizowanych wymiarów cegły 6,5 x 12 x 25 cm, zgodnie z tablicą 8.

Tablica 8. Grubości konstrukcji murowych z cegieł

Grubości ścian w ceglach	L	”	1	1”	2	2”	3	3”	4
Grubości ścian w cm	6,5	12	25	38	51	64	77	90	103

7.2.3. Fundamenty oblicza się w metrach sześciennych ich objętości

Jako wysokość fundamentu należy przyjmować wysokość od spodu fundamentu do poziomu pierwszej izolacji ściany.

7.2.4. Ściany oblicza się:

- w metrach kwadratowych ich powierzchni

7.2.5. Ścianki działowe oblicza się w metrach kwadratowych ich powierzchni.

7.2.6. Wysokości ścian murowanych na fundamentach należy przyjmować od wierzchu fundamentu do wierzchu pierwszego stropu (nad podziemiem lub przyziemiem), a dla ścian wyższych kondygnacji od wierzchu stropu do wierzchu następnego stropu.

Wysokości innych ścian np. ścian podparapetowych, ścian kolankowych i poddaszy, attyk należy ustalać na podstawie dokumentacji projektowej.

Wysokość ścianki działowej należy przyjmować jako wysokość od wierzchu fundamentu lub stropu, na którym ustawiona jest ścianka do spodu następnego stropu.

7.2.7. Słupy, filarki i pilastry oblicza się w metrach ich wysokości.

7.2.8. Od powierzchni (należy odejmować:

- powierzchnie konstrukcji betonowych lub żelbetowych (z wyjątkiem prefabrykowanych nadproży żelbetowych), jeśli wypełniają one więcej niż połowę grubości ściany lub ich objętość przekracza $0,01 \text{ m}^3$,
- powierzchnie kanałów spalinowych, dymowych lub wentylacyjnych murowanych z pustaków i ewentualnie obmurowanych ceglami lub płytkami,
- powierzchnie projektowanych otworów okiennych, drzwiowych i innych większych od $0,5 \text{ m}^2$,

Z powierzchni ścian nie potrąca się:

- wszelkich bruzd instalacyjnych, niezależnie od ich wymiarów,
- oparcie płyt, sklepień i belek stropowych,
- części konstrukcji stalowych i drewnianych,
- nadproży z cegieł lub prefabrykowanych,
- wnęk na liczniki gazowe i elektryczne, niezależnie od ich wymiarów,
- przewodów kominowych w ścianach wznoszonych łącznie z przewodami.

Przy potrącaniu otworów i wnęk z powierzchni muru uwzględnia się wymiary:

- dla otworów bez ościeżnic: w świetle muru,
- dla otworów, w których ościeżnice są obmurowywane równocześnie ze wznoszeniem muru: w świetle ościeżnic,
- dla otworów cyrklastycznych według wymiarów wpisanych w nie trójkątów równoramiennych.

Od powierzchni ścianek działowych należy odejmować powierzchnie otworów, liczone według projektowanych wymiarów w świetle ościeżnic, a w przypadku ich braku w świetle muru.

7.2.9. Potrącane otwory w ścianach murowanych, dla których ustala się odrębne ceny wykonania ościeży, oblicza się w sztukach.

7.2.10. Kominy wolnostojące oblicza się w metrach sześciennych ich objętości według projektowanych wymiarów zewnętrznych komina. Wysokość komina przyjmuje się od poziomu, od którego występuje on jako wolno stojący, do wierzchu komina. Wysokość głowic kominowych nad dachem przyjmuje się od strony niższej połaci.

Od objętości komina nie odlicza się objętości przewodów. Kanały spalinowe, wentylacyjne i dymowe z pustaków oblicza się w metrach długości pojedynczego przewodu według wymiarów podanych w projekcie. Ewentualne obmurowanie kanałów oraz szpałdowanie konstrukcji oblicza się w metrach kwadratowych obmurowanej (szpałdowanej) powierzchni.

7.2.11. Sklepienia płaskie oblicza się w metrach kwadratowych powierzchni ich rzutu na płaszczyznę poziomą.

Powierzchnię rzutu oblicza się w świetle murów lub podciągów, na których opiera się sklepienie. Z powierzchni rzutu odejmuje się powierzchnię otworów według ich projektowanych wymiarów w świetle.

8. SPOSÓB ODBIORU ROBÓT

8.1. Ogólne zasady odbioru robót podano w ST „Wymagania ogólne” Kod CPV 45000000-7, pkt 8

8.2. Odbiór robót zanikających i ulegających zakryciu

Przy robotach murowych istotnymi elementami ulegającymi zakryciu są zbrojenia i wewnętrzne części murów wielorzędowych, szczelinowych oraz warstwowych. Odbiór zbrojenia i innych elementów ulegających zakryciu musi być dokonany w czasie robót murowych. W trakcie odbioru należy przeprowadzić badania wymienione w pkt. 6.3., a wyniki badań porównać z wymaganiami określonymi w pkt. 5. niniejszej specyfikacji. Jeżeli wszystkie pomiary i badania dały wynik pozytywny można uznać elementy ulegające zakryciu za wykonane prawidłowo, tj. zgodnie z dokumentacją projektową oraz specyfikacją techniczną i zezwolić na przystąpienie do następnych faz robót murowych. Jeżeli chociaż jeden wynik badania jest negatywny zbrojenie i inne elementy robót ulegające zakryciu nie powinny być odebrane. W takim przypadku należy ustalić zakres prac i rodzaje materiałów koniecznych do usunięcia nieprawidłowości. Po wykonaniu ustalonego zakresu prac należy ponownie przeprowadzić badania. Wszystkie ustalenia związane z dokonaniem odbioru materiałów oraz robót ulegających zakryciu należy zapisać w dzienniku budowy lub protokole podpisanym przez przedstawicieli inwestora (inspektor nadzoru) i wykonawcy (kierownik budowy).

8.3. Odbiór częściowy

Odbiór częściowy polega na ocenie ilości i jakości wykonanej części robót. Odbioru częściowego robót dokonuje się dla zakresu określonego w dokumentach umownych, według zasad jak przy odbiorze ostatecznym robót. Celem odbioru częściowego jest wczesne wykrycie ewentualnych usterek w realizowanych robotach i ich usunięcie przed odbiorem końcowym. Odbiór częściowy robót jest dokonywany przez inspektora nadzoru w obecności kierownika budowy. Protokół odbioru częściowego jest podstawą do dokonania częściowego rozliczenia robót (jeżeli umowa taką formę przewiduje).

8.4. Odbiór ostateczny (końcowy)

Odbiór końcowy stanowi ostateczną ocenę rzeczywistego wykonania robót w odniesieniu do ich zakresu (ilości), jakości i zgodności z dokumentacją projektową. Odbiór ostateczny przeprowadza komisja powołana przez zamawiającego, na podstawie przedłożonych dokumentów, wyników badań oraz dokonanej oceny wizualnej. Zasady i terminy powoływania komisji oraz czas jej działania powinna określać umowa. Wykonawca robót obowiązany jest przedłożyć komisji następujące dokumenty:

- dokumentację projektową z naniesionymi zmianami dokonanymi w toku wykonywania robót,
- szczegółowe specyfikacje techniczne ze zmianami wprowadzonymi w trakcie wykonywania robót,
- dziennik budowy i książki obmiarów z zapisami dokonywanymi w toku prowadzonych robót,
- dokumenty świadczące o dopuszczeniu do obrotu i powszechnego zastosowania użytych materiałów i wyrobów budowlanych,
- protokoły odbioru robót ulegających zakryciu,
- protokoły odbiorów częściowych,
- instrukcje producentów dotyczące zastosowanych materiałów,
- wyniki badań laboratoryjnych, badań kominarskich i ekspertyz.

W toku odbioru komisja obowiązana jest zapoznać się przedłożonymi dokumentami, przeprowadzić badania zgodnie z wytycznymi podanymi w pkt. 6.4 niniejszej ST, porównać je z wymaganiami podanymi w dokumentacji projektowej i pkt. 5. niniejszej specyfikacji technicznej oraz dokonać oceny wizualnej. Roboty murowe powinny być odebrane, jeżeli wszystkie wyniki badań są pozytywne, a dostarczone przez wykonawcę dokumenty są kompletne i prawidłowe pod względem merytorycznym.

Jeżeli chociażby jeden wynik badań był negatywny roboty murowe nie powinny być przyjęte. W takim przypadku należy przyjąć jedno z następujących rozwiązań:

- jeżeli to możliwe należy ustalić zakres prac korygujących, usunąć niezgodności robót z wymaganiami określonymi w dokumentacji projektowej i pkt. 5 niniejszej specyfikacji technicznej oraz przedstawić roboty murowe ponownie do odbioru,
- jeżeli odchylenia od wymagań nie zagrażają bezpieczeństwu konstrukcji i użytkownika oraz trwałości elementów murowych zamawiający może wyrazić zgodę na dokonanie odbioru końcowego z jednoczesnym obniżeniem wartości wynagrodzenia w stosunku do ustaleń umownych,

- w przypadku, gdy nie są możliwe podane wyżej rozwiązania wykonawca zobowiązany jest do usunięcia wadliwie wykonanych robót murowych, wykonania ich ponownie i powtórnego zgłoszenia do odbioru.

W przypadku niekompletności dokumentów odbiór może być dokonany po ich uzupełnieniu. Z czynności odbioru sporządza się protokół podpisany przez przedstawicieli zamawiającego i wykonawcy. Protokół powinien zawierać:

- ustalenia podjęte w trakcie prac komisji,
- ocenę wyników badań,
- wykaz wad i usterek ze wskazaniem sposobu ich usunięcia,
- stwierdzenie zgodności lub niezgodności wykonania robót murowych z zamówieniem.

Protokół odbioru końcowego jest podstawą do dokonania rozliczenia końcowego pomiędzy zamawiającym a wykonawcą.

8.5. Odbiór po upływie okresu rękojmi i gwarancji

Celem odbioru po okresie rękojmi i gwarancji jest ocena stanu konstrukcji murowych po użytkowaniu w tym okresie oraz ocena wykonywanych w tym okresie ewentualnych robót poprawkowych, związanych z usuwaniem zgłoszonych wad. Odbiór po upływie okresu rękojmi i gwarancji jest dokonywany na podstawie oceny wizualnej konstrukcji murowych, z uwzględnieniem zasad opisanych w pkt. 8.4. „Odbiór ostateczny (końcowy)”. Pozytywny wynik odbioru pogwarancyjnego jest podstawą do zwrotu kaucji gwarancyjnej, negatywny do dokonania potrąceń wynikających z obniżonej jakości robót. Przed upływem okresu gwarancyjnego zamawiający powinien zgłosić wykonawcy wszystkie zauważone wady w wykonanych konstrukcji murowych.

9. PODSTAWA ROZLICZENIA ROBÓT PODSTAWOWYCH, TYMCZASOWYCH I PRAC TOWARZYSZĄCYCH

9.1. Ogólne ustalenia dotyczące podstawy rozliczenia robót podano w ST „Wymagania ogólne” Kod CPV 45000000-7, pkt 9

9.2. Zasady rozliczenia i płatności

Rozliczenie robót murowych może być dokonane jednorazowo po wykonaniu pełnego zakresu robót i ich końcowym odbiorze lub etapami określonymi w umowie, po dokonaniu odbiorów częściowych robót. Ostateczne rozliczenie umowy pomiędzy zamawiającym a wykonawcą następuje po dokonaniu odbioru pogwarancyjnego.

9.3. Podstawy rozliczenia wykonanego i odebranego zakresu robót murowych

Podstawę rozliczania robót murowych stanowi ustalona w umowie kwota ryczałtowa za określony zakres robót obejmujący konstrukcje murowe.

Kwota ryczałtowa obejmująca konstrukcje murowe uwzględnia koszty wykonania następujących robót murowych oraz prac z nimi związanych takich jak:

- przygotowanie stanowiska roboczego,
- dostarczenie do stanowiska roboczego materiałów, narzędzi i sprzętu,
- obsługę sprzętu,
- ustawienie i przestawienie drabin lub montaż, demontaż i pracę rusztowań niezbędnych do wykonania robót murowych, niezależnie od wysokości prowadzenia prac,
- zabezpieczenie robót wykonanych przed rozpoczęciem wznoszenia konstrukcji murowych, przed zanieczyszczeniem i uszkodzeniem w trakcie wykonywania robót murowych,
- przygotowanie zapraw murarskich wykonywanych na miejscu budowy,
- ocenę prawidłowości wykonania robót poprzedzających wykonanie konstrukcji murowych,
- wymurowanie konstrukcji murowych,
- wykonanie naroży i styków ścian, bruzd, gniazd oporowych oraz szczelin dylatacyjnych,
- obmurowanie końców belek,
- wykonanie, sprawdzenie i odgruzowanie przewodów w trakcie robót,
- zamurowanie otworów kontrolnych,
- robocizna związana z obsadzeniem drzwiczek kontrolnych, wsporników, itp.,
- zamurowanie otworów komunikacyjnych,
- zamurowanie bruzd i przebieg po wykonaniu robót instalacyjnych,
- usunięcie wad i usterek oraz naprawienie uszkodzeń powstałych w czasie murowania,
- oczyszczenie miejsca pracy z materiałów zabezpieczających roboty wykonane przed rozpoczęciem wznoszenia konstrukcji murowych,
- usunięcie gruzu i innych pozostałości, resztek i odpadów materiałów w sposób podany w szczegółowej specyfikacji technicznej (opisać sposób usunięcia pozostałości i odpadów),
- likwidację stanowiska roboczego,

– koszty pośrednie, zysk kalkulacyjny i ryzyko.

10. DOKUMENTY ODNIESIENIA

10.1. Normy

1. PN-EN 197-1:2002 Cement – Część 1: Skład, wymagania i kryteria zgodności dotyczące cementów powszechnego użytku.
2. PN-EN 197-1:2002/A1:2005 jw.
3. PN-EN 413-1:2005 Cement murarski – Część 1: Skład, wymagania i kryteria zgodności.
4. PN-EN 459-1:2003 Wapno budowlane – Część 1: Definicje, wymagania i kryteria zgodności.
5. PN-EN 771-1:2006 Wymagania dotyczące elementów murowych – Część 1: Elementy murowe ceramiczne.
6. PN-EN 771-2:2006 Wymagania dotyczące elementów murowych – Część 2: Elementy murowe silikatowe.
7. PN-EN 771-3:2005 Wymagania dotyczące elementów murowych – Część 3: Elementy murowe z betonu kruszywowego (z kruszywami zwykłymi i lekkimi).
8. PN-EN 771-3:2005/A1:2006 jw.
9. PN-EN 771-4:2004 Wymagania dotyczące elementów murowych – Część 4: Elementy murowe z autoklawizowanego betonu komórkowego.
10. PN-EN 771-4:2004/A1:2006 jw.
11. PN-EN 771-5:2005 Wymagania dotyczące elementów murowych – Część 5: Elementy murowe z kamienia sztucznego.
12. PN-EN 771-5:2005/A1:2006 jw.
13. PN-EN 771-6:2007 Wymagania dotyczące elementów murowych – Część 6: Elementy murowe z kamienia naturalnego.
14. PN-EN 845-1:2004 Specyfikacja wyrobów dodatkowych do murów – Część 1: Kotwy, listwy kotwiące, wieszaki i wsporniki.
15. PN-EN 845-2:2004 Specyfikacja wyrobów dodatkowych do murów – Część 2: Nadproża.
16. PN-EN 845-2:2004/Ap1:2005 jw.
17. PN-EN 845-3:2004 Specyfikacja wyrobów dodatkowych do murów – Część 3: Stalowe zbrojenie do spoin wspornych.
18. PN-EN 998-1:2004 Wymagania dotyczące zapraw do murów – Część 1: Zaprawa tynkarska.
19. PN-EN 998-1:2004/AC:2006 jw.
20. PN-EN 998-2:2004 Wymagania dotyczące zapraw do murów – Część 1: Zaprawa murarska.
21. PN-EN 1008:2004 Woda zarobowa do betonu – Specyfikacja pobierania próbek, badanie i ocena przydatności wody zarobowej do betonu, w tym wody odzyskanej z procesów produkcji betonu.
22. PN-EN 1015-2:2000 Metody badań zapraw do murów – Pobieranie i przygotowanie próbek zapraw do badań.
23. PN-EN 1015-2:2000/A1:2007(U) jw.
24. PN-EN 1015-3:2000 Metody badań zapraw do murów – Określenie konsystencji świeżej zaprawy (za pomocą stolika rozplwy).
25. PN-EN 1015-3:2000/A1:2005 jw.
26. PN-EN 1015-2:2000/A2:2007(U)jw.
27. PN-EN 1015-6:2000 Metody badań zapraw do murów – Określenie gęstości objętościowej świeżej zaprawy.
28. PN-EN 1015-6:2000/A1:2007(U) jw.
29. PN-EN 1015-7:2000 Metody badań zapraw do murów – Określenie zawartości powietrza w świeżej zaprawie.
30. PN-EN 1015-9:2001 Metody badań zapraw do murów – Część 9: Określenie czasu zachowania właściwości roboczych i czasu korekty świeżej zaprawy.
31. PN-EN 1015-9:2001/A1:2007(U) jw.
32. PN-EN 1015-10:2001 Metody badań zapraw do murów – Część 10: Określenie gęstości wysuszonej stwardniałej zaprawy.
33. PN-EN 1015-10:2001/A1:2007(U) jw.
34. PN-EN 1015-11:2001 Metody badań zapraw do murów – Część 11: Określenie wytrzymałości na zginanie i ściskanie stwardniałej zaprawy.
35. PN-EN 1015-11:2001/A1:2007(U) jw.
36. PN-EN 1015-17:2002 Metody badań zapraw do murów – Część 17: Określenie zawartości chlorków rozpuszczalnych w zaprawie.
37. PN-EN 1015-17:2002/A1:2005(U) jw.

38. PN-EN 1015-18:2003 Metody badań zapraw do murów – Część 18: Określenie współczynnika absorpcji wody spowodowanej podciąganiem kapilarnym stwardniałej zaprawy.
39. PN-EN 1052-3:2003 Metody badań murów – Część 3: Określenie początkowej wytrzymałości muru na ścinanie.
40. PN-EN 1052-3:2004/A1:2007(U) jw.
41. PN-EN 1457:2003/A1:2004 jw.
42. PN-EN 1457:2003/AC:2007 jw.
43. PN-EN 1745:2004 Mury i wyroby murowe. Metody określania obliczeniowych wartości cieplnych.
44. PN-EN 1745:2004/Ap1:2006 jw.
45. PN-EN 1806:2006(U) Kominy – Gliniane / ceramiczne kształtki kanałów spalinowych do kominów jednościennych – Wymagania i metody badań.
46. PN-EN 1857:2005 Kominy – Części składowe – Betonowe kanały wewnętrzne.
47. PN-EN 1857:2005/AC:2007 jw.
48. PN-EN 1858:2005 Kominy – Części składowe – Kształtki betonowe.
49. PN-EN 1996-1-1:2006(U) Eurokad 6: Projektowanie konstrukcji murowych – Część 1-1: Reguły ogólne dla zbrojonych i niezbrojonych konstrukcji murowych.
50. PN-EN 1996-1-2:2005(U) Eurokad 6: Projektowanie konstrukcji murowych – Część 1-2: Reguły ogólne – Projektowanie konstrukcji na wypadek pożaru.
51. PN-EN 1996-2:2006(U) Eurokad 6: Projektowanie konstrukcji murowych – Część 2: Uwarunkowania projektowe, dobór materiałów i wykonawstwo konstrukcji murowych.
52. PN-EN 1996-3:2006(U) Eurokad 6: Projektowanie konstrukcji murowych – Część 3: Uproszczone metody obliczania niezbrojonych konstrukcji murowych.
53. PN-EN 13055-1:2003 Kruszywa lekkie – Część 1: Kruszywa lekkie do betonu, zaprawy i rzadkiej zaprawy.
54. PN-EN 13055-1:2003/AC:2004jw.
55. PN-EN 13139:2003 Kruszywa do zaprawy.
56. PN-EN 13139:2003/AC:2004jw.
57. PN-EN 13229:2002/A1:2005jw.
58. PN-EN 13229:2002/A2:2006jw.
59. PN-EN 13229:2002/AC:2007jw.
60. PN-EN 13501-1:2007(U) Klasyfikacja ogniowa wyrobów budowlanych i Elementów budynków – Część 1: Klasyfikacja na podstawie badań reakcji na ogień.
61. PN-84/B-01080 Kamień dla budownictwa i drogownictwa – Podział i zastosowanie według własności fizyczno-mechanicznych.
62. PN-B-03002:1999 Konstrukcje murowe niezbrojone – Projektowanie i obliczanie.
63. PN-B-03002:1999/Ap1:2001jw.
64. PN-B-03002:1999/Az1:2001jw.
65. PN-B-03002:1999/Az2:2002jw.
66. PN-B-03264:2002 Konstrukcje betonowe, żelbetowe i sprężone – Obliczenia statyczne i projektowanie.
67. PN-B-03264:2002/Ap1:2004jw.
68. PN-B-03340:1999 Konstrukcje murowe zbrojone – Projektowanie i obliczanie.
69. PN-B-03340:1999/Az1:2004jw.
70. PN-85/B-04500 Zaprawy budowlane – Badanie cech fizycznych i wytrzymałościowych.
71. PN-B-10104:2005 Wymagania dotyczące zapraw murarskich ogólnego przeznaczenia – Zaprawy o określonej składzie materiałowym, wytwarzane na miejscu budowy.
72. PN-B-12030:1996 Wyroby budowlane ceramiczne i silikatowe – Pakowanie, przechowywanie i transport.
73. PN-B-12030:1996/Az1:2002 jw.
74. PN-B-12067:1999 Wyroby budowlane ceramiczne – Elementy ogrodzeniowe.
75. PN-B-19304:1997 Prefabrykaty budowlane z nieautoklawizowanego betonu komórkowego – Elementy drobnowymiarowe.

76. PN-89/H-84023.06 Stal określonego zastosowania – Stal do zbrojenia betonu – Gatunki.

77. PN-H-84023-6/A1:1996 jw.

10.2. Ustawy

- Ustawa z dnia 16 kwietnia 2004 r. o wyrobach budowlanych (Dz. U. z 2004 r. Nr 92, poz. 881).
- Ustawa z dnia 30 sierpnia 2002 r. o systemie oceny zgodności (tekst jednolity Dz. U. z 2004 r. Nr 204, poz. 2087 z późn. zmianami).
- Ustawa z dnia 11 stycznia 2001 r. o substancjach i preparatach chemicznych (Dz. U. z 2001 r. Nr 11, poz. 84 z późn. zmianami).

10.3. Rozporządzenia

- Rozporządzenie Ministra Infrastruktury z dnia 02.09.2004 r. w sprawie szczegółowego zakresu i formy dokumentacji projektowej, specyfikacji technicznych wykonania i odbioru robót budowlanych oraz programu funkcjonalno-użytkowego (Dz. U. z 2004 r. Nr 202, poz. 2072, zmiana Dz. U. z 2005 r. Nr 75, poz. 664).
- Rozporządzenie Ministra Infrastruktury z dnia 03.07.2003 r. w sprawie szczegółowego zakresu i formy projektu budowlanego (Dz. U. z 2003 r. Nr 120, poz. 1133).
- Rozporządzenie Ministra Infrastruktury z dnia 26.06.2002 r. w sprawie dziennika budowy, montażu i rozbiórki, tablicy informacyjnej oraz ogłoszenia zawierającego dane dotyczące bezpieczeństwa pracy i ochrony zdrowia (Dz. U. z 2002 r. Nr 108, poz. 953 z późniejszymi zmianami).
- Rozporządzenie Ministra Infrastruktury z dnia 11 sierpnia 2004 r. w sprawie sposobów deklarowania zgodności wyrobów budowlanych oraz sposobu znakowania ich znakiem budowlanym (Dz. U. z 2004 r. Nr 198, poz. 2041 z późn. zmianami).
- Rozporządzenie Ministra Infrastruktury z dnia 11 sierpnia 2004 r. w sprawie systemów oceny zgodności, wymagań, jakie powinny spełniać notyfikowane jednostki uczestniczące w ocenie zgodności, oraz sposobu oznaczania wyrobów budowlanych oznakowaniem CE (Dz. U. z 2004 r. Nr 195, poz. 2011).
- Rozporządzenie Ministra Infrastruktury z dnia 23 czerwca 2003 r. w sprawie informacji dotyczącej bezpieczeństwa i ochrony zdrowia oraz planu bezpieczeństwa i ochrony zdrowia (Dz. U. z 2003 r. Nr 120, poz. 1126).
- Rozporządzenie Ministra Infrastruktury z dnia 12 kwietnia 2002 r. w sprawie warunków technicznych, jakim powinny odpowiadać budynki i ich usytuowanie (Dz. U. z 2002 r. Nr 75, poz. 690 z późn. zmianami).
- Rozporządzenie Ministra Zdrowia z dnia 3 lipca 2002 r. w sprawie karty charakterystyki substancji niebezpiecznej i preparatu niebezpiecznego (Dz. U. z 2002 r. Nr 140, poz. 1171 z późn. zmianami).
- Rozporządzenie Ministra Zdrowia z dnia 2 września 2003 r. w sprawie oznakowania opakowań substancji niebezpiecznych i preparatów niebezpiecznych (Dz. U. z 2003 r. Nr 173, poz. 1679 z późn. zmianami).

10.4. Inne dokumenty i instrukcje

- Specyfikacja techniczna wykonania i odbioru robót budowlanych – Wymagania ogólne Kod CPV 45000000-7, wydanie II OWEOB Promocja – 2005 rok.
- Warunki techniczne wykonania i odbioru robót budowlanych, Część A – Roboty ziemne i konstrukcyjne, zeszyt 3 „Konstrukcje murowe”, wydanie ITB – 2006 rok.
- Warunki techniczne wykonania i odbioru robót budowlanych, tom 1, część 2, wydanie Arkady – 1990 rok.

A-007_ROBOTY HYDROIZOLACYJNE
(Kod CPV 45260000-7)
IZOLACJE PRZECIWWILGOCIOWE
I WODOCHRONNE CZĘŚCI PODZIEMNYCH
I PRZYZIEMI BUDYNKÓW

1. CZĘŚĆ OGÓLNA

1.1. Nazwa nadana zamówieniu przez zamawiającego zgodnie ze specyfikacją ogólną p 1.1

1.2. Przedmiot ST

Przedmiotem niniejszej specyfikacji technicznej (ST) są wymagania dotyczące wykonania i odbioru izolacji przeciwwilgociowych i wodochronnych podziemnych części i przyziemi budynków.

1.3. Zakres stosowania ST

Niniejsza specyfikacja techniczna (ST) jest dokumentem przetargowym i kontraktowym przy zleceniu i realizacji robót wymienionych w pkt. 1.2., a objętych zamówieniem określonym w pkt. 1.8. . Odstępstwa od wymagań podanych w niniejszej specyfikacji mogą mieć miejsce tylko w przypadkach prostych robót o niewielkim znaczeniu, dla których istnieje pewność, że podstawowe wymagania będą spełnione przy zastosowaniu metod wykonania wynikających z doświadczenia oraz uznanych reguł i zasad sztuki budowlanej oraz przy uwzględnieniu przepisów bhp.

1.4. Zakres robót objętych ST

Specyfikacja dotyczy wszystkich czynności mających na celu wykonanie izolacji i uszczelnień powierzchni poziomych i pionowych usytuowanych w częściach podziemnych i przyziemiach budynków. Przedmiotem opracowania jest określenie wymagań odnośnie właściwości materiałów wykorzystywanych do robót hydroizolacyjnych, wymagań w zakresie robót przygotowawczych oraz wymagań dotyczących wykonania i odbiorów izolacji przeciwwilgociowych i wodochronnych.

1.5. Określenia podstawowe i definicje

Określenia podane w niniejszej Specyfikacji są zgodne z odpowiednimi normami oraz określeniami podanymi w ST „Wymagania ogólne” Kod CPV 45000000-7, pkt 1.4., a także zdefiniowanymi poniżej:

Podłoże – element budynku, na powierzchni którego wykonana ma być izolacja.

Warstwa wyrównawcza – warstwa wykonana w celu wyeliminowania nierówności lub różnic poziomów powierzchni podłoża.

Warstwa wygładzająca – cienka warstwa wykonana dla uzyskania gładkiej powierzchni podłoża.

Warstwa gruntująca – powłoka wzmacniająca i uszczelniająca podłoże oraz zwiększająca przyczepność powłoki ochronnej.

Faseta – wyoblenie wykonane na połączeniu powierzchni poziomych i pionowych.

Izolacje przeciwwilgociowe części podziemnej i przyziemia budynku – hydroizolacje wykonywane w części podziemnej i przyziemiu budynku posadowionego powyżej zwierciadła wody gruntowej, w gruntach przepuszczalnych.

Izolacje wodochronne części podziemnej i przyziemia budynku – hydroizolacje wykonywane w warunkach gdy:

- 1) budynek jest posadowiony powyżej zwierciadła wody gruntowej, lecz w gruntach nieprzepuszczalnych i uwarstwionych,
- 2) fundamenty budynku i ściany fundamentowe lub ich fragmenty są położone poniżej zwierciadła wody gruntowej, bez względu na rodzaj otaczającego gruntu.

1.6. Ogólne wymagania dotyczące robót hydroizolacyjnych

Wykonawca robót jest odpowiedzialny za jakość ich wykonania oraz za zgodność z dokumentacją projektową, specyfikacjami technicznymi i poleceniami Inspektora nadzoru. Ogólne wymagania dotyczące robót podano w ST „Wymagania ogólne” Kod CPV 45000000-7, pkt 1.5.

1.7. Dokumentacja izolacji przeciwwilgociowych i wodochronnych

Roboty hydroizolacyjne należy wykonywać na podstawie dokumentacji projektowej i Szczegółowej Specyfikacji Technicznej wykonania i odbioru robót budowlanych. Wykaz i podstawy prawne sporządzenia dokumentacji podano w ST „Wymagania ogólne” Kod CPV 45000000-7, pkt 1.6.

Powinna ona zawierać co najmniej następujące informacje i rozwiązania:

- charakterystykę warunków gruntowo-wodnych wraz z uwarstwieniem gruntu w obszarze posadowienia fundamentów,
- dobór i charakterystykę wyrobów do wykonania izolacji przeciwwilgociowych i wodochronnych, obróbek, uszczelnień przebić itp.,
- rzuty fundamentów wraz z kondygnacjami podziemnymi i przekroje poprzeczne,
- przekroje warstw izolacyjnych w strefie przemarzania i poza rejonem przemarzania gruntu wraz z przejściem pomiędzy tymi

- obszarami oraz zabezpieczeniem izolacji w strefie przemarzania,
- sposoby przygotowania podłoża pod hydroizolację oraz jej zabezpieczenia przed uszkodzeniami,
- rozmieszczenie oraz uszczelnienie dylatacji i przerw roboczych,
- szczegóły przejścia instalacji przez warstwy hydroizolacji, połączeń izolacji pionowych i poziomych oraz zakończeń krawędzi poziomych izolacji pionowych, itp.

Przy wykonywaniu izolacji przeciwwilgociowych i wodochronnych części podziemnych i przyziemi budynków należy wykorzystywać także:

- Wytyczne i zalecanie producenta danego materiału
- specyfikę izolowanych elementów oraz właściwy dobór rozwiązań izolacyjnych zgodnie z wytycznymi producenta

2. WYMAGANIA DOTYCZĄCE WŁAŚCIWOŚCI MATERIAŁÓW

2.1. Ogólne wymagania dotyczące właściwości materiałów, ich pozyskiwania i składowania podano w ST „Wymagania ogólne” Kod CPV 45000000-7, pkt 2

Materiały stosowane do wykonania izolacji przeciwwilgociowych i wodochronnych w częściach podziemnych i przyziemiach budynków będące materiałami budowlanymi w myśl Ustawy o wyrobach budowlanych z dn. 16 kwietnia 2004 r. (Dz. U. Nr 92, poz. 881 z późniejszymi zmianami) wprowadzone do obrotu i stosowane w budownictwie na terytorium RP, powinny mieć odpowiednie oznakowanie (patrz „ST. Wymagania Ogólne”).

2.2. Rodzaje materiałów

Wszystkie materiały do wykonania robót hydroizolacyjnych części podziemnych i przyziemi budynków powinny odpowiadać wymaganiom zawartym w dokumentach odniesienia (normach, aprobatkach technicznych).

2.2.1. Wyroby do hydroizolacji powłokowych

Do hydroizolacji powłokowych stosuje się masy:

- asfaltowe i asfaltowo-polimerowe,
- polimerowe,
- cementowe,
- cementowo-polimerowe,
- bitumiczno-mineralne,

spełniające wymagania określone w normach i aprobatkach technicznych.

2.2.2. Wyroby do hydroizolacji z laminatów

Do hydroizolacyjnych laminatów wykonywanych na budowie wykorzystuje się:

- masy asfaltowe, asfaltowo-polimerowe i polimerowe zbrojone wkładką z tkanin lub włókien niepodlegających korozji biologicznej,
- masy cementowe i polimerowo-cementowe zbrojone wkładką z tkanin lub włókien,
- masy bitumiczno-mineralne zbrojone wkładką z tkanin lub włókien,

spełniające wymagania określone w normach i aprobatkach technicznych.

2.2.3. Wyroby do izolacji przeciwwilgociowych i wodochronnych z materiałów rolowych

Do wykonywania izolacji części podziemnych i przyziemi budynków służą następujące materiały rolowe:

- papy asfaltowe na tekturze i na welonie szklanym oraz papy termozgrzewalne i samoprzylepne,
- folie z tworzyw sztucznych i kauczuku.

Izolacje przeciwwilgociowe wykonuje się z folii polietylenowych o grubości 0,3 mm.

Izolacje wodochronne mogą być wykonywane z folii polietylenowych o grubości 0,4 i 0,5 mm, gładkich i tłoczonych folii z PVC oraz membran EPDM.

Wszystkie ww. materiały muszą mieć własności techniczne odpowiadające wymaganiom odpowiednich norm lub aprobat technicznych.

2.2.4. Wyroby do wykonywania izolacji wgłębnych

Do izolacji wgłębnych stosuje się preparaty penetrujące w głąb podłoża i tworzące izolację w podłożu metodą krystalizacji wgłębnej, spełniające wymagania określone w aprobatkach technicznych.

2.2.5. Izolacje z blachy

Do izolacji wodochronnych wykonywanych z blachy wykorzystuje się:

- blachę ołowianą o grubości co najmniej 2 mm bądź grubości 1 mm pod warunkiem umieszczenia w miejscach łączenia arkuszy blachy podkładek z blachy ołowianej,
- blachę stalową o grubości co najmniej 2 mm,

które powinny odpowiadać wymaganiom odpowiednich norm lub aprobat technicznych.

2.2.6. Wyroby do czasowej likwidacji przecieków wody

Do czasowej likwidacji przecieków wody pojawiających się na pęknięciach powierzchni betonowych służą preparaty produkowane na bazie cementów szybkowiązających, dostarczane w postaci sypkiej, odpowiadające wymaganiom aprobat technicznych.

2.2.7. Materiały pomocnicze

Odrębną grupę wyrobów stanowią materiały pomocnicze, wykorzystywane przy wykonywaniu izolacji i stosowane zgodnie z instrukcją producenta podstawowych materiałów hydroizolacyjnych, takie jak:

- kleje,

- rozpuszczalniki, środki odtłuszczające i zmywające,
- łączniki mocujące, kotwy, śruby,
- taśmy dylatacyjne, uszczelniające,
- woda lub inne preparaty do rozcieńczania,

spełniające wymagania określone w odpowiednich dokumentach odniesienia tj. normach lub aprobatkach technicznych. Bez badań laboratoryjnych może być stosowana tylko wodociągowa woda pitna. Woda pochodząca z innych źródeł musi odpowiadać wymaganiom PN-EN 1008:2004 „Woda zarobowa do betonu. Specyfikacja pobierania próbek, badanie i ocena przydatności wody zarobowej do betonu, w tym wody odzyskanej z procesów produkcji betonu”.

2.3. Warunki przyjęcia na budowę wyrobów do izolacji przeciwwilgociowych i wodochronnych

Wyroby do robót hydroizolacyjnych mogą być przyjęte na budowę, jeśli spełniają następujące warunki:

- są zgodne z ich wyszczególnieniem i charakterystyką podaną w dokumentacji projektowej i niniejszej specyfikacji technicznej,
 - są właściwie opakowane, firmowo zamknięte (bez oznak naruszenia zamknięć) i oznakowane w sposób umożliwiający ich pełną identyfikację (pełna nazwa wyrobu, ewentualnie nazwa handlowa oraz symbol handlowy wyrobu),
 - spełniają wymagane właściwości wskazane odpowiednimi dokumentami odniesienia,
 - producent dostarczył dokumenty świadczące o dopuszczeniu do obrotu i powszechnego lub jednostkowego zastosowania wyrobów oraz karty techniczne (katalogowe) wyrobów lub firmowe wytyczne (zalecenia) stosowania wyrobów,
 - niebezpieczne wyroby hydroizolacyjne i materiały pomocnicze spełniają wymagania Ustawy o substancjach i preparatach chemicznych z dnia 11 stycznia 2001 r. (tekst jednolity Dz. U. z 2009 r. Nr 152, poz. 1222 z późn. zmianami),
 - opakowania wyrobów zakwalifikowanych do niebezpiecznych spełniają wymagania podane w rozporządzeniu Ministra Zdrowia z dnia 5 marca 2009 r. w sprawie oznakowania opakowań substancji niebezpiecznych i preparatów niebezpiecznych oraz niektórych preparatów chemicznych (Dz. U. z 2009 r. Nr 53, poz. 439),
 - spełniają wymagania wynikające z ich terminu przydatności do użycia (termin zakończenia robót hydroizolacyjnych powinien się kończyć przed zakończeniem podanych na opakowaniach terminów przydatności do stosowania odpowiednich wyrobów),
- Niedopuszczalne jest stosowanie do robót hydroizolacyjnych części podziemnych i przyziemi budynków materiałów izolacyjnych nieznanego pochodzenia.

Przyjęcie materiałów i wyrobów na budowę powinno być potwierdzone wpisem do dziennika budowy lub protokołem przyjęcia materiałów.

2.4. Warunki przechowywania wyrobów do robót hydroizolacyjnych

Pomieszczenie magazynowe do przechowywania wyrobów opakowanych powinno być kryte, suche oraz zabezpieczone przed zawilgoceniem, opadami atmosferycznymi, przemarzeniem i przed działaniem promieni słonecznych.

Wyroby hydroizolacyjne konfekcjonowane powinny być przechowywane w oryginalnych, zamkniętych opakowaniach w temperaturze powyżej +5°C a poniżej +35°C. Wyroby pakowane w worki powinny być układane na paletach lub drewnianej wentylowanej podłodze, w ilości warstw nie większej niż 10. Rolki papy powinny być ustawione pionowo, a nie poziomo.

Przy składowaniu i przechowywaniu wyrobów zawierających łatwopalne rozpuszczalniki należy zachować przepisy ochrony przeciwpożarowej.

Jeżeli nie ma możliwości poboru wody na miejscu wykonywania robót, to wodę należy przechowywać w szczelnych i czystych pojemnikach lub cysternach. Nie wolno przechowywać wody w opakowaniach po środkach chemicznych lub w takich, w których wcześniej przetrzymywano materiały mogące zmienić skład chemiczny wody.

3. WYMAGANIA DOTYCZĄCE SPRZĘTU, MASZYN I NARZĘDZI

3.1. Ogólne wymagania dotyczące sprzętu podano w ST „Wymagania ogólne” Kod CPV 45000000-7, pkt 3

3.2. Sprzęt do wykonywania robót hydroizolacyjnych

Przy doborze narzędzi i sprzętu należy uwzględnić również wymagania producenta wyrobów hydroizolacyjnych.

Do wykonywania robót hydroizolacyjnych należy stosować następujący sprzęt i narzędzia pomocnicze:

- a) do przygotowania podłoża – młotki, szczotki druciane, odkurzacze przemysłowe, urządzenia do mycia hydrodynamicznego, urządzenia do czyszczenia strumieniowo-ściernego, termometry elektroniczne, wilgotnościomierze elektryczne, przyrządy do badania wytrzymałości podłoża,
- b) do przygotowania zapraw – naczynia i wiertarki z mieszadłem wolnoobrotowym, betoniarki,
- c) do nakładania izolacji z mas powłokowych – pędzle, szczotki, wałki, pace, kielnie, mechaniczne natryskiwacze materiałów izolacyjnych,
- d) do cięcia taśm, wkładek zbrojących, materiałów rolowych i blach – nożyczki, nożyce, noże,
- e) do zgrzewania – butle propan-butan z palnikiem,
- f) do układania materiałów rolowych – urządzenia służące do odwijania materiałów izolacyjnych z rolek.

4. WYMAGANIA DOTYCZĄCE TRANSPORTU

4.1. Ogólne wymagania dotyczące transportu podano w ST „Wymagania ogólne” Kod CPV 45000000-7, pkt 4

4.2. Wymagania szczegółowe dotyczące transportu materiałów hydroizolacyjnych

Wyroby do robót hydroizolacyjnych mogą być przewożone jednostkami transportu samochodowego, kolejowego, wodnego lub innymi. Materiały hydroizolacyjne w opakowaniach oraz materiały rolowe należy ustawiać równomiernie obok siebie na całej powierzchni ładunkowej środka transportu i zabezpieczać przed możliwością przesuwania się w trakcie przewozu. Środki transportu do przewozu wyrobów izolacyjnych workowanych muszą umożliwiać zabezpieczenie tych wyrobów przed zawilgoceniem, przemarzeniem, przegrzaniem i zniszczeniem mechanicznym. Materiały płynne pakowane w pojemniki,

Specyfikacja została sporządzona w systemie **SEKOspec** na podstawie standardowej specyfikacji technicznej opracowanej przez OWEOB Promocja Sp. z o.o.

kontenery itp. należy chronić przed przemarzeniem, przegrzaniem i zniszczeniem mechanicznym. Jeżeli nie istnieje możliwość poboru wody na miejscu wykonania robót, to wodę należy dowozić w szczelnych i czystych pojemnikach lub cysternach. Nie wolno przewozić wody w opakowaniach po środkach chemicznych lub w takich, w których wcześniej przetrzymywano inne płyny bądź substancje mogące zmienić skład chemiczny wody. Transport materiałów hydroizolacyjnych i materiałów wykorzystywanych w innych robotach budowlanych nie może odbywać się po wcześniej wykonanej izolacji.

5. WYMAGANIA DOTYCZĄCE WYKONANIA ROBÓT

5.1. Ogólne zasady wykonania robót podano w ST „Wymagania ogólne” Kod CPV 45000000-7, pkt 5

5.2. Warunki przystąpienia do robót hydroizolacyjnych

Do wykonywania robót hydroizolacyjnych w części podziemnej i przyziemiu budynku można przystąpić po zakończeniu poprzedzających robót budowlanych i robót mogących stanowić przyczynę uszkodzenia warstw hydroizolacyjnych oraz po przygotowaniu i kontroli podłoża pod roboty izolacyjne a także kontroli materiałów.

W przypadku układania izolacji w budynku posadowionym poniżej zwierciadła wody gruntowej, w trakcie robót izolacyjnych poziom wody gruntowej powinien być obniżony co najmniej o 30 cm poniżej poziomu wykonywanej izolacji (do czasu zabezpieczenia jej warstwą dociskową).

5.3. Wymagania dotyczące podłoża pod hydroizolacje

5.3.1. Wymagania ogólne dotyczące wykonania i przygotowania podłoża

Izolacje przeciwwilgociowe i wodochronne części podziemnych i przyziemi budynków wykonuje się na podłożach:

- betonowych lub żelbetowych monolitycznych,
- murowanych z kamienia, cegły ceramicznej budowlanej pełnej, klinkierowej, betonowej lub z bloczków betonowych,
- z gładzią cementową lub otynkowanych tynkiem cementowym.

Podłoża pod hydroizolacje podziemnych powierzchni i przyziemi budynków powinny spełniać następujące wymagania ogólne:

- powinny być nośne i nieodkształcalne,
- powierzchnia powinna być czysta, odtłuszczona, odpylona, równa, wolna od mleczka cementowego, bez kawern, ubytków, wypukłości, pęknięć (luźne części należy usunąć, wypukłości powyżej 2 mm zlikwidować przez skuwanie, piaskowanie lub hydropiaskowanie, a ubytki i zagłębienia o głębokości powyżej 2 mm i rysy o szerokości większej niż 2 mm wypełnić zaprawą naprawczą zalecaną przez producenta wyrobów hydroizolacyjnych),
- połączenia izolowanych powierzchni poziomych i pionowych powinny mieć wykonane fasety o promieniu nie mniejszym niż 3 cm lub powinny być sfazowane pod kątem 45° na szerokości i wysokości co najmniej 5 cm od krawędzi (sposób ich wykonania powinien być zgodny z wymaganiami producenta podanymi w aprobacie technicznej lub karcie technicznej przewidywanych do stosowania wyrobów hydroizolacyjnych),
- podłoże powinno być:
 - suche (wilgotność nieprzekraczająca 5%), chyba że producent wymaga innych standardów wilgotnościowych podanych w aprobacie technicznej lub karcie technicznej
- odpowiednio do wymagań producenta wyrobów hydroizolacyjnych określonych w aprobacie technicznej lub karcie technicznej podłoże należy zagruntować roztworem do gruntowania właściwym dla rodzaju nakładanej warstwy izolacyjnej
Powierzchnia zagruntowana przed ułożeniem izolacji powinna być całkowicie wyschnięta, a powłoka gruntująca powinna być równomiernie rozłożona (ciągła) i wykazywać dobrą przyczepność do podłoża.

5.3.2. Wymagania szczegółowe dotyczące podłoża betonowych i żelbetowych

Podłoża betonowe i żelbetowe, w celu zapewnienia prawidłowej współpracy z hydroizolacją, powinny być wykonane z następujących klas betonu:

- C8/10 przy izolacji z materiałów bitumicznych i izolacji z tworzyw sztucznych,
- C16/20 przy izolacji z laminatów z tworzyw sztucznych, powłokach hydroizolacyjnych na bazie cementu oraz w przypadku stosowania do izolacji preparatów penetrujących.

Do gruntowania podłoża betonowych wykonanych na płytach styropianowych nie wolno stosować roztworów zawierających rozpuszczalniki.

5.3.3. Wymagania szczegółowe dotyczące podłoża murowanych

Wyroby murowe w podłożu murowanym powinny mieć wytrzymałość co najmniej 15 MPa, a mur należy wykonać na zaprawie cementowej. Podłoże murowane należy przygotować odpowiednio do rodzaju wykonywanej izolacji, zgodnie ze wskazaniami producenta wyrobu hydroizolacyjnego, np. poprzez wypełnienie spoin lub naniesienie warstwy zaprawy cementowej, a następnie zagruntowanie powierzchni.

5.4. Warunki prowadzenia robót hydroizolacyjnych

Roboty hydroizolacyjne należy wykonywać w temperaturze otoczenia nie niższej niż podano w instrukcji producenta materiałów izolacyjnych wykorzystywanych w robotach. Najczęściej temperatury powietrza i podłoża w czasie układania izolacji powinny być nie niższe niż +5°C i nie wyższe od +35°C. Jednocześnie temperatury otoczenia i podłoża powinny być co najmniej o 3°C wyższe od panującej temperatury punktu rosy. Zabronione jest wykonywanie robót poza granicznymi temperaturami określonymi przez producenta stosowanych preparatów, w czasie deszczu, mżawki, przy silnym nasłonecznieniu i wilgotności powietrza przekraczającej 85%. W przypadku konieczności wykonywania hydroizolacji w czasie niesprzyjających warunków atmosferycznych takich jak za niska temperatura lub zbyt wysoka wilgotność powietrza roboty należy przeprowadzać pod namiotem, stosując elektryczne dmuchawy powietrza. W przypadku silnego wiatru dopuszczalne jest układanie izolacji tylko na osłoniętej powierzchni. Roboty hydroizolacyjne podziemnych części budynków znajdujących się poniżej poziomu gruntu należy prowadzić w wykopach o

szerokości nie mniejszej niż 60 cm. Jeżeli głębokość wykopu przekracza 1,00 m, to wykop należy wykonać ze skarpami (2,00 m dla skał zwartych jednorodnych, odspajanych mechanicznie) lub o ścianach pionowych umocnionych deskowaniem. Rodzaj umocowania zależy od kategorii gruntu danego miejsca.

Przed nałożeniem izolacji wodochronnej poniżej poziomu terenu należy obniżyć poziom zwierciadła wody gruntowej do co najmniej 30 cm poniżej najniższego poziomu przewidzianej do wykonania warstwy hydroizolacji. Obniżony poziom zwierciadła wody należy utrzymać przez cały okres wykonywania robót hydroizolacyjnych bądź do czasu zabezpieczenia izolacji warstwą dociskową. z dokumentacji geologicznej wynika iż wykopy znajdują się powyżej wód gruntowych. Jednakże w przypadku wystąpienia podwyższonego poziomu wód gruntowych spowodowanych ulewnymi deszczami należy zastosować powyższe czynności.

5.5. Wymagania dotyczące wykonywania izolacji przeciwwilgociowych i wodochronnych części podziemnych i przyziemi budynków

5.5.1. Wymagania ogólne

Zgodnie z „Warunkami technicznymi wykonania i odbioru robót budowlanych” część C – Zabezpieczenia i izolacje, zeszyt 5 „Izolacje przeciwwilgociowe i wodochronne części podziemnych budynków”, wydanie ITB, izolacje przeciwwilgociowe i wodochronne części podziemnych i przyziemi budynków powinny spełniać następujące wymagania ogólne:

- stanowić ciągły i szczelny układ oddzielający budynek lub jego część od wody lub pary wodnej (występowanie złuszczeń, zacieków, łysin, spękań, pęcherzy, zmarszczek, fałd itp. wad jest niedopuszczalne),
- ściśle przylegać do izolowanego podłoża – nie powinny pękać, a ich powierzchnia powinna być gładka, bez lokalnych wgłębień lub wybrzuszeń,
- izolacja pozioma powinna bez przerw, w sposób ciągły, przechodzić w izolację pionową,
- rodzaje, grubości i ilości zastosowanych warstw hydroizolacyjnych powinny wynikać z dokumentacji projektowej (dane te powinny być zaprojektowane, przy uwzględnieniu istniejących warunków gruntowo-wodnych panujących w miejscu posadowienia budynku oraz jego poziomu posadowienia),
- przy wykonywaniu izolacji z mas hydroizolacyjnych należy na bieżąco (w trakcie nakładania każdej warstwy izolacyjnej) kontrolować zużycie materiału tzn. aplikować jedno opakowanie gotowego wyroby na wcześniej wydzielony (o określonej powierzchni) fragment podłoża,
- izolacja pionowa powinna być wyprowadzona na min. 50 cm powyżej poziomu okalającego terenu i zakończona w sposób uniemożliwiający wnikanie wód opadowych pod izolację,
- niedopuszczalne jest łączenie w obrębie izolacji pionowych i poziomych wyrobów oddziałujących na siebie w sposób destrukcyjny,
- miejsca przebiegów izolacji przez przewody, rury, słupy lub inne elementy konstrukcyjne powinny być uszczelnione w sposób wykluczający przecieki wody do wnętrza budynku w tym rejonie,
- w przerwach dylatacyjnych oraz w przerwach roboczych powinny być zastosowane odpowiednie zabezpieczenia np. specjalne taśmy lub wkładki dylatacyjne wbudowywane w trakcie betonowania (wkładki powinny być wykonane z tego samego materiału i o identycznym profilu na całej długości szczeliny).

5.5.2. Wymagania szczegółowe dotyczące izolacji przeciwwilgociowych

Izolacje przeciwwilgociowe części podziemnych i przyziemi budynków wykonuje się z następujących wyrobów hydroizolacyjnych:

- mas hydroizolacyjnych wodnych i rozpuszczalnikowych,
- pap asfaltowych,
- folii z tworzyw sztucznych.

Zgodnie z „Warunkami technicznymi wykonania i odbioru robót” część C, zeszyt 5 wymagania szczegółowe dotyczące izolacji przeciwwilgociowych wykonywanych w części podziemnej i przyziemiu budynku są następujące:

- izolacje powłokowe mogą być wykonywane tylko od strony zewnętrznej fundamentów, liczba układanych warstw powinna być zgodna z dokumentacją projektową, ale nie mniejsza niż 2, a łączna grubość tych warstw powinna wynosić co najmniej 2 mm,
- przy wykonywaniu izolacji z mas hydroizolacyjnych nieodpornych na uszkodzenia mechaniczne (np. mas bitumicznych) wskazane jest wykonanie dodatkowej warstwy osłonowej na powierzchni takiej izolacji, przed zasypaniem jej gruntem,
- wymagania dotyczące wykonywania izolacji przeciwwilgociowych z pap asfaltowych są takie same jak dla izolacji wodochronnych z pap asfaltowych, różnica polega tylko na doborze odpowiedniej papy i ilości jej warstw,
- izolacje z folii polietylenowych mocowanych mechanicznie do podłoża powinny być dodatkowo uszczelniane w miejscach zamocowań,
- folie z tworzyw sztucznych z wytłoczeniami można traktować jako warstwy przeciwwilgociowe, jeżeli zapewniono szczelność na zakładach tych folii, skutecznie uszczelniono krawędź poziomą folii na powierzchni ściany, rozwiązano uszczelnienie w miejscach załamania izolacji oraz w rejonie połączenia z izolacją poziomą; przy braku szczegółowych rozwiązań w tym zakresie, folie takie można traktować jedynie jako dodatkowe warstwy drenażowe.

5.5.3. Wymagania szczegółowe dotyczące izolacji wodochronnych

Izolacje wodochronne części podziemnych i przyziemi budynków wykonuje się z następujących wyrobów hydroizolacyjnych:

- laminatów z mas hydroizolacyjnych,
- pap asfaltowych,
- folii z tworzyw sztucznych i kauczuku,
- powłokowych mas hydroizolacyjnych na bazie cementu,

- preparatów penetrujących w głąb podłoża,
- blach do hydroizolacji.

Zgodnie z „Warunkami technicznymi wykonania i odbioru robót” część C, zeszyt 5 wymagania szczegółowe dotyczące izolacji wodochronnych wykonywanych w części podziemnej i przyziemiu budynku są następujące:

- izolacje wodochronne z wyrobów rolowych i laminatów powinny być wykonywane od strony parcia wody na przegrodę; izolacje wodochronne z mas hydroizolacyjnych na bazie cementu mogą być wykonywane zarówno od strony parcia wody, jak też od strony przeciwnej – jeżeli takie zastosowanie jest dopuszczone w specyfikacji wyrobu i potwierdzone wynikami badań laboratoryjnych,
- ścianki dociskowe (np. murowane, z cegły grubości nie mniejszej niż 12 cm) powinny być ustawione na podkładach ślizgowych z dwóch warstw papy podkładowej,
- wysokość ścianek dociskowych powinna sięgać do poziomu o 30 cm wyższego od najwyższego przewidywanego poziomu występowania wody gruntowej,
- powyżej ścianki dociskowej dopuszczalna jest redukcja ilości warstw hydroizolacyjnych, pod warunkiem że krawędź warstwy wierzchniej jest ułożona na powierzchni warstwy położonej niżej, zgodnie z kierunkiem spływu wody po izolacji,
- w przypadku przejścia słupa przez izolację należy zapewnić możliwość odkształceń słupa przy zachowaniu szczelności połączenia,
- przejścia rur przez izolację wodochronną należy wykonać za pomocą urządzeń dławicowych.

Wymagania szczegółowe dotyczące izolacji wodochronnych wykonywanych z:

A. Laminatów z mas hydroizolacyjnych

- laminaty mogą stanowić samodzielną izolację wodochronną lub w przypadku laminatów z mas asfaltowych i asfaltowo-polimerowych dodatkową warstwę nanoszoną na izolację z papy,
- dobór układu i grubości warstw konkretnego laminatu o określonych właściwościach powinien wynikać z dokumentacji projektowej (opisać układ i grubości warstw) oraz powinien być dostosowany do wymaganej odporności izolacji na działanie ciśnienia wody,
- wykonanie laminatu polega na wtopieniu w masę hydroizolacyjną wkładki zbrojącej z tkanin lub włókien i dokładnym pokryciu jej włókien masą, tak by na powierzchni laminatu nie był widoczny rysunek włókien wkładki zbrojącej (rodzaj wkładki dobrać zgodnie z zaleceniami producenta)
- z lepików asfaltowych stosowanych na gorąco można wykonywać laminaty tylko wtedy, gdy masy te uzyskały pozytywną ocenę do takiego zastosowania w dokumentach odniesienia (aprobatach technicznych); w przeciwnym razie z uwagi na wysoką podatność powłok asfaltowych na uszkodzenia w temperaturach ujemnych należy zaniechać stosowania tych wyrobów do wykonywania laminatów.

B. Pap asfaltowych

- szerokość zakładów arkuszy papy w każdej warstwie powinna wynosić co najmniej 10 cm; należy je wykonywać zgodnie z kierunkiem spływu wody,
- zakłady każdej następnej warstwy papy powinny być przesunięte względem zakładów warstwy spodniej odpowiednio: przy izolacji dwuwarstwowej – o 1/2 szerokości arkusza, przy izolacji trzywarstwowej – o 1/3 szerokości arkusza itd.,
- papa na welonie szklanym może stanowić tylko jedną warstwę w wielowarstwowej (min. trzywarstwowej) izolacji wodochronnej,
- temperatura lepiku asfaltowego stosowanego na gorąco w chwili użycia powinna wynosić od 160°C do 180°C,
- izolacje wodochronne części podziemnych i przyziemiu budynków powinny być dylatowane w tych samych miejscach i płaszczyznach, w których wykonano dylatacje konstrukcji budynku lub dylatacje z sąsiednim budynkiem.

W przypadku wykonywania izolacji wodochronnych z pap asfaltowych termozgrzewalnych, które są przeznaczone do przyklejania do podłoża oraz sklejanie między sobą metodą zgrzewania, tj. przez podgrzewanie spodniej powierzchni papy płomieniem palnika gazowego do momentu nadtopienia masy powłokowej – należy przestrzegać następujących zasad:

- palnik powinien być ustawiony w taki sposób, aby jednocześnie podgrzewał podłoże i wstęgę papy od strony przekładki antyadhezyjnej; jedynym wyjątkiem jest klejenie papy na powierzchni płyty warstwowej z rdzeniem styropianowym, kiedy nie dopuszcza się ogrzewania podłoża,
- dla uniknięcia zniszczenia papy działanie płomienia powinno być krótkotrwałe, a płomień palnika powinien być ciągle przemieszczany w miarę nadtapiania masy powłokowej,
- niedopuszczalne jest miejscowe przegrzewanie papy, prowadzące do nadmiernego spływu masy asfaltowej lub jej zapalenia,
- fragment wstęgi papy z nadtopioną powłoką asfaltową należy natychmiast docisnąć do ogrzewanego podłoża wałkiem, o długości równej szerokości pasma papy.

Przy wykonywaniu izolacji z pap samoprzylepnych należy dodatkowo przestrzegać następujących zasad:

- powierzchnia podłoża powinna być dostatecznie gładka i zagruntowana, aby zapewnić dobre doklejenie papy do podłoża,
- korzystne jest wykonanie warstwy dociskowej bezpośrednio po wykonaniu izolacji,
- możliwe jest stosowanie pap samoprzylepnych w układach wielowarstwowych z papami klejonymi na gorąco (np. metodą zgrzewania); w takim przypadku zaleca się, aby papa samoprzylepna stanowiła pierwszą (spodnią) warstwę hydroizolacyjną, gdyż wówczas istnieje możliwość jej dodatkowego doklejenia w trakcie wydzielania ciepła stosowanego do klejenia warstw wierzchnich.

C. Folia z tworzyw sztucznych i kauczuku

Materiały rolowe z tworzyw sztucznych mogą być mocowane do podłoża i łączone metodą:

- klejenia lub wulkanizacji,
- zgrzewania,
- mocowania mechanicznego.

Sposób mocowania i łączenia materiału izolacyjnego musi być zgodny z wymaganiami dokumentacji projektowej oraz zaleceniami określonymi przez producenta tego materiału w dokumencie odniesienia (aprobacie technicznej).

Do wykonania izolacji wodochronnych z materiałów rolowych z tworzyw sztucznych wykorzystuje się:

- folie z tworzyw sztucznych z wytłoczeniami, stanowiące dodatkową warstwę drenażową,
- folie z tworzyw sztucznych z wytłoczeniami połączone z tekstyliami wodoprzepuszczalnymi stanowiące dodatkową warstwę drenażowo-filtrującą,
- folie polietylenowe o grubości 0,4 i 0,5 mm (folie polietylenowe o grubości 0,3 mm mogą być stosowane tylko w izolacjach przeciwwilgociowych), folie z PVC, membrany EPDM,
- folie PVC ze spodnią warstwą bitumo-odporną przeznaczone do układania bezpośrednio na izolacji papowej.

Zasady których należy przestrzegać przy układaniu hydroizolacji z materiałów rolowych:

- zakłady z folii PVC należy łączyć za pomocą rozpuszczalników (cykloheksanolu lub tetrahydrofuranu) albo specjalnych klejów i dodatkowo wzdłuż krawędzi doszczelniać tzw. upłynnioną folią; dopuszcza się łączenie folii na zakładach metodą zgrzewania,
- mocowanie mechaniczne w obrębie zakładu polega na osadzeniu łączników mocujących w spodniej części zakładu, wzdłuż linii równoległej do krawędzi brzegowej, a następnie dodatkowym doklejeniu warstwy wierzchniej zakładu do warstwy spodniej, pomiędzy krawędzią zewnętrzną warstwy wierzchniej i linią łączników mocujących; nie należy kleić zakładu nad łącznikami mocującymi,
- poszczególne pasma rolowego materiału hydroizolacyjnego EPDM należy łączyć na zakładach metodą wulkanizacji lub za pomocą specjalnego kleju wskazanego przez producenta materiału hydroizolacyjnego

D. Powłokowych mas hydroizolacyjnych na bazie cementu

Przy wykonywaniu izolacji powłokowych z mas hydroizolacyjnych na bazie cementu nanoszonych warstwowo na przygotowane podłoże należy:

- wykorzystywać masy ocenione pozytywnie w dokumentach odniesienia tj. aprobatach technicznych do takiego zakresu zastosowania,
- przy nanoszeniu poszczególnych warstw powłoki przestrzegać zasad podanych w Szczegółowej Specyfikacji Technicznej i instrukcji (karcie technicznej) producenta układanej masy hydroizolacyjnej

E. Preparatów penetrujących w głąb podłoża

Przy wykonywaniu hydroizolacji metodą krystalizacji wgłębnej należy:

- wykorzystywać preparaty ocenione pozytywnie w dokumentach odniesienia, tj. aprobatach technicznych do takiego zakresu zastosowania,
- nanosić preparat na przygotowane, mokre podłoże, zgodnie z wymaganiami niniejszej specyfikacji technicznej i wytycznymi podanymi w karcie technicznej wyrobu hydroizolacyjnego

Preparaty penetrujące w głąb betonu, po prawidłowym ich naniesieniu na podłoże, mogą nie tworzyć na jego powierzchni powłoki, ponieważ powłoka ta nie pełni funkcji jedynej warstwy hydroizolacyjnej. Właściwą izolację betonu w tym przypadku stanowi preparat krystalizujący w jego porach, pod wpływem znajdującej się w nim wilgoci.

5.5.4. Wymagania dotyczące wykonywania obróbek blacharskich hydroizolacji

Obróbki blacharskie zabezpieczeń wodochronnych części podziemnej i przyziemia budynku powinny być:

- dostosowane do rodzaju izolacji,
- wykonane z blachy stalowej ocynkowanej o grubości od 0,5 do 0,6 mm, zgodnie z dokumentacją projektową i wymaganiami Szczegółowej Specyfikacji Technicznej,
- wykonane tak, by zachowane zostały wszystkie dylatacje budynku.

6. KONTROLA JAKOŚCI ROBÓT

6.1. Ogólne zasady kontroli jakości robót podano w ST „Wymagania ogólne” Kod CPV 45000000-7, pkt 6

6.2. Badania przed przystąpieniem do robót hydroizolacyjnych podziemnych części i przyziemi budynków

Przed przystąpieniem do robót hydroizolacyjnych należy przeprowadzić kontrolę jakości materiałów, które będą wykorzystywane do wykonywania robót oraz badania przygotowanego podłoża.

6.2.1. Kontrola jakości materiałów

Materiały hydroizolacyjne użyte do wykonania izolacji przeciwwilgociowej lub wodochronnej powinny odpowiadać wymaganiom podanym w punkcie 2 niniejszej specyfikacji technicznej. Bezpośrednio przed użyciem należy sprawdzić:

- w protokole przyjęcia materiałów na budowę; czy dostawca dostarczył dokumenty świadczące o dopuszczeniu do obrotu i powszechnego lub jednostkowego zastosowania wyrobów hydroizolacyjnych,
- stan opakowań (oryginalność opakowań i ich szczelność) oraz sposób przechowywania materiałów,
- terminy przydatności podane na opakowaniach.

6.2.2. Badania podłoża pod izolacje przeciwwilgociowe i wodochronne

Kontrolę powinny być objęte w przypadku podłoża:

Specyfikacja została sporządzona w systemie **SEKOspec** na podstawie standardowej specyfikacji technicznej opracowanej przez OWEOB Promocja Sp. z o.o.

- betonowych – zgodność wykonywania z dokumentacją projektową i odpowiednimi SST, w tym: wytrzymałość i równość podkładów, czystość powierzchni, wykonanie napraw i uzupełnień, dopuszczalna wilgotność i temperatura podłoża, zabezpieczenie antykorozyjne wystających elementów metalowych,
- murów z cegły, kamienia i bloczków betonowych – zgodność wykonania z dokumentacją projektową i odpowiednimi SST, w tym: wytrzymałość, dokładność wykonania z uwzględnieniem wymagań SST, wypełnienie spoin, czystość powierzchni, wykonanie napraw i uzupełnień lub wymaganej przez producenta wyrobów hydroizolacyjnych warstwy z zaprawy cementowej, dopuszczalna wilgotność i temperatura muru, zabezpieczenie antykorozyjne wystających elementów metalowych,
- gładzi i tynków cementowych – zgodność wykonania z dokumentacją projektową i SST, w tym: sztywność podkładu, równość i wygląd powierzchni, czystość powierzchni, wykonanie napraw i uzupełnień, wilgotność i temperatura gładzi lub tynku, zabezpieczenie antykorozyjne wystających elementów metalowych.

Niezależnie od rodzaju podłoża kontroli ponadto podlegają:

- styki różnych płaszczyzn (krawędzie, naroża itp.) przygotowywanych do izolacji powierzchni (fasety i sfazowania),
- dodatkowe wymagania dotyczące przygotowania podłoża deklarowane przez producenta materiałów hydroizolacyjnych, w tym dotyczące gruntowania podłoża.

Wygląd powierzchni podłoża należy ocenić wizualnie, z odległości 0,5-1 m, w rozproszonym świetle dziennym lub sztucznym. Sprawdzenie powierzchni podłoża należy przeprowadzić za pomocą łąty o długości 2,0 m, przyłożonej w 3 dowolnie wybranych miejscach na każde 20 m² podłoża i przez pomiar jego odchylenia od łąty z dokładnością do 1 mm, na zgodność z wymaganiami podanymi w pkt. 5.3. niniejszej ST. Wypukłości i wgłębienia na powierzchni podkładu powinny być nie większe niż 2 mm. Pęknięcia na powierzchni o szerokości powyżej 2 mm powinny być wypełnione. Zapylenie powierzchni należy ocenić przez przetarcie powierzchni suchą, czystą ręką. Sprawdzenie wytrzymałości podłoża na odrywanie powinno być wykonane zgodnie z wymaganiami Szczegółowej Specyfikacji Technicznej. Wilgotność i temperaturę podłoża należy ocenić przy użyciu odpowiednich przyrządów (wilgotnościomierz, termometr). Sprawdzenie wielkości promienia zaokrąglenia lub wielkości skosów styków różnych płaszczyzn podłoża należy przeprowadzić za pomocą szablonu, na zgodność z wymaganiami podanymi w pkt. 5.3. Pozostałe badania należy przeprowadzić metodami opisanymi w odpowiednich SST. Wyniki badań powinny być porównane z wymaganiami podanymi w pkt. 5.3. niniejszej SST, odnotowane w formie protokołu kontroli, wpisane do dziennika budowy i akceptowane przez inspektora nadzoru.

6.3. Badania w czasie robót

Badania w czasie robót polegają na sprawdzeniu zgodności wykonywanych robót hydroizolacyjnych z dokumentacją projektową, niniejszą SST i instrukcjami producentów wyrobów stosowanych do izolacji. W odniesieniu do izolacji wielowarstwowych badania te powinny być przeprowadzane przy wykonywaniu każdej warstwy. Powinny one obejmować sprawdzenie:

- przestrzegania warunków prowadzenia prac hydroizolacyjnych podanych w pkt. 5.4. niniejszej ST,
- poprawności zagruntowania podłoża oraz wykonania poszczególnych warstw w sposób zapewniający ich ciągłość i szczelność,
- poprawności obrobienia i uszczelnienia przerw roboczych i dylatacji konstrukcyjnych budynku,
- poprawności obrobienia przebiegów i przejść przewodów, rur lub innych elementów budowlanych przez izolację,
- na bieżąco, w trakcie realizacji każdej warstwy, ilości zużywanych materiałów izolacyjnych,
- przestrzegania pozostałych wymagań dotyczących wykonania robót hydroizolacyjnych podanych w punkcie 5.5. niniejszej SST, w tym: wymagań dotyczących stosowanych materiałów, ilości i grubości nanoszonych warstw, wielkości zakładów, dokładności sklejenia poszczególnych warstw itp.

6.4. Badania w czasie odbioru robót

Badania w czasie odbioru robót przeprowadza się celem oceny czy spełnione zostały wszystkie wymagania dotyczące wykonanych robót hydroizolacyjnych, w szczególności w zakresie:

- zgodności z dokumentacją projektową i niniejszą ST oraz zmianami naniesionymi w dokumentacji powykonawczej,
- jakości zastosowanych materiałów i wyrobów,
- prawidłowości przygotowania podłoża,
- prawidłowości wykonania izolacji przeciwwilgociowych i wodochronnych oraz warstw ochronnych i dociskowych,
- sposobu wykonania i uszczelnienia przebiegów i przejść przez izolację, przerw roboczych, dylatacji i zakończeń krawędzi izolacji oraz obróbek blacharskich hydroizolacji.

Przy badaniach w czasie odbioru robót niezbędne są wyniki badań dokonanych przed przystąpieniem do robót i w trakcie ich wykonywania.

Badania izolacji powłokowych z mas przy ich odbiorze należy przeprowadzać po ich całkowitym wyschnięciu i utwardzeniu.

Badania techniczne należy przeprowadzać w temperaturze powietrza co najmniej +5°C i przy wilgotności względnej powietrza nieprzekraczającej 65%.

Ocena jakości izolacji przeciwwilgociowych i wodochronnych obejmuje:

- sprawdzenie wyglądu zewnętrznego (równości, ciągłości, miejsc przebiegów i dylatacji oraz zakończeń krawędzi izolacji),
- sprawdzenie ilości warstw i ich grubości,
- sprawdzenie szczelności izolacji,
- sprawdzenie przyczepności lub przylegania izolacji do podłoża,
- sprawdzenie pozostałych wymagań określonych w pkt. 5.5. niniejszej ST.

Sprawdzenie przylegania izolacji do podłoża można przeprowadzić wzrokowo i za pomocą młotka drewnianego przez lekkie

Specyfikacja została sporządzona w systemie **SEKOSpec** na podstawie standardowej specyfikacji technicznej opracowanej przez OWEOB Promocja Sp. z o.o.

opukiwanie warstwy izolacji w 3 dowolnie wybranych miejscach na każde 10-20 m² powierzchni zaizolowanej lub metodą niszczącą określoną w PN-B-01814:1992. Przy opukiwaniu młotkiem charakterystyczny głuchy dźwięk świadczy o nieprzyleganiu i niezwiązaniu izolacji z podłożem. Sprawdzenia grubości powłok wykonywanych z mas hydroizolacyjnych można dokonać metodami nieniszczącymi w trakcie ich nakładania (20 punktów kontrolnych na obiekt lub 100 m² izolowanej powierzchni) lub niszczącymi (poprzez wycięcie próbek) po ich wyschnięciu, wykonując co najmniej 1 pomiar na 25 m² powłoki lecz nie mniej niż 5 na jednym obiekcie.

7. WYMAGANIA DOTYCZĄCE PRZEDMIARU I OBMIARU ROBÓT

7.1. Ogólne zasady przedmiaru i obmiaru podano w ST „Wymagania ogólne” Kod CPV 45000000-7, pkt 7

7.2. Szczegółowe zasady obmiaru robót hydroizolacyjnych w podziemnej części i przyziemiu budynku

Izolacje przeciwwilgociowe i przeciwwodne oblicza się w metrach kwadratowych izolowanej powierzchni w rozwinięciu. Wymiary powierzchni przyjmuje się w świetle surowych murów. Z obliczonej powierzchni potrąca się powierzchnie otworów, słupów, pilastrów itp. większe od 1 m². Izolacje szczelin dylatacyjnych oraz wykonanie faset, o ile stanowią one odrębne pozycje przedmiarowe, oblicza się w metrach.

8. SPOSÓB ODBIORU ROBÓT

8.1. Ogólne zasady odbioru robót podano w ST „Wymagania ogólne” Kod CPV 45000000-7, pkt 8

8.2. Odbiór robót zanikających i ulegających zakryciu

Przy robotach związanych z wykonywaniem izolacji przeciwwilgociowych i wodochronnych elementami ulegającymi zakryciu są podłoża i poszczególne warstwy w izolacjach wielowarstwowych. Odbiór podłoży musi być dokonany przed rozpoczęciem robót hydroizolacyjnych, natomiast odbiór każdej ulegającej zakryciu warstwy izolacji wielowarstwowej po jej wykonaniu, a przed ułożeniem kolejnej warstwy. W trakcie odbioru podłoży należy przeprowadzić badania wymienione w pkt. 6.2.2. niniejszej ST. Wyniki badań należy porównać z wymaganiami dotyczącymi podłoży pod izolacje przeciwwilgociowe i wodochronne, określonymi w pkt. 5.3. W trakcie odbiorów kolejnych warstw izolacji wielowarstwowych należy przeprowadzić badania wymienione w pkt. 6.3. niniejszej ST. Wyniki badań należy porównać z wymaganiami dotyczącymi poszczególnych warstw izolacji, podanymi w pkt. 5.5. niniejszej specyfikacji. Jeżeli wszystkie pomiary i badania dały wynik pozytywny można uznać podłoża lub poszczególne warstwy izolacji wielowarstwowych za wykonane prawidłowo, tj. zgodnie z dokumentacją projektową oraz niniejszą SST i zezwolić na przystąpienie do kolejnego etapu robót hydroizolacyjnych. Jeżeli chociaż jeden wynik badań jest negatywny podłoża lub kolejna warstwa izolacji wielowarstwowej nie powinny być odebrane. W takim przypadku należy ustalić zakres prac i rodzaje materiałów koniecznych do usunięcia nieprawidłowości. Po wykonaniu ustalonego zakresu prac należy ponownie przeprowadzić badania nieodebranego podłoża lub nieprzyjętej warstwy hydroizolacji. Wszystkie ustalenia związane z dokonanym odbiorem robót ulegających zakryciu oraz materiałów należy zapisać w dzienniku budowy lub protokole podpisanym przez przedstawicieli inwestora (inspektor nadzoru) i wykonawcy (kierownik budowy).

8.3. Odbiór częściowy

Odbiór częściowy polega na ocenie ilości i jakości wykonanej części robót. Odbioru częściowego robót dokonuje się dla zakresu określonego w dokumentach umownych, według zasad jak przy odbiorze ostatecznym robót (pkt 8.4.). Celem odbioru częściowego jest wczesne wykrycie ewentualnych usterek w realizowanych robotach i ich usunięcie przed odbiorem końcowym. Odbiór częściowy robót jest dokonywany przez inspektora nadzoru w obecności kierownika budowy. Protokół odbioru częściowego jest podstawą do dokonania częściowego rozliczenia robót jeżeli umowa taką formę przewiduje .

8.4. Odbiór ostateczny (końcowy)

8.4.1. Zasady przeprowadzania odbioru końcowego

Odbiór końcowy stanowi ostateczną ocenę rzeczowego wykonania robót w odniesieniu do ich zakresu (ilości), jakości i zgodności z dokumentacją projektową oraz niniejszą Szczegółową Specyfikacją Techniczną. Odbiór ostateczny przeprowadza komisja powołana przez zamawiającego, na podstawie przedłożonych dokumentów, wyników badań oraz dokonanej oceny wizualnej. Zasady i terminy powoływania komisji oraz czas jej działania powinna określać umowa.

8.4.2. Dokumenty do odbioru końcowego

Wykonawca robót obowiązany jest przedłożyć komisji następujące dokumenty:

- dokumentację projektową z naniesionymi zmianami dokonanymi w toku wykonywania robót,
- SST ze zmianami wprowadzonymi w trakcie wykonywania robót,
- dziennik budowy i książki obmiarów z zapisami dokonywanymi w toku prowadzonych robót,
- dokumenty świadczące o dopuszczeniu do obrotu i powszechnego zastosowania użytych materiałów i wyrobów budowlanych,
- protokoły odbioru robót ulegających zakryciu,
- protokoły odbiorów częściowych,
- karty techniczne lub instrukcje producentów dotyczące zastosowanych materiałów,
- wyniki badań laboratoryjnych i ekspertyz.

W toku odbioru komisja obowiązana jest zapoznać się z przedłożonymi dokumentami, przeprowadzić badania zgodnie z wytycznymi podanymi w pkt. 6.4. niniejszej ST, porównać je z wymaganiami podanymi w pkt. 5.5. oraz dokonać oceny wizualnej.

Roboty hydroizolacyjne podziemnej części i przyziemia budynku powinny być odebrane, jeżeli wszystkie wyniki badań są pozytywne, a dostarczone przez wykonawcę dokumenty są kompletne i prawidłowe pod względem merytorycznym.

Jeżeli chociażby jeden wynik badań był negatywny hydroizolacja nie powinna być przyjęta. W takim wypadku należy przyjąć jedno z następujących rozwiązań:

- jeżeli to możliwe należy ustalić zakres prac korygujących, usunąć niezgodności izolacji z wymaganiami określonymi w pkt. 5.5. niniejszej ST i przedstawić ją ponownie do odbioru,
- jeżeli odchylenia od wymagań nie zagrażają bezpieczeństwu użytkownika, nie powodują nieszczelności hydroizolacji oraz nie ograniczają jej trwałości, zamawiający może wyrazić zgodę na dokonanie odbioru końcowego z jednoczesnym obniżeniem wartości wynagrodzenia w stosunku do ustaleń umownych,
- w przypadku, gdy nie są możliwe podane wyżej rozwiązania wykonawca zobowiązany jest usunąć wadliwie wykonaną izolację przeciwwilgociową lub wodochronną, wykonać ją ponownie i powtórnie zgłosić do odbioru.

W przypadku niekompletności dokumentów odbiór może być dokonany po ich uzupełnieniu.

Z czynności odbioru sporządza się protokół podpisany przez przedstawicieli zamawiającego i wykonawcy. Protokół powinien zawierać:

- ustalenia podjęte w trakcie prac komisji,
- ocenę wyników badań,
- wykaz wad i usterek ze wskazaniem sposobu ich usunięcia,
- stwierdzenie zgodności lub niezgodności wykonania robót hydroizolacyjnych z zamówieniem.

Protokół odbioru końcowego jest podstawą do dokonania rozliczenia końcowego pomiędzy zamawiającym a wykonawcą.

8.5. Odbiór po upływie okresu rękojmi i gwarancji

Celem odbioru po okresie rękojmi i gwarancji jest ocena stanu izolacji przeciwwilgociowej i wodochronnej w części podziemnej i przyziemiu budynku po użytkowaniu w tym okresie oraz ocena wykonywanych w tym okresie ewentualnych robót poprawkowych, związanych z usuwaniem zgłoszonych wad. Odbiór po upływie okresu rękojmi i gwarancji jest dokonywany na podstawie oceny wizualnej izolacji, z uwzględnieniem zasad opisanych w pkt. 8.4. „Odbiór ostateczny (końcowy)”. Pozytywny wynik odbioru pogwarancyjnego jest podstawą do zwrotu kaucji gwarancyjnej a negatywny do dokonania potrąceń wynikających z obniżonej jakości robót. Przed upływem okresu gwarancyjnego zamawiający powinien zgłosić wykonawcy wszystkie zauważone wady w wykonanych robotach hydroizolacyjnych.

9. PODSTAWA ROZLICZENIA ROBÓT TYMCZASOWYCH I PRAC TOWARZYSZĄCYCH

9.1. Ogólne ustalenia dotyczące podstawy rozliczenia robót podano w ST „Wymagania ogólne” Kod CPV 45000000-7, pkt 9

9.2. Zasady rozliczenia i płatności

Rozliczenie robót hydroizolacyjnych może być dokonane jednorazowo po wykonaniu pełnego zakresu robót i ich końcowym odbiorze lub etapami określonymi w umowie, po dokonaniu odbiorów częściowych robót.

Ostateczne rozliczenie umowy pomiędzy zamawiającym a wykonawcą następuje po dokonaniu odbioru pogwarancyjnego.

9.3. Podstawy rozliczenia oraz płatności za wykonany i odebrany zakres robót hydroizolacyjnych w podziemnej części i przyziemiu budynku

Podstawę rozliczania robót hydroizolacyjnych stanowi ustalona w umowie kwota ryczałtowa za określony zakres robót obejmujący wykonanie izolacji przeciwwilgociowych i wodochronnych części podziemnych i przyziemnych budynków.

Kwota ryczałtowa obejmująca izolacje przeciwwilgociowe i wodochronne części podziemnych i przyziemiu budynków uwzględnia koszty wykonania następujących prac hydroizolacyjnych oraz prac z nimi związanych takich jak:

- przygotowanie stanowiska roboczego,
- dostarczenie do stanowiska roboczego materiałów, narzędzi i sprzętu,
- obsługę sprzętu,
- ustawienie i przestawienie drabin lub montaż, demontaż i pracę rusztowań niezbędnych do wykonania robót hydroizolacyjnych, niezależnie od wysokości ich wykonania,
- zabezpieczenie elementów nieprzeznaczonych do izolowania,
- przygotowanie podłoża,
- demontaż przed robotami hydroizolacyjnymi i montaż po wykonaniu robót elementów, które wymagają zdemontowania w celu wykonania prac izolacyjnych,
- obniżenie poziomu zwierciadła wody gruntowej (jeżeli występuje?),
- wykonanie prac hydroizolacyjnych,
- usunięcie wad i usterek oraz naprawienie uszkodzeń powstałych w czasie wykonywania robót,
- uporządkowanie miejsca wykonywania robót,
- usunięcie pozostałości, resztek i odpadów materiałów i zutylizować zgodnie z prawem
- likwidację stanowiska roboczego,
- utylizację opakowań i resztek materiałów zgodnie ze wskazaniem ich producentów i prawem
- koszty pośrednie, zysk kalkulacyjny i ryzyko.

10. DOKUMENTY ODNIESIENIA

10.1. Normy

1. PN-B-10260:1969 Izolacje bitumiczne – Wymagania i badania przy odbiorze.
2. PN-B-04615:1990 Papy asfaltowe i smołowe – Metody badań.

3.	PN-B-24000:1997	Dyspersyjna masa asfaltowo-kauczukowa.
4.	PN-B-24002:1997 PN-B-24002:1997/Ap1:2001	Asfaltowa emulsja anionowa.
5.	PN-B-24003:1997	Asfaltowa emulsja kationowa.
6.	PN-B-24004:1997 PN-B-24004:1997/Az1:2004	Masa asfaltowo-aluminiowa.
7.	PN-B-24005:1997	Asfaltowa masa zalewowa.
8.	PN-B-24006:1997	Masa asfaltowo-kauczukowa.
9.	PN-B-24008:1997	Masa uszczelniająca.
10.	PN-B-24620:1998 PN-B-24620:1998/Az1:2004	Lepiki, masy i roztwory asfaltowe stosowane na zimno.
11.	PN-B-24625:1998	Lepik asfaltowy i asfaltowo-polimerowy z wypełniaczami stosowane na gorąco.
12.	PN-EN 13252:2002 PN-EN 13252:2002/A1:2006	Geotekstylia i wyroby pokrewne – Właściwości wymagane w odniesieniu do wyrobów stosowanych w systemach drenażowych.
13.	PN-EN 13967:2006 PN-EN 13967:2006/A1:2007	Elastyczne wyroby wodochronne – Wyroby z tworzyw sztucznych i kauczuku do izolacji przeciwwilgociowej łącznie z wyrobami z tworzyw sztucznych i kauczuku do izolacji przeciwwodnej części podziemnych – Definicje i właściwości.
14.	PN-EN 14909:2007	Elastyczne wyroby wodochronne – Wyroby z tworzyw sztucznych o kauczuku do poziomej izolacji przeciwwilgociowej – Definicje i właściwości.
15.	PN-EN 14967:2007	Elastyczne wyroby wodochronne – Wyroby asfaltowe do poziomej izolacji przeciwwilgociowej – Definicje i właściwości.
16.	PN-EN 13969:2006 PN-EN 13969:2006/A1:2007	Elastyczne wyroby wodochronne – Wyroby asfaltowe do izolacji przeciwwilgociowej łącznie z wyrobami asfaltowymi do izolacji przeciwwodnej części podziemnych – Definicje i właściwości.
17.	PN-EN 1015-2:2000 PN-EN 1015-2:2000/A1:2007 (oryg.)	Metody badań zapraw do murów – Pobieranie i przygotowanie próbek zapraw do badań.
18.	PN-EN 1015-3:2000 PN-EN 1015-3:2000/A1:2005 PN-EN 1015-3:2000/A1:2007 (oryg.)	Metody badań zapraw do murów – Określenie konsystencji świeżej zaprawy (za pomocą stolika rozpląwu).
19.	PN-EN 1015-4:2000	Metody badań zapraw do murów – Określenie konsystencji świeżej zaprawy (za pomocą penetrometru).
20.	PN-EN 1015-12:2002	Metody badań zapraw do murów – Część 12: Określenie przyczepności do podłoża stwardniałych zapraw na obrzutkę i do tynkowania.
21.	PN-EN 197-1:2002 PN-EN 197-1:2002/A1:2005 PN-EN 197-1:2002/A3:2007	Cement – Część 1: Skład, wymagania i kryteria zgodności dotyczące cementów powszechnego użytku.
22.	PN-EN 197-2:2002	Cement – Część 2: Ocena zgodności.
23.	PN-EN 459-1:2003 PN-EN 459-1:2010 (oryg.)	Wapno budowlane – Część 1: Definicje, wymagania i kryteria zgodności.
24.	PN-EN 1008-1:2004	Woda zarobowa do betonu. Specyfikacja pobierania próbek, badanie i ocena przydatności wody zarobowej do betonu, w tym wody odzyskanej z procesów produkcji betonu.
25.	PN-EN 934-6:2002 PN-EN 934-6:2002/A1:2006	Domieszki do betonu, zaprawy i zaczynu – Część 6: Pobieranie próbek, kontrola zgodności i ocena zgodności.

26.	PN-B-04500:1985	Zaprawy budowlane – Badanie cech fizycznych i wytrzymałościowych.
27.	PN-EN 1542-2000	Wyroby i systemy do ochrony i napraw konstrukcji betonowych – Metody badań – Pomiar przyczepności przez odrywanie.
28.	PN-B-01814:1992	Antykorozyjne zabezpieczenia w budownictwie – Konstrukcje betonowe i żelbetowe – Metoda badania przyczepności powłok ochronnych.

10.2. Ustawy

- Ustawa z dnia 16 kwietnia 2004 r. o wyrobach budowlanych (Dz. U. z 2004 r. Nr 92, poz. 881 z późniejszymi zmianami).
- Ustawa z dnia 30 sierpnia 2002 r. o systemie oceny zgodności (tekst jednolity Dz. U. z 2010 r. Nr 138, poz. 935).
- Ustawa z dnia 7 lipca 1994 r. Prawo budowlane (tekst jednolity Dz. U. z 2010 r. Nr 243, poz. 1623).
- Ustawa z dnia 11 stycznia 2001 r. o substancjach i preparatach chemicznych (tekst jednolity Dz. U. z 2009 r. Nr 152, poz. 1222 z późniejszymi zmianami).

10.3. Rozporządzenia

- Rozporządzenie Ministra Infrastruktury z dnia 02.09.2004 r. w sprawie szczegółowego zakresu i formy dokumentacji projektowej, specyfikacji technicznych wykonania i odbioru robót budowlanych oraz programu funkcjonalno-użytkowego (Dz. U. z 2004 r. Nr 202, poz. 2072 z późniejszymi zmianami).
- Rozporządzenie Ministra Infrastruktury z dnia 26.06.2002 r. w sprawie dziennika budowy, montażu i rozbiórki, tablicy informacyjnej oraz ogłoszenia zawierającego dane dotyczące bezpieczeństwa pracy i ochrony zdrowia (Dz. U. z 2002 r. Nr 108, poz. 953 z późniejszymi zmianami).
- Rozporządzenie Ministra Infrastruktury z dnia 11 sierpnia 2004 r. w sprawie sposobów deklarowania zgodności wyrobów budowlanych oraz sposobu znakowania ich znakiem budowlanym (Dz. U. z 2004 r. Nr 198, poz. 2041 z późniejszymi zmianami).
- Rozporządzenie Ministra Infrastruktury z 11 sierpnia 2004 r. w sprawie systemów oceny zgodności, wymagań, jakie powinny spełniać notyfikowane jednostki uczestniczące w ocenie zgodności oraz sposobu oznaczania wyrobów budowlanych oznakowaniem CE (Dz. U. z 2004 r. Nr 195, poz. 2011).
- Rozporządzenie Ministra Infrastruktury z dnia 23 czerwca 2003 r. w sprawie informacji dotyczącej bezpieczeństwa i ochrony zdrowia oraz planu bezpieczeństwa i ochrony zdrowia (Dz. U. z 2003 r. Nr 120, poz. 1126).
- Rozporządzenie Ministra Infrastruktury z dnia 12 kwietnia 2002 r. w sprawie warunków technicznych, jakim powinny odpowiadać budynki i ich usytuowanie (Dz. U. z 2002 r. Nr 75, poz. 690 z późniejszymi zmianami).
- Rozporządzenie Ministra Zdrowia z dnia 28 maja 2010 r. w sprawie informacji o preparatach niebezpiecznych, dla których karta charakterystyki nie musi być dostarczona (Dz. U. z 2010 r. Nr 109, poz. 721).
- Rozporządzenie Ministra Zdrowia z dnia 5 marca 2009 r. w sprawie oznakowania opakowań substancji niebezpiecznych i preparatów niebezpiecznych oraz niektórych preparatów chemicznych (Dz. U. z 2009 r. Nr 53, poz. 439).

10.4. Inne dokumenty i instrukcje

- Specyfikacja techniczna wykonania i odbioru robót budowlanych – Wymagania ogólne Kod CPV 45000000-7, wydanie 3, OWEOB Promocja – 2011 r.
- Warunki techniczne wykonania i odbioru robót budowlanych, część C – Zabezpieczenia i izolacje, zeszyt 5 „Izolacje przeciwwilgociowe i wodochronne części podziemnych budynków”, wydanie ITB – 2011 rok.
- Warunki techniczne wykonania i odbioru robót budowlano-montażowych, tom 1, część 3, wydanie Arkady – 1990 r.
- Maciej Rokiel – „Hydroizolacje w budownictwie”, wydanie 2, Dom Wydawniczy MEDIUM, Warszawa 2009 r.

SZCZEGÓŁOWA SPECYFIKACJA TECHNICZNA WYKONANIA I ODBIORU ROBÓT BUDOWLANYCH

A-008 ROBOTY DACHOWE

1. WSTĘP

1.1. Przedmiot SST

Przedmiotem niniejszej szczegółowej specyfikacji technicznej (SST) są wymagania dotyczące wykonania i odbioru robót zadania opisanego w specyfikacji ogólnej sst0.0 p 1.1

Klasyfikacja wg Wspólnego Słownika Zamówień (CPV)

Grupa	Klasa	Kategoria	Opis
45200000-9			Roboty budowlane w zakresie wznoszenia kompletnych obiektów budowlanych lub ich części oraz w zakresie inżynierii lądowej i wodnej.
	45260000-7		Roboty w zakresie wykonywania pokryć i konstrukcji dachowych i inne podobne roboty specjalistyczne.
		45261000-4	Wykonanie pokryć i konstrukcji dachowych oraz podobne roboty
		45261210-9	Wykonanie pokryć dachowych.

1.2. Zakres stosowania SST

Szczegółowa specyfikacja techniczna (SST) stanowi podstawę jako dokument przetargowy i kontraktowy przy zleceniu i realizacji robót wymienionych w pkt. 1.1. **Zakres stosowania podano w SST 001, „Wymagania ogólne”**

1.3. Zakres robót objętych SST

1.4. Ogólne wymaganie robót

Użyte w niniejszej SST są zgodne z ustawą Prawo budowlane, rozporządzeniami wykonawczymi do tej ustawy, nomenklaturą Polskich Norm i aprobat technicznych. Ogólne wymagania dotyczące robót podano w ST 0001 „Wymagania Ogólne” pkt. 1.4. Wykonawca robót jest odpowiedzialny za jakość ich wykonania, bezpieczeństwo wszelkich czynności na terenie budowy, zgodność z dokumentacją projektową, specyfikacją techniczną i poleceniami inżyniera. Wprowadzenie jakichkolwiek odstępstw od tych dokumentów wymaga akceptacji.

W zakres robót wchodzi wykonanie kompletnego pokrycia dachowego zapewniającego właściwą hydroizolacyjność, termoizolacyjność, paroizolacyjność, wentylację warstw termoizolacyjnych a w szczególności:

- Wykonanie pomiarów połaci dachu w celu przygotowania projektu warsztatowego umożliwiającego prefabrykację elementów z wełny mineralnej.
- Wykonanie projektu warsztatowego umożliwiającego wykonanie płyt z wełny mineralnej dachowej w spadku.
- Przygotowanie podłoża pod warstwy dachowe.
- Ułożenie warstw paroizolacyjnych, termicznych z właściwym spadkiem, hydroizolacyjnych z uwzględnieniem wszelkiego rodzaju przebieg, urządzeń dachowych itp.
- Wykonanie uszczelnień, wentylacji, obróbek blacharskich, koszy, rynien i rur spustowych, kominków wentylacyjnych.
- Wszelkie prace porządkowe po wykonaniu robót.

1.5 Określenia podstawowe

Określenia podane w niniejszej SST są zgodne z definicjami zawartymi w odpowiednich normach i wytycznych oraz określeniami podanymi w SST A-001 „Wymagania Ogólne”, ponadto:

Warstwa pokrycia dachowego - wierzchnia warstwa dachu izolująca przed wodą i wilgocią w 100%, umożliwiającą dokonywanie na powierzchni dachu przeglądów kontrolnych, napraw, konserwacji, urządzeń bez pogorszenia jej właściwości.

Warstwa termoizolacyjna- wewnętrzna warstwa pokrycia dachowego zapewniająca termoizolacyjność, umożliwiającą dokonywanie na powierzchni stropodachu przeglądów kontrolnych, napraw, konserwacji, urządzeń bez pogorszenia jej właściwości.

Paroizolacja – warstwa lub materiał ograniczający przepuszczanie pary wodnej,

2. MATERIAŁY

2.1. Ogólne wymagania dotyczące materiałów

Ogólne wymagania dotyczące materiałów, ich pozyskiwania i składowania podano w SST A-001 „Wymagania Ogólne” pkt. 2. Wszystkie materiały stosowane do wykonania robót muszą odpowiadać wymaganiom niniejszej SST, polskich normom, atestom higienicznym dopuszczających materiał do powszechnego stosowania w budownictwie.

2.2 Rodzaje materiałów

Materiałami stosowanymi przy wykonaniu dachu oraz urządzeń związanych z jego prawidłowym funkcjonowaniem, objętych niniejszą SST są:

- Pokrycie dachowe
- Podkład pod pokrycie dachowe-mata strukturalna
- Warstwa termoizolacyjna
- Warstwa paroprzepuszczalna

- Obróbki blacharskie, Rury spustowe, rynny, kosze spustowe oraz elementy montażowe

2.3 Wymagania dla materiałów

2.3.1 Pokrycie dachowe

- Blacha tytanowo-cynkowa patynowana w kolorze ciemnoszarym o grubości nie mniejszej 0.8mm
- Łączniki mechaniczne, Podkładki
- Podkład pod pokrycie dachowe z geowłókiny

Blacha tytanowo-cynkowa - pokrycie dachowe z blachy tytanowo –cynkowej w wersji gołowalcowanej, wyprodukowana zgodnie z normą PN EN 988. Elektrolitycznie rektyfikowany cynk o stopniu czystości 99,995% zgodnie z normą PN EN 1179. Blacha spełniająca także rozszerzone wymagania kryteriów jakości QUALITY ZINC wg wymagań TÜV

Parametry techniczne

- powierzchnia: gładka patynowana
- łączenie : na rąbek stojący
- kolorystyka: jasno szara (zbliżona do RAL 7001)
- grubość: Zalecana przez producenta blachy lecz nie mniejsza niż 0.8mm
- sposób montażu membrany: układana swobodnie i mocowana mechanicznie do podłoża konstrukcyjnego dachu, zakłady membrany zgrzewane gorącym powietrzem (bez udziału otwartego ognia)
- wytrzymałość na warunki środowiskowe 80lat

2.3.2 Warstwa termoizolacyjna

Wełna mineralna- produkt nieograniczony i naturalny, otrzymywany w wyniku stopienia skał mineralnych (głównie bazaltu). Materiał ten jest w pełni ekologiczny, ma doskonałe własności termoizolacyjne, jest niepalny i hydrofobowy. Produkowany jest w formie mat, płyt i filców, zróżnicowanych pod względem gęstości oraz dostosowanych do przyjętego typu ocieplenia.

Właściwości materiału:

- Obliczeniowy współczynnik przewodzenia ciepła wełny mineralnej z włókien bazaltowych. $\lambda = 0,038 \text{ W/m K}$.
- Kształt płyt winien być regularny, krawędzie proste, a narożniki nie uszkodzone. Wełna powinna tworzyć warstwę równą i ciągłą bez rozwarstwień. Wilgotność wełny nie powinna być większa niż 2 % suchej masy.
- Płyty i filce powinny mieć na całej powierzchni jednakową twardość oraz ściśliwość, ściśliwość włókna powinny być równomiernie zaimpregnowane
- wodoodporność dopuszczalna absorpcja wody tylko podczas włączania jej pod ciśnieniem hydrostatycznym zgodnie z normą BS 2975 „Metody testowania nieorganicznych materiałów izolacyjnych.
- odporność na wilgoć dopuszczalna absorpcja jedynie minimalnej ilości wody z powietrza (np. w otoczeniu o wilgotności względnej 90% woda higroskopijna zawarta w wełnie powinna stanowić więcej niż 0,02% - 0,05% objętości materiału
- odporność biologiczna jako materiał nieorganiczny i nie zawierający żadnych pożywek, wełna mineralna nie może stwarzać warunków do rozwoju mikroorganizmów, gnici lub być atakowana przez insekty, robactwo i gryzonie
- odporność chemiczna - Wełna mineralna musi być nieaktywna chemicznie. Wartość pH=9 zgodnie z normą ASTM CB-71-77.
- zawartość chloru nie może przekraczać 6 ppm (części na milion). Wełna mineralna może być stosowana z wszelkimi innymi materiałami budowlanymi i we wszelkich środowiskach przemysłowych.
- niepalność i odporność na wysokie temperatury - Wełna mineralna powinna być odporna na ogień tj. wytrzymać temperaturę do 10000C nie rozpuszczając się. Środek wiążący może ulec zanikowi w warstwie zewnętrznej przy temperaturze ponad 2500C. Natomiast włókna nie ulegają w tych warunkach zniszczeniu
- paroprzepuszczalność - Przegrody izolowane wełną mineralną muszą przepuszczać parę wodną, czyli „oddychać”
- nietoksyczność - W warunkach krytycznych wełna mineralna nie może utracić swych właściwości izolacyjnych, wydzielać szkodliwych substancji chemicznych, trujących gazów lub innych niebezpiecznych związków.

2.3.3 Warstwa paroizolacyjna

Niezbrojona folia paroizolacyjną na bazie polietylenu, o niskiej gęstości (PE-LD). Folia paroizolacyjna układana na większości powszechnie występujących podłoży. Podłoże powinno być gładkie, suche i na tyle mocne, aby przenieść ruch pieszki.

Parametry techniczne

- baza materiałowa: polietylen o małej gęstości (PE-LD)
- powierzchnia: gładka, w kolorze jasnoniebieskim, z nadrukiem Sarnavap 1000E
- długość rolki: 25.0 (+2%) m
- szerokość rolki: 5.0 (±1%) m
- grubość: 0.20 mm (±20%) mm
- gramatura: 195 (±10 %) g/m²
- ciężar rolki: 24.375 kg
- przenikanie pary wodnej $S_D = 220\text{m} (\pm 30\text{m})$
- reakcja na ogień: klasa E
- wytrzymałość na rozciąganie wzdłużne $\geq 170 \text{ N}$
- wytrzymałość na rozdzielanie wzdłużne $\geq 120 \text{ N}$

- wytrzymałość połączenia: ≥ 60 N/50 mm
- warunki aplikacji: temperatura podłoża: -30°C min. / $+50^{\circ}\text{C}$ maks. , temperatura otoczenia: -20°C min. / $+50^{\circ}\text{C}$ maks.

2.3.5 Obróbki blacharskie, Rury spustowe, rynny, kosze spustowe oraz elementy montażowe

wszelkie elementy poniżej wykonać z blach tytanowo-cynkowych:

- obróbki blacharskie , rynnowe i spustowe
- blachy powlekane do pasów nadrynnowych
- wpusty pionowe
- wpusty boczne (attykowe)
- przelewy
- plotki śniegowe
- sekuranty

kształtki (elementy prefabrykowane do wykończenia detali)

- montaż kotew i marek do osadzenia blach obróbek blacharskich
- montaż blach obróbek blacharskich;
- montaż rynien i rur spustowych
- łączenia z wpustami żeliwnymi, uchwyty
- wykonanie okładzin z blachy tytanowo-cynkowej na deskowaniu
- Blacha tytanowo-cynkowa gr. 0,8 mm;
- Marki z drewna twardego 60x60x150 mm;
- Rynny i rury spustowe z blachy tytanowo-cynkowej
- Blacha tytanowo cynkowa dachowa prostokątna układana zakładkę na rąbek

Mata strukturalna

Warstwy rozdzielające w formie mat strukturalnych mają za zadanie chronić spodnią stronę pokrycia metalowego jak i innych niżej położonych warstw konstrukcji dachowej. Maty strukturalne chronią przed:

- wilgocią
- oddziaływaniem substancji alkalicznych, np. świeżej zaprawy cementowej,
- korozyjnym wpływem zawierających sole środków ochrony drewna,
- nierównym i ścierającym oddziaływaniem podkładu,
- hałasem.

Aby mata mogła być stosowana jako spodnia warstwa rozdzielająca musi spełniać następujące warunki:

- brak możliwości gromadzenia wilgoci,
- struktura przestrzenna o wysokości min. 5 mm,
- odporność temperaturowa w zakresie od -30 do $+100^{\circ}\text{C}$.

wymogi techniczne maty:

- mata musi być rekomendowana przez producenta blachy i zgodna z zastosowanym systemem pokrycia.

Materiał Warstwa nośna o wysokich parametrach otwartości dyfuzyjnej (3-warstwowa membrana do dachów spadzistych wykonana z wytrzymałej na rozerwanie, otwartej dyfuzyjnie kombinacji włókien i filmu z PP) z kaszerowaną matą polipropylenową o spletanych włóknach i strukturze kubełkowej.

Klasyfikacja pożarowa Klasa E, EN 13501-1

Wysokość struktury Około 8 mm
kubekowej

Wartość współczynnika Sd Około 0,02 m

Szerokość pokrycia Około 1,4 m

Gramatura Około 380 g/m²

Waga rolki Około 17 kg

Długość rolki 30 m

Szerokość rolki 1,5 m



Magazynowanie

Elementy należy chronić przed warunkami atmosferycznymi oraz ubrudzeniem. Składowanie na placu budowy nie może pogorszyć właściwości materiałów.

3. SPRZĘT

3.1. Ogólne wymagania

Ogólne wymagania dotyczące sprzętu podano w SST A-001 „Wymagania Ogólne” pkt. 3. Roboty można wykonać dowolnym sprzętem. Przewiduje się drobny sprzęt mechaniczny: piły, ubijarki, kantówki, nożyce przycinarki, rusztowania stałe i samojezdne, podnośniki, piły, giętarki, wkrętaki, pistolety pneumatyczne, kantówki, piły wolnoobrotowe itp. a ponadto:

- Rusztowania
- Środki transportu np. Ciągnik kołowy 75-85KM (55-63kW), Przyczepa skrzyniowa 10t, Samochód dostaw. do 0.9t (1)
- Ręczna zgrzewarka np.: Leister Triac Pid do membran
- Ręczny sprzęt dekarcki
- Wyciąg
- Żuraw okienny przenośny
- Żuraw samochodowy 5-6t

4. TRANSPORT

4.1. Ogólne wymagania

Ogólne wymagania dotyczące transportu podane są w SST A-001 „Wymagania ogólne”

Przewóz

Wyroby z przewozić krytymi środkami transportu, zabezpieczone przed opadami atmosferycznymi, przesuwaniem i uszkodzeniami mechanicznymi, w pozycji leżącej, układając je na całej powierzchni i wysokości środka transportowego. Skrzynia ładunkowa powinna być czysta, bez uszkodzeń mechanicznych, ostrych krawędzi, załamań powodujących zniszczenie wyrobu. W przypadku przewożenia wyrobów z wełny wraz z innymi materiałami zabezpieczyć je przed przesuwaniem. Materiałów w czasie załadunku nie wciskać, nie ugniatać i nie upychać.

Składowanie oraz przeładunek na placu budowy

Wyroby przechowywać w pomieszczeniach krytych, zabezpieczonych przed opadami atmosferycznymi, w pozycji leżącej, na równym podłożu, w warstwach najwyżej do 2 m. zachowały swoją jakość i właściwości oraz były dostępne do kontroli przez Inspektora Nadzoru. Przechowywanie materiałów musi się odbywać na zasadach i w warunkach odpowiednich dla danego materiału oraz w sposób skutecznie zabezpieczający przed dostępem osób trzecich.

Wszystkie miejsca czasowego składowania materiałów powinny być po zakończeniu robót doprowadzone przez Wykonawcę do ich pierwotnego stanu.

Do wyrobów składowanych powyżej 2 m wysokości używamy specjalnych podestów lub palet z nadstawkami. Z miejsca składowania do miejsca montażu przenosić w pakietach, chwytając za spód paczki całą dłonią.

Przy transporcie pionowym, np. na dach, używać wyciągu koszowego lub palet i dźwigu z zawiesiem belkowym.

Na każdym opakowaniu powinna znajdować się etykieta zawierająca:

- nazwę i adres producenta,
- nazwę wyrobu wg aprobaty technicznej jaką wyrób uzyskał,
- datę produkcji i nr partii,
- wymiary,
- liczbę sztuk w pakiecie,
- numer aprobaty technicznej,
- nr certyfikatu na znak bezpieczeństwa,
- znak budowlany.

Blachy należy przewozić czystymi, suchymi i zadaszonymi środkami transportu. Nie wolno dopuścić do zamknięcia transportowanych i składowanych blach.

Magazynowanie krótkotrwałe:

na placu budowy blachy powinny stać na paletach w fabrycznym opakowaniu, pod zadaszeniem. Niedopuszczalne jest składowanie palet jedna na drugiej. Składowaną blachę należy zabezpieczyć przed wilgocią i oddzielić od aktywnych środków chemicznych.

Magazynowanie długotrwałe:

Pomieszczenia, w których przechowuje się blachę powinny być suche i przewiewne, a panująca w nich temperatura nie może być niższa niż 0°C. Składowaną blachę należy zabezpieczyć przed wilgocią i oddzielić od aktywnych środków chemicznych.

5. WYKONANIE ROBÓT

5.1. Ogólne zasady wykonania robót

Ogólne zasady wykonania robót podano w SST A-001 „Wymagania ogólne”

Wykonawca przedstawi Inspektorowi Nadzoru do akceptacji projekt organizacji i harmonogram robót uwzględniający wszystkie warunki, w jakich będą wykonywane roboty. W zależności od wielkości robót, Wykonawca przedstawi do akceptacji Inspektora

Wszyscy pracownicy wykonujący prace na wysokości muszą posiadać dopuszczenie do pracy na wysokości i muszą być wyposażeni w pasy do pracy na wysokości. Roboty należy wykonać po wyprowadzeniu wszystkich instalacji ponad dach. W miarę potrzeby korzystać z rusztowań rurowych ustawionych przy budynku. Przebiecia przez dach należy wykonać przed bądź równoległe z układaniem poszczególnych warstw przekrycia dachowego, poczynając od paroizolacji. Roboty pokrywcze powinny być wykonywane w dni suche, przy temperaturze nie niższej niż +5°C. Robót pokrywczych nie należy wykonywać w warunkach szkodliwego oddziaływania czynników

atmosferycznych na

jakość pokrycia, takich jak rosa, opady deszczu lub śniegu, oblodzenie oraz wiatr utrudniający krycie. Pokrycie powinno być tak wykonane, aby zapewnić łatwy odpływ wód deszczowych i topniejącego śniegu.

„Łączenie z innymi materiałami

Elementy wykonane z różnych metali nie mogą stykać się ze sobą, jeśli mogłoby to prowadzić do korozji kontaktowej lub innych niekorzystnych oddziaływań. W obecności elektrolitu (woda deszczowa, wilgoć zawarta w materiałach budowlanych) powstaje niebezpieczeństwo korozji elektrochemicznej (tworzenie się ogniw galwanicznych).

Jony miedzi zawarte w spływającej wodzie mogą przyczyniać się do korozji powierzchniowej blachy cynkowo-tytanowej. Dlatego blacha ta, względem kierunku spływu wody, nie powinna znajdować się poniżej stosowanych materiałów miedzianych. Z kolei elementy stalowe, niezabezpieczone, w dość szybkim tempie ulegają korozji i mogą powodować powstawanie trudnych do usunięcia rdzawych zacieków. Przy bezpośrednim kontakcie blachy cynkowo-tytanowej z wodą spływającą z powierzchni bitumicznych może zachodzić niekorzystne zjawisko zwane korozją bitumiczną. Sytuacja taka ma miejsce w przypadku stosowania metalowych systemów odwadniających i obróbek blacharskich pod dachami pokrytymi materiałami bitumicznymi np.: papami. Powierzchnia bitumiczna poddana oddziaływaniu promieniowania UV, wilgoci atmosferycznej oraz związkom chemicznym zawartym w powietrzu emituje agresywne związki chemiczne o kwaśnym odczynie, które w kontakcie z blachą mogą wywołać korozję cynku. W przypadku umieszczenia materiałów bitumicznych na pości nachylonej, blacha cynkowo-tytanowa nie powinna znajdować się poniżej (względem kierunku spływu wody). W przypadku pokrycia materiałem bitumicznym dachu płaskiego, zastosowanie osłony w postaci posypki żwirowej zabezpiecza przed bezpośrednim oddziaływaniem promieni słonecznych, a co za tym idzie przed możliwością powstawania produktów utleniania środków bitumicznych. Jeżeli nie jest możliwe wyeliminowanie kontaktu blachy cynkowo-tytanowej z produktami rozpadu środków bitumicznych, korozji bitumicznej można zapobiegać pokrywając powierzchnię blachy ochronnymi powłokami malarskimi. Do zabezpieczenia powierzchni blachy cynkowo-tytanowej stosowane są preparaty chlorokauczukowe lub coraz częściej stosowane produkty na bazie żywic akrylowych. Powłoki takie muszą być jednak w regularnych odstępach czasu sprawdzane i ewentualnie odnawiane, gdyż one same są narażone na procesy starzeniowe i korozyjne.”

Świeża zaprawa tynkarska (wapno i cement), wykazuje działanie korozyjne, ze względu na silnie alkaliczny charakter, dlatego wszelkie prace pokryciowe z blach cynkowo-tytanowych należy rozpocząć po zakończeniu prac tynkarskich, aby uniknąć powstawania plam. Należy również zadbać o to, aby po zakończeniu prac tynkarskich usunąć z podłoża montażowego wszelkie pozostałości (zaschnięta zaprawa).

Kontakt z podłożem gipsowym jest bezwzględnie zabroniony nawet przy stosowaniu mat strukturalnych.

Rozszerzalność temperaturowa

Metale rozszerzają się lub kurczą pod wpływem zmian temperatury. Zgodnie z panującymi w Europie warunkami klimatycznymi, należy oczekiwać wahań temperatury (zachodzących na powierzchni dachu) w przedziale od -30°C do $+70^{\circ}\text{C}$. Przy montażu pokrycia dachowego, lub systemu odwodnienia zawsze należy bezwzględnie brać pod uwagę powyższą właściwość metali. Nie uwzględnienie rozszerzania się lub kurczenia metali może doprowadzić do poważnego uszkodzenia pokrycia dachu i przeciekania spowodowanego rozerwaniem materiału lub połączenia lutowanego. Współczynnik rozszerzalności temperaturowej dla blachy cynkootytanowej wynosi $0,022 \text{ mm}/(\text{m}^{\circ}\text{K})$. Dlatego 10-metrowy pas blachy ułożony na dachu może rozszerzyć/skurczyć się o 22 mm. Jeśli pasy nie są zamocowane w sposób umożliwiający „pracę”, w materiale mogą nastąpić znaczne naprężenia (dochodzące nawet do 5 ton), powodując jego uszkodzenia. Maksymalne zalecane wartości odstępów między kompensacjami wydłużenia zapisano poniżej:

- podwieszane rynny do przekroju 500mm 12
- pokrycie dachu 10
- okładziny elewacyjne, zamknięcie krawędzi dachu, pokrycia murów 8
- obramowanie krawędzi dachu 6

Blachę łączyć na tzw **Podwójny rąbek stojący**. Rąbki stojące wykonywane są z pasów blachy o odpowiedniej grubości (najczęściej $0,6\pm 0,80 \text{ mm}$) i szerokości od 400 do 700 mm. Na każdy rąbek należy przeznaczyć pasek o szerokości ok. $70\pm 80 \text{ mm}$. Przy najczęściej stosowanej szerokości pasa (670 mm) efektywna szerokość krycia wynosi ok. 600 mm. Zalecana maksymalna długość jednego pasa wynosi 10 m. do montowania połączyć stosować Haftki (łączniki pośrednie do montażu poszycia do deskowania)

Rys. 1

Schemat połączenia rąbkowego stojącego:

a) podwójnego przy nachyleniu $\times 7^{\circ}$ (w specjalnych przypadkach $\geq 3^{\circ}$);

b) kąтового przy nachyleniu $\geq 25^{\circ}$ oraz na elewacji

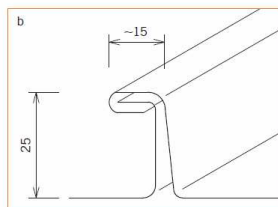
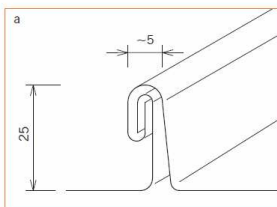

Rys. 2

Rodzaje haftek:

a) Haftka ruchoma do szarów profilowanych maszynowo;

b) Haftka stała do szarów profilowanych maszynowo.

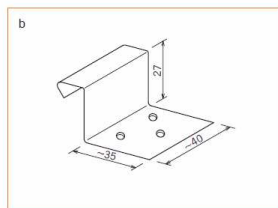
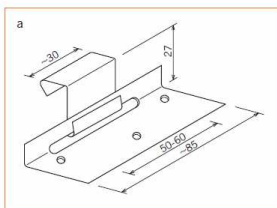

Ilość i odstęp haftek w zależności od wysokości budowli i szerokości pasa

Wysokość okapowa budynku, m		do 8				od 8 do 20			od 20 do 100	
szerokość pasa blachy/szaru		~500	~580	~630	~730*	~520	~590	~620	~520	~590
grubość blachy, mm		0,70	0,70	0,70	0,80	0,70	0,70	0,70	0,70	0,70
Strefa środkowa	liczba haftek, szt/m ²	4	4	4	4	4	4	4	4	4
	odległość, mm	500	500	400	400	500	500	500	500	500
Strefa brzegowa	liczba haftek, szt/m ²	4	4	4	4	6	6	6	8	9
	odległość, mm	450	450	350	350	350	350	300	250	200
Strefa narożnikowa	liczba haftek, szt/m ²	7	7	7	7	10	10	10	13	13
	odległość, mm	300	300	250	250	200	200	150	150	150

* - zalecana grubość blachy 0,80 mm

Podłoża montażowe

Blachy cynkowo-tytanowe stosowane w technice rąbkowej wymagają zastosowania podłoży pełnych, czyli takich, w których odległości pomiędzy elementami (deskami, płytami wiórowymi itp.) nie przekraczają 3 mm.. Pokrycie blachami cynkowo-tytanowymi powinno mieć wyłącznie charakter powłoki. Ponadto podłoże powinno być zawsze stabilne, trwałe, równe, czyste oraz powinno być pozbawione wystających elementów mogących uszkodzić blachę np.: gwoździe, zastygnięta zaprawa cementowa itp.

Przed rozpoczęciem prac blacharskich, powierzchnia dachu powinna zostać sprawdzona przez inspektora nadzoru. Jest on odpowiedzialny za stwierdzenie, czy podłoże jest odpowiednie, aby można było na nim, zainstalować system pokryciowy z blach cynkowo-tytanowych.

Deskowanie

Najlepszym podłożem pod blachę cynkowo-tytanową są deski z tarcicy drewnianej, których odczyn pH zawiera się w zakresie 4,5÷7,0. Warunek ten spełnia drewno z drzew iglastych jak: jodła, świerk lub sosna oraz buk i topola. Ze względu na kwaśny odczyn pH zabronione jest stosowanie drewna dębowego i z czerwonego cedru. Grubości desek powinny zawierać się w przedziale od 20 do 40 mm, natomiast szerokości od 100 do 140 mm przy długościach wynoszących od 2 do 6 m. W przypadku pokryć elewacji zaleca się stosowanie desek o szerokości ≤ 100 mm. Należy zwrócić uwagę na wilgotność stosowanych desek gdyż w przypadku stosowania zbyt wilgotnego drewna (pow. 15 %) może wystąpić niekorzystny efekt odcisków na pokryciu, spowodowany wysuwaniem się gwoździ z wysychającego drewna. Zaleca się również, aby ewentualna różnica w grubościach desek była nie większa niż 1mm, gdyż może to także spowodować widoczne odciski na pokryciu. Zastosowanie mat strukturalnych może zminimalizować efekt odcisków spowodowanych nierównościami podłoża.

impregnacja poszycia

Zgodnie z obowiązującymi przepisami wymagana jest impregnacja stosowanych w budowlach elementów wykonanych z drewna w zakresie przeciwko technicznemu szkodnikom drewna oraz grzybom, pleśniam itp. Środki te zawierają różnego rodzaju związki chemiczne (sole metali rozpuszczalnych w wodzie), które mogą działać korozyjnie. Zabrania się stosowaniu środków ochrony drewna zawierających w swym składzie sole nawet w przypadku zastosowania warstwy rozdzielającej – maty strukturalnej.

Wszelkie prace należy wykonać zgodnie z obowiązującymi przepisami prawa budowlanego, warunkami technicznymi, zasadami wiedzy technicznej, ochrony środowiska, wytycznymi producenta, przepisami mającymi zastosowanie do Robót Budowlanych stanowiących przedmiot niniejszej specyfikacji. Wszelkie zastosowane w realizacji systemy i materiały muszą posiadać odpowiednie i ważne dokumenty dopuszczające je do obrotu w budownictwie na terenie Polski.

5.2 Wymagania szczegółowe

Podłoże

Przed przystąpieniem do wykonywania robót należy zakończyć roboty budowlane surowego, w tym dokonać należy odbioru jakości wykonania części nośnej przekrycia dachu (blacha trapezowa, strop lub inne) w zakresie równości powierzchni.

Podłoże powinno być trwałe, nieodkształcalne, gładkie bez wgłębień, wypukłości i pęknięć, mocne, stabilne, czyste i odpylone. Na narożach powierzchni izolowanych należy wykonać zaokrąglenia o promieniu nie mniejszym niż 1cm. Podłoża istniejące muszą być przeszlifowane i odkurzone.

Warstwa paroizolacyjna

Układanie warstwy paroizolacyjnej:

- podłoże musi być jednorodne, gładkie, suche i wystarczająco mocne, aby przenieść ruch pieszcy
- jeżeli podłoże jest nierówne, np. niezatarty beton, należy ułożyć warstwę wyrównującą lub zastosować sposób wyrównywania na bazie pianki.
- podłoża porowate muszą być wcześniej zgruntowane preparatem np. Primer 130
- układać luzem na równej powierzchni, przy zakładach bocznych i czołowych o szerokości minimum 100 mm uszczelnionych taśmą (taśma łączącą zgodnie z zastosowanym systemem).

- przy attykach i przejściach przez dach folia musi być wyciągnięta do górnego poziomu izolacji termicznej, a krawędź folii uszczelniona taśmą łączącą w celu utworzenia połączenia paroszczelnego
- folia jest układana luźno. Jest ona lekka, w związku z czym musi być natychmiast przykrywana (obciążana) następną warstwą konstrukcji dachu, jeżeli jest instalowana na powierzchniach pionowych, jej górna krawędź musi być mechanicznie przytwierdzona do podłoża, poza przypadkami zwykle wykonywanych obróbek blacharskich.
- stykające się powierzchnie folii muszą być suche i czyste. Zakład arkuszy musi wynosić 100 mm.
- standardowa praktyka budowlana wymaga, aby warstwa paroizolacji przy dolnych obróbkach blacharskich wyprowadzona była do góry izolacji dachu i przymocowana do pionowego elementu konstrukcji. folia paroizolacyjna jest przyklejana w sposób szczelny do pionowego elementu konstrukcji przy pomocy po ciepłej stronie termoizolacji.

Obróbki blacharskie, Rury spustowe, rynny, kosze spustowe oraz elementy montażowe

- kontrolę elementów składowych ;
- kontrola wykonania izolacji przeciwwodnych i przeciwwilgociowych;
- kontrola wykonania kotew i wszelkich wsporników pod montaż obróbek blacharskich;
- kontrola jakości wykonania obróbek blacharskich (szczelność, sposób mocowania);
- kontrola wykonania odwodnienia dachu (połączenie rynny z rurą spustową)
- kontrolę wykonania całości prac zgodnie z Dokumentacją Projektową

6. KONTROLA JAKOŚCI ROBÓT

6.1. Ogólne zasady

Ogólne zasady kontroli jakości podano w SST A-001 „Wymagania ogólne”

Wykonawca jest odpowiedzialny za całą kontrolę robot i jakość użytych materiałów. Wykonawca zapewni odpowiedni system i sprzęt do badania jakości robot na placu budowy i poza nim. Wszystkie badania i pomiary wykonywane będą zgodnie z wymaganiami norm technicznych. Wymagana jakość materiałów izolacyjnych powinna być potwierdzona przez producenta przez zaświadczenie o jakości lub znakiem kontroli jakości zamieszczonym na opakowaniu lub innym równorzędnym dokumentem. Materiały dostarczone na budowę bez dokumentów potwierdzających przez producenta ich jakość nie mogą być dopuszczone do stosowania. Odbiór materiałów powinien obejmować sprawdzenie zgodności z dokumentacją projektową oraz sprawdzenie właściwości technicznych tych materiałów z wystawionymi atestami wytwórcy. W przypadku zastrzeżeń, co do zgodności materiału z zaświadczeniem o jakości wystawionym przez producenta powinien być on zbadany zgodnie z postanowieniami normy państwowej.

6.2 Badania przed przystąpieniem do robót

Przed przystąpieniem do robót Wykonawca powinien uzyskać od producentów zaświadczenie o jakości (atesty) oraz wykonać badania materiałów przeznaczonych do wykonania robót i Inspektorowi nadzoru w celu akceptacji materiałów. Do materiałów, których producenci są zobowiązani (przez właściwe normy PN i BN) dostarczyć zaświadczenie o jakości (atesty) należą wszystkie materiały potrzebne do wykonania warstw dachu oraz odwodnienia:

Przed przystąpieniem do robót wykonawca winien wykonać projekt warsztatowy. Projekt winien być sporządzony na podstawie inwentaryzacji konstrukcji dachu oraz uwzględnić właściwe uszczelnienie obiektów, elementów na dachu, wentylację warstw termoizolacyjnych poprzez szczeliny przy obróbkach, kominki wentylacyjne itp.

Sprawdzenie przed przystąpieniem do robót:

- Posiadania właściwych atestów, aprobat technicznych
- Podłoża, co do równości, czystości, odpylenia i zagruntowania. Powierzchnia nie może uszkodzić warstw paraizolacji.
- Materiały wolne od uszkodzeń mechanicznych, czyste, niezawilgocone.
- Warstwa termoizolacyjna powinna być ciągła, bez wyrzuseń, zgrubień itp.
- Płyty izolacyjne powinny być układane na styk na mijankę tak, aby przesunięcie styków w kolejnych warstwach względem siebie wynosiło, co najmniej 1/3 szer płyty
- Przy układaniu kilku warstw płyt należy układać je mijankowo również względem poszczególnych warstw.
- Płyty przeznaczone do jednej warstwy powinny mieć jednakową grubość za wyjątkiem płyt spadkowych
- Warstwy izolacyjne powinny być wbudowane w taki sposób, aby nie ulegały zawilgoceniu w czasie użytkowania budynku para wodna ani wilgocią pochodzącą z innych źródeł.

Odchyłki wymiarowe płyt z wełny mineralnej:

Długość	+/- 2 %
Szerokość	+/- 1,5 %
Grubość	-3% lub -3 mm +3% lub +3mm
Właściwości wizualne	nie mogą być zażółcone, z przebarwieniami, powinny mieć jednolitą strukturę i kolor, być ciągła, bez wyrzuseń, zgrubień
Uszkodzenia mechaniczne	max 3mm
powierzchnia wgniotów i miejscowych	nie może być większa niż 6cm ²

uszkodzeń	
Wilgotność wełny mineralnej	Dopuszczalne zawilgocenie wełny mineralnej ograniczone jest wymaganiami normowymi. Norma EN 1609:1999 (dotycząca wyrobów do izolacji cieplnej stosowanych w budownictwie) lecz więcej niż 0,5%

Właściwości powierzchni deskowanej

Wystające elementy nieostre	+1mm
Wystające elementy ostre	brak
Różnice w wysokości na 4m łacie	+/-0,3mm
Właściwości nawierzchni	Odpylona, bez spękań,
Odpowiednia impregnacja i rodza drewna	(w zakresie pH neutralnego) Patrz opis powyżej.

6.3 Badania w czasie wykonywania robót

Podstawowym elementem kontroli będzie sprawdzenie zgodności elementów dostarczonych i zamontowanych ze specyfikacją, wymogami oraz założeniami technicznymi przyjętymi do realizacji zgodnie ze specyfikacją zawartą w ofercie lub/i umowie. Dokumentacja techniczna proj warsztatowego, obliczenia powinny być dostarczone przez wykonawcę przed przystąpieniem do realizacji. Dokumentacja powinna być zatwierdzona do realizacji przez projektanta. Należy wykonać badania higroskopierem poziomu wilgotności materiałów do wbudowania na składowie oraz dodatkowo bezpośrednio przed ułożeniem i uszczelnieniem warstwy hydroizolacyjnej. Kontrola wykonania pokryć polega na sprawdzeniu zgodności ich wykonania z wymaganiami norm przedmiotowych i „Warunków technicznych wykonania i odbioru robót budowlanych” ITB część C: Zabezpieczenia i izolacje, zeszyt 1: Pokrycia dachowe. Kontrolę międzyoperacyjną i końcową dotyczącą pokryć przeprowadza się, sprawdzając zgodność wykonanych prac z wymaganiami podanymi w aprobacie technicznej.

6.4 Kontrola w czasie wykonywania

- Właściwości wbudowywanych materiałów i przydatności do użytku.
- Wilgotność materiałów, uszkodzenie materiałów
- Szczelność powłok
- Prawdliwość układania poszczególnych warstw oraz ich łączenia.
- Zgodność wykonania robót z instrukcjami producentów

6.5 Zasady postępowania z wadliwie wykonanymi elementami robót

Wszystkie materiały niespełniające wymagań ustalonych w odpowiednich punktach niniejszej SST zostaną Inspektora nadzoru odrzucone. Wszystkie elementy, które wykazują odstępstwa od postanowień SST zostaną rozebrane i ponownie wykonane z nowych materiałów na koszt Wykonawcy.

Tolerancje wykonania

7. OBMIAR ROBÓT

7.1. Ogólne zasady

Wymagania i zasady dotyczące obmiaru robót podano w SST A-001 „Wymagania Ogólne” pkt. 7. Obmiarem jest 1 m² wykonanej powierzchni dachu zgodnie z dokumentacją techniczną, specyfikacjami, instrukcjami producentów.

8. ODBIÓR ROBÓT

8.1 Ogólne wymagania dotyczące odbioru robót podano w SST A-001 „Wymagania Ogólne”. Roboty uznaje się za zgodne z dokumentacją projektową, SST i wymaganiami projektanta, jeżeli wszystkie pomiary i badania (z uwzględnieniem dopuszczalnych tolerancji) dały pozytywny wynik.

8.2. Wymagania przy odbiorze

Odbiór powinien polegać na sprawdzeniu czy:

- dostarczone na budowę materiały izolacyjne, co do zgodności z projektem i właściwościami producenta.
- zgodności wykonania zakładów izolacji i ich łączenia z ST i wytycznymi producenta
- zgodności z dokumentacją projektową rodzajów izolacji i sposobów montażu
- prawidłowość wykonania izolacji, wykończenia na stykach, narożach i obrzeżach,
- szczelność
- Ocena zgodności zamontowanych elementów z dokumentacją,
- Ocena ilości robót,
- Ocena jakości robót,
- Ocena wartości robót.
- Ocena uprzątnięcia placu budowy

Odbiór pokrycia dachowego

Podstawę do odbioru wykonania robót pokrycia dachowego stanowi zgodność ich wykonania z dokumentacją projektową i zatwierdzonymi zmianami, podanymi w dokumentacji powykonawczej.

Odbiór elementów obróbek i orynnowania powinien polegać na sprawdzeniu:

- Dostarczone na budowę materiały, co do zgodności z projektem i właściwościami producenta.
- Zgodności wykonania i montażu blach i ich łączenia z ST i z wytycznymi producenta

- Zgodności z dokumentacją projektową rodzajów izolacji i sposobów montażu
- Sprawdzeniu dokładności wykonania obróbek
- Prawdliwość wykonania dylatacji
- Szczelności obróbek i orynowania
- Estetyki wykonania

8.2.1. Dokumenty i dane

Dokumenty odbiorowe:

Wykonawca zobowiązany jest przedstawić:

- pełną dokumentację powykonawczą wraz z oświadczeniami stwierdzającymi zgodność w/w robót z projektem
- protokoły badań kontrolnych oraz certyfikaty jakości materiałów i wyrobów,
- stwierdzenie inspektora nadzoru, że wyniki przeprowadzonych badań robót były pozytywne.
- Nie przewiduje się odstępstw od Warunków technicznych

Protokół odbioru powinien zawierać:

- zestawienie wyników badań międzyoperacyjnych i końcowych,
- stwierdzenie zgodności lub niezgodności wykonania robót pokrywczych z projektem,
- spis dokumentacji przekazywanej inwestorowi, w której skład powinien wchodzić program.

8.3. Odbiór końcowy

Odbiór końcowy odbywa się po pisemnym stwierdzeniu przez Inspektora nadzoru w dzienniku budowy zakończenia robót.

Odbiór powinien polegać na sprawdzeniu:

- Równości warstw dachu.
- Szczelności dachu i poszczególnych warstw obróbek i innych elementów.
- Szczelności i prawidłowości wykonania systemu odwodnienia dachowego zgodnie z zaleceniami producentów.

9. PODSTAWA PŁATNOŚCI

9.1. Ogólne zasady

Ogólne wymagania dotyczące podstawy płatności podano w SSt A-001 „Wymagania Ogólne”

9.2 Cena jednostki obmiarowej

Inwestor płaci za 1m2 właściwie wykonanego pokrycia dachowego spełniającego wymagania:

- Pokrycie dachowe - szczelności warstwy wierzchniej,
- paroizolacyjności warstw folii
- termoizolacyjności zgodną z dok. techniczną.
- Wentylacji i odprowadzenia pary wodnej z warstwy termoizolacyjnej.

Inwestor płaci za 1b właściwie wykonanego odwodnienia połąci dachowej spełniającego wymagania:

- skutecznego odwodnienia dachu
- właściwych spadków, drożności, szczelności itp.

Inwestor płaci za 1b właściwie wykonanych obróbek blacharskich

10. DOKUMENTY I ODNIESIENIA

Rozporządzenia i ustawy wymienione w specyfikacji SSt 001 „Wymagania Ogólne” pkt. 10, ponadto:

Nie wymienienie tytułu jakiegokolwiek dziedziny, grupy, podgrupy czy normy nie zwalnia Wykonawcy od obowiązku stosowania wymogów określonych prawem polskim.

10.2. Inne dokumenty i instrukcje

Instrukcje Instytutu Techniki Budowlanej:

PN-EN 13162:2008

„Wyroby do izolacji cieplnej w budownictwie. Wyroby z wełny mineralnej (MW) produkowane fabrycznie. Specyfikacja.”

- PN-83/C-89091 Folie z tworzyw sztucznych. Oznaczenia wytrzymałości na rozdieranie
- PN-EN ISO 527-3:1996 Tworzywa sztuczne. Oznaczanie właściwości mechanicznych przy statycznym rozciąganiu
- PN-ISO 4593:1999 Tworzywa sztuczne. Folie i płyty. Oznaczenia grubości metodą skaningu mechanicznego
- PN-83/N-03010 Statyczna kontrola jakości. Losowy wybór jednostek produktu do próbk
- ZUAT-15/IV.08 Wyroby do izolacji paroszczelnych.
- PN-B-02862:1993 Ochrona przeciwpożarowa budynków. Metoda badania niepalności materiałów budowlanych
- PN-B-04631:1982 Materiały do izolacji cieplnej z włókien nieorganicznych. Metody badań.
- PN-B-23120:1997 Wyroby do izolacji cieplnej w budownictwie. Wójłok z włókien szklanych.
- PN-ISO-8301 Izolacja cieplna. Określenie oporu cieplnego i właściwości z nim związanych w stanie ustalonym. Aparat z ciepłomierzem
- PN-ISO-8302 Izolacja cieplna. Określenie oporu cieplnego i właściwości z nim związanych w stanie ustalonym. Aparat z osłoniętą płytą grzejącą.
- PN-EN 495-5:2002 Elastyczne wyroby wodochronne Określenie odporności na zginanie w niskiej temperaturze Część 5: Wyroby z tworzyw sztucznych i kauczuku do izolacji wodochronnej dachów.
- PN-EN 822:1998 Wyroby do izolacji cieplnej w budownictwie. Oznaczenie długości i szerokości.
- PN-EN 822:1998 Wyroby do izolacji cieplnej w budownictwie. Oznaczenie grubości
- PN-EN 826:1998 Wyroby do izolacji cieplnej w budownictwie. Określanie zachowania przy ściskaniu
- [PN-EN 1297:2006](#) Elastyczne wyroby wodochronne. Wyroby asfaltowe, z tworzyw sztucznych i kauczuku do izolacji wodochronnej dachów. Metoda sztucznego starzenia przez długotrwałe połączone działanie promieniowania UV, podwyższonej temperatury i wody
- PN-EN 1602 Wyroby do izolacji cieplnej w budownictwie. Określenie gęstości pozornej.

- PN-EN 1608 Wyroby do izolacji cieplnej w budownictwie. Określenie wytrzymałości na rozciąganie równoległe do powierzchni.
- PN-EN 1609 Wyroby do izolacji cieplnej w budownictwie. Określenie krótkotrwałej nasiąkliwości wodą metodą częściowego zanurzenia.
- PN-EN 1931 Elastyczne wyroby wodochronne. Wyroby asfaltowe,
- z tworzyw sztucznych i kauczuku do izolacji wodochronnej dachów. Określanie przenikania pary wodnej
- PN-EN 12311-2:2002 Elastyczne wyroby wodochronne. Określenie właściwości mechanicznych przy rozciąganiu. Część 2: Wyroby z tworzyw sztucznych i kauczuku do izolacji wodochronnej dachów.
- PN-EN 12316-2:2002 Elastyczne wyroby wodochronne. Określanie wytrzymałości złączy na oddzieranie. Część 2: Wyroby z tworzyw sztucznych i kauczuku do izolacji wodochronnej dachów
- PN-EN 12317-2:2010 Elastyczne wyroby wodochronne – Określanie wytrzymałości złączy na ścinanie – Część 2: Wyroby z tworzyw sztucznych i kauczuku do izolacji wodochronnej dachów
- PN-EN 12691:2002 Elastyczne wyroby wodochronne. Wyroby asfaltowe, z tworzyw sztucznych i kauczuku do izolacji wodochronnej dachów. Określanie odporności na uderzenie
- PN-EN 12730:2002 Elastyczne wyroby wodochronne. Wyroby asfaltowe, z tworzyw sztucznych i kauczuku do izolacji wodochronnej dachów. Określanie odporności na obciążenie statyczne.
- PN-EN 13165:2010 Wyroby do izolacji cieplnej w budownictwie. Wyroby ze sztywnej pianki poliuretanowej (PUR) produkowane fabrycznie. Specyfikacja
- PN-EN 13583:2004 Elastyczne wyroby wodochronne Wyroby asfaltowe, z tworzyw sztucznych i kauczuku do izolacji wodochronnej dachów Określanie odporności na grad
- PN-EN 13956:2006 Elastyczne wyroby wodochronne. Wyroby z tworzyw sztucznych i kauczuku do pokryć dachowych. Definicje i właściwości
- PN-EN 1928:2002 Elastyczne wyroby wodochronne. Wyroby asfaltowe, z tworzyw sztucznych i kauczuku do izolacji wodochronnej dachów. Określanie wodoszczelności.
- PN-EN 1107-2:2001 Elastyczne wyroby wodochronne. Część 2: Wyroby z tworzyw sztucznych i kauczuku do izolacji wodochronnej dachów. Określenie stabilności wymiarów
- PN-EN 1847:2010 Elastyczne wyroby wodochronne. Wyroby z tworzyw sztucznych i kauczuku do izolacji wodochronnej dachów. Metody ekspozycji na działanie ciekłych chemikaliów i wody
- PN-EN 1848-2:2003 Elastyczne wyroby wodochronne. Określenie długości, szerokości, prostoliniowości i płaskości. Część 2: Wyroby z tworzyw sztucznych i kauczuku do izolacji wodochronnej dachów
- PN-EN 1849-2:2004 Elastyczne wyroby wodochronne. Określenie grubości i gramatury. Wyroby z tworzyw sztucznych i kauczuku do izolacji wodochronnej dachów.
- PN-EN 1850-2:2004 Elastyczne wyroby wodochronne. Określenie wad widocznych. Część 2: Wyroby z tworzyw sztucznych i kauczuku do izolacji wodochronnej dachów.
- [PN-EN 13501-1:2007](#) Klasyfikacja ogniowa wyrobów budowlanych i elementów budynków. Część 1: Klasyfikacja na podstawie badań reakcji na ogień
- PN-EN 13501-5+A1:2010 Klasyfikacja ogniowa wyrobów budowlanych i elementów budynków. Część 5: Klasyfikacja na podstawie wyników badań oddziaływania ognia zewnętrznego na dachy
- PN-ISO-9000 (Seria 9000, 9001, 9002, 9003 i 9004) Normy dotyczące systemów zapewniania jakości i zarządzanie systemami zapewniania jakości.
- PN-EN ISO 12944-2:2001 Kategorie korozyjności
- PN-61/B-10245 - (Roboty blacharskie budowlane z blachy stalowej ocynkowanej i cynkowej. Wymagania i badania techniczne przy odbiorze. Zmiany 1 B110-11/82 poz. 86 2 BI 1/92 poz. 1
- PN-76/H-92325 Bednarka stalowa bez pokrycia lub ocynkowana. PN-81/H-92900-Cynk. Blachy.
- BN-66/5059-01 Uchwyty do rur spustowych okrągłych.
- Wymagania i badania techniczne przy odbiorze Ogólne wymagania i badania.
- Warunki techniczne wykonania i odbioru robót budowlano-montażowych. Roboty ogólnobudowlane (aktualnie obowiązujące)
- Przepisy bhp przy robotach dotyczących wykonania obróbek blacharskich i systemu odwodnienia i transportowych
- PN-EN 988:1998 Cynk i stopy cynku. Specyfikacja techniczna płaskich wyrobów walcowanych dla budownictwa.
- PN-EN 1179:2004 (U) Cynk i stopy cynku. Cynk pierwotny.
- PN-61/B-10245 Roboty blacharskie budowlane z blachy stalowej ocynkowanej i cynkowej. Wymagania i badania techniczne przy odbiorze.
- PN-EN 501:1999 Wyroby do pokryć dachowych z metalu. Charakterystyka wyrobów z cynku do pokryć dachowych układanych na ciągłym podłożu.
- PN-EN 506:2002 Wyroby do pokryć dachowych z metalu. Charakterystyka wyrobów samonośnych z blachy miedzianej lub cynkowej.
- PN-EN 612:1999 Rynny dachowe i rury spustowe z blachy. Definicje, podział i wymagania.
- PN-B-94701:1999 Dachy. Uchwyty stalowe ocynkowane do rur spustowych okrągłych.
- PN-B-94702:1999 Dachy. Uchwyty stalowe ocynkowane do rynien półokrągłych.
- PN-EN 1462:2001 Uchwyty do rynien okapowych. Wymagania i badania.
- PN-92 /B-01707 Instalacje kanalizacyjne. Wymagania w projektowaniu.
- PN-EN 12056-3 Systemy kanalizacji grawitacyjnej wewnątrz budynków. Część 3: Przewody deszczowe, projektowanie układu i obliczenia
- PN-EN 12500:2002 Ochrona materiałów metalowych przed korozją. Ryzyko korozji w warunkach atmosferycznych. Klasyfikacja, określanie i ocena korozyjności atmosfery.
- PN-EN 1991-1-4:2005 Oddziaływanie na konstrukcje. Część 1–4: Oddziaływania ogólne
- Oddziaływania wiatru. PN-EN 1991-1-3:2005 Oddziaływania na konstrukcje. Część 1-3: Oddziaływania ogólne Obciążenie śniegiem.
- PN-EN 1462:2001 Uchwyty do rynien okapowych. Wymagania i badania.
- PN-B-02001:1982 Obciążenia budowli – Obciążenia stałe.
- PN-EN 516 Prefabrykowane akcesoria dachowe.
- Urządzenia umożliwiające chodzenie po dachu.

A_009-MONTAŻ ŚLUSARKI ZEWNĘTRZNEJ

1. CZĘŚĆ OGÓLNA

1.1. Nazwa nadana zamówieniu przez zamawiającego

zgodnie ze specyfikacją ogólną sst0.0

1.2. Przedmiot ST

Przedmiotem niniejszej standardowej specyfikacji technicznej (ST) są wymagania dotyczące wykonania i odbioru montażu drzwi balkonowych i okien w budynkach. Specyfikacja techniczna (ST) nie dotyczy montażu drzwi balkonowych i okien, dla których określono szczególne warunki dotyczące dymoszczelności i odporności ogniowej.

1.3. Zakres stosowania ST

Niniejsza specyfikacja techniczna (ST) jest dokumentem przetargowym i kontraktowym przy zleceniu i realizacji robót wymienionych w pkt. 1.2., a objętych zamówieniem określonym w pkt. 1.8.

Odstępstwa od wymagań podanych w niniejszej specyfikacji mogą mieć miejsce tylko w przypadkach prostych robót o niewielkim znaczeniu, dla których istnieje pewność, że podstawowe wymagania będą spełnione przy zastosowaniu metod wykonania wynikających z doświadczenia oraz uznanych reguł i zasad sztuki budowlanej oraz przy uwzględnieniu przepisów bhp.

1.4. Zakres robót objętych ST

Specyfikacja dotyczy montażu drzwi balkonowych i okien z PCW, aluminium oraz z drewna i obejmuje wykonanie następujących czynności:

- przygotowanie ościeży do wbudowania drzwi balkonowych lub okien,
- usytuowanie i mocowanie drzwi balkonowych lub okien w otworach,
- uszczelnienie i izolację oraz osadzenie parapetów i obróbek.

Przedmiotem specyfikacji jest także określenie wymagań odnośnie właściwości materiałów wykorzystywanych do montażu okien i drzwi balkonowych oraz wymagań dotyczących wykonania i odbiorów robót montażowych.

1.5. Określenia podstawowe i definicje

Określenia podane w niniejszej Specyfikacji są zgodne z odpowiednimi normami, w szczególności PN-B-91000, oraz określeniami podanymi w ST „Wymagania ogólne” Kod CPV 45000000-7, pkt 1.4., a także zdefiniowanymi poniżej:

Okno – ruchoma lub stała część ściany zewnętrznej zapewniająca odpowiednią izolacyjność i przepuszczalność światła. Okno składa się z ościeżnicy i z jednego lub więcej oszklonych skrzydeł lub z samej oszklonej ościeżnicy.

Ościeżnica – rama służąca do zamocowania skrzydeł lub szyby i osadzenia wyrobu na stałe w otworze budowlanym.

Krosno – rama zastępująca ościeżnicę lub stanowiąca jej uzupełnienie od strony zewnętrznej. Grubość elementów krosna jest mniejsza od szerokości.

Skrzydło – ruchoma część okna (naświetla), drzwi lub wrót zamocowana w ościeżnicy, krośnie lub bezpośrednio w otworze budowlanym.

Skrzydło prawe – skrzydło, które w widoku od strony zawiasów ma zawiasy z prawej strony a po zamocowaniu w ościeżnicy (krośnie) lub bezpośrednio w otworze budowlanym, obrót jego przy zamykaniu jest zgodny z ruchem wskazówek zegara.

Skrzydło lewe – skrzydło, które w widoku od strony zawiasów ma zawiasy z lewej strony a po zamocowaniu w ościeżnicy (krośnie) lub bezpośrednio w otworze budowlanym, obrót jego przy zamykaniu jest przeciwny do ruchu wskazówek zegara.

Drzwi balkonowe – ruchoma część ściany mająca cechy konstrukcyjne okna, spełniająca jednocześnie funkcję okna i drzwi.

Naświetle – ruchoma lub stała część ściany, przepuszczająca światło pomiędzy pomieszczeniami. Naświetle składa się z ościeżnicy i oszklonego skrzydła lub z samej oszklonej ościeżnicy.

Okno i drzwi balkonowe krosnowe – okno i drzwi balkonowe mające jedną warstwę skrzydeł, w których zamiast ościeżnicy występuje krosno.

Okno i drzwi balkonowe jednoramowe – okno i drzwi balkonowe mające jedną warstwę skrzydeł, szklonych szybami zespolonymi.

Okno i drzwi balkonowe zespolone – okno i drzwi balkonowe mające dwie warstwy skrzydeł, w którym skrzydło zewnętrzne i wewnętrzne połączone jest w jeden zespół.

Okno i drzwi balkonowe skrzynkowe – okno i drzwi balkonowe mające dwie warstwy skrzydeł, w którym na zewnętrznej stronie ościeżnicy jest umocowane krosno, umożliwiające otwieranie skrzydeł zewnętrznych do wewnątrz pomieszczenia.

Okno i drzwi balkonowe półskrzynkowe – okno i drzwi balkonowe mające dwie warstwy skrzydeł, w którym na zewnętrznej stronie progu i nadproża są umocowane krośniaki, umożliwiające otwieranie skrzydeł zewnętrznych do wewnątrz pomieszczenia.

Okno i drzwi balkonowe ościeżnicowe (polskie) – okno i drzwi balkonowe mające dwie warstwy skrzydeł, w którym skrzydła

zewnątrzne otwierają się na zewnątrz a wewnętrzne do wewnątrz pomieszczenia.

Okno i drzwi balkonowe jednodzielne – okno i drzwi balkonowe, które w widoku między stojakami ościeżnicy ma jedno skrzydło.

Okno i drzwi balkonowe dwudzielne – okno i drzwi balkonowe, które w widoku między stojakami ościeżnicy ma dwa skrzydła umieszczone obok siebie.

Okno trój- i wielodzielne – okno, które w widoku między stojakami ościeżnicy ma trzy lub więcej skrzydeł umieszczonych obok siebie.

Okno jednorzędowe – okno, które w widoku między progiem i nadprożem ma jedno skrzydło lub jeden rząd skrzydeł.

Okno dwu-, trój- i wielorzędowe (wielopoziomowe) – okno, które w widoku między progiem i nadprożem ma dwa, trzy lub więcej rzędów skrzydeł umieszczonych nad sobą.

Okno nieotwierane (stałe) – okno, w którym szyby osadzone są bezpośrednio w ościeżnicy lub krośnie.

Okno otwierane stałe – okno zawierające jedno lub wiele skrzydeł otwieranych oraz nieotwierane szklone części.

Okno i drzwi balkonowe rozwierane – okno i drzwi balkonowe, w których skrzydła są otwierane przez ich obrót względem osi pionowej przechodzącej przez boczne krawędzie skrzydeł.

Okno, naświetle uchylne – okno, naświetle, w którym są skrzydła otwierane przez obrót względem osi poziomej, przechodzącej przez dolną krawędź skrzydła.

Okno odchylnie – okno, w którym skrzydła są otwierane przez obrót względem osi poziomej, przechodzącej przez górną krawędź skrzydła.

Okno obrotowe – okno, w którym skrzydła są otwierane przez obrót względem osi pionowej nie przechodzącej przez krawędzie skrzydła.

Okno przechylne – okno, w którym skrzydła są otwierane względem osi poziomej nie przechodzącej przez krawędzie skrzydła.

Okno przesuwane – ono, w którym skrzydła są otwierane przez przesunięcie w kierunku poziomym lub pionowym w płaszczyźnie równoległej do płaszczyzny ściany.

Jednostka ładunkowa kontenerowa – jednostka ładunkowa uformowana przy użyciu kontenera.

1.6. Ogólne wymagania dotyczące robót

Wykonawca robót jest odpowiedzialny za jakość ich wykonania oraz za zgodność z dokumentacją projektową, specyfikacjami technicznymi i poleceniami Inspektora nadzoru. Ogólne powszechnie stosowane wymagania dotyczące robót podano w ST „Wymagania ogólne” Kod CPV 45000000-7, pkt 1.5.

1.7. Dokumentacja okien i drzwi balkonowych

Montaż okien i drzwi balkonowych należy wykonywać na podstawie dokumentacji, której wykaz oraz podstawy prawne sporządzenia podano w ST „Wymagania ogólne” Kod CPV 45000000-7, pkt 1.6.

Przy wykonywaniu robót montażowych okien i drzwi balkonowych należy wykorzystywać także:

- wytyczne i zalecenia producenta.

2. WYMAGANIA DOTYCZĄCE WŁAŚCIWOŚCI MATERIAŁÓW

2.1. Ogólne wymagania dotyczące materiałów, ich pozyskiwania i składowania podano w ST „Wymagania ogólne” Kod CPV 45000000-7, pkt 2

Materiały stosowane przy montażu okien i drzwi balkonowych, będące w myśl Ustawy o wyrobach budowlanych z dnia 16 kwietnia 2004 r. materiałami budowlanymi (Dz. U. Nr 92 poz. 881 z późniejszymi zmianami), wprowadzone do obrotu i stosowane w budownictwie na terytorium RP, powinny mieć:

- oznakowanie znakiem CE co oznacza, że dokonano oceny ich zgodności ze zharmonizowaną normą europejską wprowadzoną do zbioru Polskich Norm, z europejską aprobatą techniczną lub krajową specyfikacją techniczną państwa członkowskiego Unii Europejskiej lub Europejskiego Obszaru Gospodarczego, uznaną przez Komisję Europejską za zgodną z wymaganiami podstawowymi, albo
- oznakowanie znakiem budowlanym, co oznacza że są to wyroby nie podlegające obowiązkowemu oznakowaniu CE, dla których dokonano oceny zgodności z Polską Normą lub aprobatą techniczną, bądź uznano za „regionalny wyrób budowlany”, albo
- deklarację zgodności z uznanymi regułami sztuki budowlanej wydaną przez producenta, jeżeli dotyczy ona wyrobu umieszczonego w wykazie wyrobów mających niewielkie znaczenie dla zdrowia i bezpieczeństwa określonym przez Komisję Europejską.

Oznakowanie powinno umożliwiać identyfikację producenta i typu wyrobu, kraju pochodzenia oraz daty produkcji.

2.2. Rodzaje materiałów

Materiały i wyroby stosowane przy montażu okien i drzwi balkonowych:

- okna i drzwi balkonowe,
- obróbki,
- materiały uszczelniające,
- inne wyroby i materiały.

Wszystkie materiały do wykonania robót montażowych okien i drzwi balkonowych powinny odpowiadać wymaganiom zawartym w dokumentach odniesienia (normach, aprobatkach technicznych, itp.).

2.2.1. Okna i drzwi balkonowe

Okna i drzwi balkonowe powinny posiadać właściwości eksploatacyjne określone i sklasyfikowane przez producenta zgodnie z PN-EN 14351-1+A1:2010.

Ponadto producent powinien określić materiał (materiały), z których okna i drzwi balkonowe są wykonane, łącznie z wszelkimi

zastosowanymi powłokami i/lub środkami ochronnymi. Ta zasada powinna być zrealizowana w odniesieniu do wszystkich elementów składowych, mających wpływ na trwałość wyrobów przy ich użytkowaniu, poprzez powołanie odpowiednich norm lub aprobat technicznych.

Producent powinien również podać informacje dotyczące konserwacji okien i drzwi balkonowych oraz ich części podlegających wymianie.

Według PN-EN 14351-1+A1:2010 wymagane właściwości okien i drzwi balkonowych powinny być określone zgodnie z zasadami podanymi w dokumentach odniesienia zestawionych w tabelicy 1 i sklasyfikowane według tabelicy 2.

Tablica 1. Podstawy normatywne określania właściwości i klasyfikowania okien i drzwi balkonowych

Lp.	Rozdział / podrozdział PN-EN 14351-1 + A1:2010	Właściwość	Norma klasyfikacyjna ^a	Norma dotycząca metody badań lub obliczeń ^a	Typ badania ^b	Zakres bezpośredniego zastosowania
1.	4.2	Odporność na obciążenie wiatrem	EN 12210	EN 12211	Niszczące	-100% szerokości i wysokości ościeżnicy
2.	4.3	Odporność na obciążenie śniegiem	Informacja o wypełnieniu	Krajowe przepisy i/lub zalecenia	Obliczenie	-100% powierzchni całkowitej
3.	4.4.1	Reakcja na ogień	EN 13501-1	patrz EN 13501-1	Niszczące	Patrz EN 13501-1 i Załącznik H PN-EN 14351-1 + A1:2010
4.	4.4.2	Właściwości dotyczące oddziaływania ognia zewnętrznego	EN 13501-5	ENV 1187	Niszczące	Patrz ENV 1187
5.	4.5	Wodoszczelność	EN 12208	EN 1027	Nieniszczące	Od -100% do +50% powierzchni całkowitej próbki
6.	4.6	Substancje niebezpieczne	Według wymagań w przepisach			
7.	4.7	Odporność na uderzenie	EN 13049	EN 13049	Niszczące	> powierzchni całkowitej próbki
8.	4.8	Nośność urządzeń zabezpieczających	Wartość progowa	EN 14609	Nieniszczące	-100% powierzchni całkowitej próbki
9.	4.11	Właściwości akustyczne	Wartości deklarowane	PN-EN ISO 10140-3 EN ISO 717-1	Nieniszczące lub wartości tabelaryczne	Patrz Załącznik B PN-EN 14351-1:2006 + A1:2010
10.	4.12	Przenikalność cieplna	Wartości deklarowane	EN ISO 10077-1:2006 Tablica F.1, Tablica F.3, Załącznik J, PN-EN 14351-1 + A1:2010	Wartości tabelaryczne	Wszystkie rozmiary
				EN ISO 10077-1 EN ISO 10077-1 oraz EN ISO 10077-2	Obliczenie	Powierzchnia całkowita ≤ 2,3 m ² c,d Powierzchnia całkowita > 2,3 m ² c
				EN ISO 12567-1 EN ISO 12567-2	Nieniszczące	Powierzchnia całkowita ≤ 2,3 m ² c,d Powierzchnia całkowita > 2,3 m ² c
11.	4.13	Właściwości związane	Wartości	EN 410	-	Wszystkie rozmiary

Lp.	Rozdział / podrozdział PN-EN 14351-1 + A1:2010	Właściwość	Norma klasyfikacyjna ^a	Norma dotycząca metody badań lub obliczeń ^a	Typ badania ^b	Zakres bezpośredniego zastosowania
		z promieniowaniem (wypełnienie) ^e	deklarowane	EN 13363-1 EN 13363-3		
12.	4.14	Przepuszczalność powietrza	EN 12207	EN 1026	Nieniszczące	Od -100% do +50% powierzchni całkowitej próbki
				Załącznik I PN-EN 14351-1 + A1:2010	Wartości tabelaryczne	Wszystkie rozmiary
13.	4.16	Siły operacyjne ^f	EN 13115	EN 12046-1	Nieniszczące	-100% powierzchni całkowitej próbki
14.	4.17	Wytrzymałość mechaniczna	EN 13115	EN 12046-1 EN 14608 EN 14609	Niszczące lub nieniszczące (zależnie od wyniku)	-100% powierzchni całkowitej próbki
15.	4.18	Wentylacja	Wartości deklarowane	EN 13141-1	Nieniszczące	Taki sam projekt i rozmiary urządzeń wentylacyjnych
16.	4.19	Kuloodporność	EN 1522	EN 1523	Niszczące	g
17.	4.20	Odporność na wybuch	EN 13123-1 EN 13123-2	EN 13124-1 EN 13124-2	Niszczące	g
18.	4.21	Odporność na wielokrotne otwieranie i zamykanie	EN 12400	EN 1191	Niszczące	-100% powierzchni całkowitej próbki
19.	4.22	Zachowanie się między różnymi klimatami	Do opracowania	ENV 13420	Niszczące	Wszystkie rozmiary
20.	4.23	Odporność na włamania	ENV 1627	ENV 1628 ENV 1629 ENV 1630	Niszczące	Patrz ENV 1627

^a W pewnych przypadkach, w odpowiadającym podrozdziale, podano dodatkowe informacje, np. dotyczące powołań.

^b Badanie niszczące: Próbka może być użyta do kolejnego badania.

Badanie niszczące: Próbka nie może być użyta do kolejnego badania.

^c Gdy wymagane jest szczegółowe obliczenie utraty ciepła z określonego budynku, producent powinien dostarczyć dokładne i prawidłowe, zbadane lub obliczone, wartości przenikalności cieplnej (wartości projektowe) dla rozpatrywanych rozmiarów (rozpatrywanego rozmiaru).

^d Pod warunkiem, że U_g (patrz EN 673) $\leq 1,9 \text{ W}/(\text{m}^2 \cdot \text{K})$, tekst „Powierzchnia całkowita $\leq 2,3 \text{ m}^2$ c,d,” zastępuje się tekstem „Wszystkie rozmiary C”.

^e Całkowita przenikalność energii słonecznej (współczynnik promieniowania słonecznego, wartość g) i przenikalność światła.

^f Wyłącznie okna uruchamiane ręcznie.

^g Dopóki nie będzie odnośnych norm i/lub wytycznych, warunki niesprecyzowane powinny być uzgodnione przez producenta i laboratorium badawcze.

Tablica 2. Klasyfikacja właściwości eksploatacyjnych okien i drzwi balkonowych

Lp.	Rozdział / podrozdział PN-EN 14351-1 + A1:2010	Właściwość / wielkość / miara	Klasyfikacja / wartość								zrządane parametry Klasy/ wartości
-----	---	-------------------------------	------------------------	--	--	--	--	--	--	--	--

1	4.2	Odporność na obciążenie wiatrem	npd	1	2	3	4	5	Exxxx	1200
		Ciśnienie próbne P1 (Pa)		(400)	(800)	(1200)	(1600)	(2000)	(>2000)	

2	4.2	Odporność na obciążenie wiatrem	npd	A		B		C		1/300
		Ugięcie ramy		(≤ 1/150)		(≤ 1/200)		(≤ 1/300)		

3	4.3	Odporność na obciążenie śniegiem i obciążenie trwałe	npd	Deklarowana informacja o wypełnieniu (np. rodzaj i grubość szkła)							zgodnie z zaleceniami producenta
---	-----	--	-----	---	--	--	--	--	--	--	----------------------------------

4	4.4.1	Reakcja na ogień	npd	F	E	D	C	B	A2	A1	
	4.4.2	Właściwości związane z oddziaływaniem ognia zewnętrznego	npd	patrz EN 13501-5							zgodnie z zaleceniami producenta

5	4.5	Wodoszczelność	npd	1 A	2 A	3 A	4 A	5 A	6 A	7 A	8 A	9 A	Exxxx	7A
		Nieosłonięte (A) Ciśnienie próbne (Pa)		(0)	(50)	(100)	(150)	(200)	(250)	(300)	(450)	(600)	(>600)	

6	4.5	Wodoszczelność	npd	1 B	2 B	3 B	4 B	5 B	6 B	7 B	5b
		Osłonięte (B) Ciśnienie próbne (Pa)		(0)	(50)	(100)	(150)	(200)	(250)	(300)	

7	4.6	Substancje niebezpieczne	npd	Jak wymagane w regulacjach prawnych							-
---	-----	--------------------------	-----	-------------------------------------	--	--	--	--	--	--	---

8	4.7	Odporność na uderzenie	npd	200	300	450	700	950	700
		Wysokość spadania (mm)							

9	4.8	Nośność urządzeń zabezpieczających	npd ^a	Wartość progowa						
---	-----	------------------------------------	------------------	-----------------	--	--	--	--	--	--

Specyfikacja została sporządzona w systemie **SEKOSpec** na podstawie standardowej specyfikacji technicznej opracowanej przez OWEOB Promocja Sp. z o.o.

Lp.	Rozdział / podrozdział PN-EN 14351- 1 + A1:201 0	Właściwość / wielkość / miara	Klasyfikacja / wartość				rządane parametry Klasy/ wartości
-----	--	----------------------------------	------------------------	--	--	--	--

10	4.11	Właściwości akustyczne	npd	Wartości deklarowane				40
		Izolacyjność akustyczna R_w (C; C_{tr}) (dB)						

11	4.12	Przenikalność cieplna	npd	Wartość deklarowana				1.4
		U_w (W/m ² ·K)						

12	4.13	Właściwości związane z promieniowaniem	npd	Wartość deklarowana				$g_c * f_G \leq 0,25$
		Współczynnik promieniowania słonecznego (g)						

Lp.	Rozdział / podrozdział PN-EN 14351-1 + A1:2010	Właściwość / wielkość / miara	Klasyfikacja / wartość				rządane parametry Klasy/ wartości
-----	--	-------------------------------	------------------------	--	--	--	--

13	4.13	Właściwości związane z promieniowaniem	npd	Wartość deklarowana				35%
		Przenikalność światła (τ_v)						

14	4.14	Przepuszczalność powietrza	npd	1	2	3	4	300
		Max. ciśnienie próbne (Pa) Referencyjna przepuszczalność powietrza przy 100 Pa (m ³ /h·m ²) lub (m ³ /h·m)		(150) (50 lub 12,50)	(300) (27 lub 6,75)	(600) (9 lub 2,25)	(600) (3 lub 0,75)	

15	4.16	Siły operacyjne ^b	npd	1	2	2=30N	
----	------	------------------------------	-----	---	---	-------	--

16	4.17	Wytrzymałość mechaniczna	npd	1	2	3	4	4=800N /350N
----	------	--------------------------	-----	---	---	---	---	--------------

17	4.18	Wentylacja	npd	Wartości deklarowane				
----	------	------------	-----	----------------------	--	--	--	--

Specyfikacja została sporządzona w systemie **SEKOSPEC** na podstawie standardowej specyfikacji technicznej opracowanej przez OWEOB Promocja Sp. z o.o.

		Eksponenta przepływu powietrza n Charakterystyka przepływu K Natężenie przepływu powietrza									
--	--	--	--	--	--	--	--	--	--	--	--

18	4.19	Kuloodporność	npd	FB1	FB2	FB3	FB4	FB5	FB6	FB7	FSG
----	------	---------------	-----	-----	-----	-----	-----	-----	-----	-----	-----

19	4.20.1	Odporność na wybuch	npd	EPR1	EPR2	EPR3	EPR4				
		Rura uderzeniowa									

20	4.20.2	Odporność na wybuch	npd	EXR1	EXR2	EXR3	EXR4	EXR5			
		Próba poligonowa									

21	4.21	Odporność na wielokrotne otwieranie i zamykanie	npd	5 000	10 000	20 000	20 000				
		Liczba cykli									

22	4.22	Zachowanie się między różnymi klimatami	npd	(Do opracowania)						
----	------	---	-----	------------------	--	--	--	--	--	--

23	4.23	Odporność na włamanie	npd	1	2	3	4	5	6	3
----	------	-----------------------	-----	---	---	---	---	---	---	---

UWAGA 1	npd – osiągi nie określone.
UWAGA 2	Liczby w nawiasach podano dla informacji.
a	Jedynie jeżeli w wyrobie nie występuje (występują) urządzenie (urządzenia) zabezpieczające.
b	Dotyczy wyłącznie okien uruchamianych ręcznie.

Rozwiązania materiałowo-konstrukcyjne wraz z wymaganiami jakościowymi, parametry techniczne oraz właściwości eksploatacyjne wbudowywanych okien i drzwi balkonowych powinny być zgodne z dokumentacją projektową oraz powyższą tabelą.

Ponadto okna i drzwi balkonowe powinny spełniać następujące wymagania w zakresie:

rozwiązań materiałowo-konstrukcyjnych i jakości wykonania, parametrów technicznych, właściwości eksploatacyjnych

stalalok aluminiowa o właściwościach określonych w tabeli powyżej oraz dokumentację techniczną

fasada przeszklona słupowo-ryglowa o współczynniku $U_R \leq 1,4 \text{ W/m}_2\text{K}$ - profile aluminiowe ciepłe malowane proszkowo w kolorze wg uzgodnionej kolorystyki,

dla części przelaznej - zestaw szybowy o następujących parametrach:

- współczynniku przenikania ciepła $U_S = 1,0 \text{ W/m}_2\text{K}$
- przepuszczania światła LT 63%,
- odbicie światła LR 16%
- całkowita przepuszczalność energii słonecznej maksymalnie $g = 35\%$
- tłumienie hałasu $R_w \text{ dB } 40$
- współczynnik przenikania ciepła przez przegrodę $U_o \leq 1,4 \text{ W/m}_2\text{K}$

2.2.2. Obróbki

Parapety zewnętrzne oraz wewnętrzne, a także obróbki progów drzwi balkonowych i/lub materiały, z których wyroby są wykonywane powinny spełniać wymagania dokumentacji projektowej oraz odpowiednich norm lub aprobat technicznych.

2.2.3. Materiały uszczelniające

Do wykonywania uszczelnień między oknem lub drzwiami balkonowymi a ścianą mogą być stosowane, w zależności od rodzaju uszczelnienia (zewnętrzne, środkowe – izolacja termiczna, wewnętrzne), materiały zestawione w tabelicy 3.

Tablica 3. Materiały uszczelniające i izolacyjne stosowane do wypełniania szczelin między oknem lub drzwiami balkonowymi a ościeżem

Warstwa zewnętrzna (uszczelnienie)	Warstwa środkowa (izolacja termiczna)	Warstwa wewnętrzna (uszczelnienie)
Impregnowana taśma rozprężna paroprzepuszczalna Folia paroprzepuszczalna Folia elastyczna paroprzepuszczalna Kit trwale elastyczny	Pianka poliuretanowa jednoskładnikowa Pianka poliuretanowa dwuskładnikowa Wełna mineralna	Folia do okien paroszczelna Kit trwale elastyczny Impregnowana taśma rozprężna paroszczelna Taśma butylowa do okien

Wymienione materiały nie mogą wydzielać szkodliwych substancji oraz wchodzić w reakcje chemiczne z otaczającymi je elementami i zmieniać właściwości pod wpływem temperatury.

Stosowane materiały uszczelniające powinny być zgodne z rozwiązaniami przyjętymi w dokumentacji projektowej a także spełniać wymagania odpowiednich norm lub aprobat technicznych oraz zalecenia (wytyczne) producenta okien lub drzwi balkonowych.

2.2.4. Inne wyroby i materiały

Przy montażu okien i/lub drzwi balkonowych stosuje się także inne wyroby i materiały:

- elementy mocujące okno/drzwi balkonowe w ościeżu:
 - kołki rozporowe (dyble),
 - kotwy,
 - śruby, wkręty,
- elementy podporowe i dystansowe:
 - klocki, belki drewniane,
 - podkładki, kątowniki stalowe,
- elementy wykończeniowe:
 - listwy maskujące połączenia okien w zestawy,
 - kątowniki, ćwierćwałki i listwy maskujące połączenie styku ramy i tynku ościeża.

Stosowane materiały i wyroby inne powinny być zgodne z rozwiązaniami przyjętymi w dokumentacji projektowej, a także spełniać wymagania odpowiednich norm lub aprobat technicznych oraz zalecenia (wytyczne) producenta okien lub drzwi balkonowych. Elementy mocujące powinny być dostosowane do rodzaju ściany (monolityczna, warstwowa) oraz rodzaju okien i sposobu ich mocowania. przewiduje się wykonanie podkonstrukcji wzmocniającej pod okna.

2.3. Warunki przyjęcia na budowę materiałów i wyrobów do montażu okien i drzwi balkonowych

Wyroby i materiały do montażu okien i drzwi balkonowych mogą być przyjęte na budowę, jeśli spełniają następujące warunki:

- są zgodne z ich wyszczególnieniem i charakterystyką podaną w dokumentacji projektowej i niniejszej specyfikacji technicznej,
- każda jednostka ładunkowa lub partia okien i drzwi balkonowych luzem jest zaopatrzona w etykietę identyfikacyjną,
- wyroby i materiały konfekcjonowane są właściwie opakowane, firmowo zamknięte (bez oznak naruszenia zamknięcia) i oznakowane w sposób umożliwiający ich pełną identyfikację (pełna nazwa wyrobu, ewentualnie nazwa handlowa oraz symbol handlowy wyrobu),
- spełniają wymagane właściwości wskazane odpowiednimi dokumentami odniesienia,
- producent dostarczył dokumenty świadczące o dopuszczeniu do obrotu i powszechnego lub jednostkowego zastosowania wyrobów oraz karty techniczne (katalogowe) wyrobów lub firmowe wytyczne (zalecenia) stosowania wyrobów,
- spełniają wymagania wynikające z ich terminu przydatności do użycia (termin zakończenia montażu okien i drzwi balkonowych powinien się kończyć przed zakończeniem terminów przydatności do stosowania odpowiednich wyrobów).

Przyjęcie wyrobów i materiałów na budowę powinno być potwierdzone wpisem do dziennika budowy lub protokołem przyjęcia materiałów.

2.4. Warunki przechowywania materiałów i wyrobów do montażu okien i drzwi balkonowych

Okna i drzwi balkonowe z drewna i tworzyw sztucznych należy przechowywać zgodnie z wymaganiami normy PN-B-05000, a aluminiowe zgodnie z wymaganiami określonymi przez ich producenta. Okna i drzwi balkonowe, z wyjątkiem wyrobów uformowanych w jednostki ładunkowe kontenerowe, należy przechowywać w magazynach półotwartych lub zamkniętych, suchych i przewiewnych, zabezpieczonych przez opadami atmosferycznymi. Pozostałe wyroby i materiały powinny być przechowywane i magazynowane zgodnie z odpowiednimi instrukcjami producentów oraz wymaganiami właściwych dokumentów odniesienia tj. norm bądź aprobat technicznych. Pomieszczenie magazynowe do przechowywania opakowanych pozostałych wyrobów i materiałów powinno być kryte, suche oraz zabezpieczone przez zawilgoceniem, opadami atmosferycznymi, przemarznięciem i przed działaniem promieni słonecznych. Wyroby konfekcjonowane powinny być przechowywane w oryginalnych, zamkniętych opakowaniach, w temperaturze powyżej +5°C a poniżej +35°C. Podłogi we wszystkich pomieszczeniach magazynowych powinny być utwardzone, poziome, równe. Dopuszcza się w pomieszczeniach magazynowych półotwartych stosowanie nieutwardzonego podłoża, ale wówczas okna i/lub drzwi balkonowe należy ustawiać na legarach ułożonych równolegle do siebie. Wysokość legarów powinna wynosić co najmniej 15 cm. Okna i/lub drzwi balkonowe należy ustawiać w odległości co najmniej 1,0 m od czynnych urządzeń grzewczych. Należy je przechowywać w jednej lub kilku warstwach w sposób zabezpieczający je przed uszkodzeniami, przy zachowaniu warunków bezpieczeństwa. W zależności od stopnia wykończenia powierzchni okien i drzwi balkonowych oraz rodzaju podłoża w magazynie, wyroby należy przechowywać zgodnie z zasadami podanymi w tablicy 4.

Tablica 4. Sposoby przechowywania okien i drzwi balkonowych w zależności od stopnia wykończenia powierzchni wyrobów oraz rodzaju podłoża w magazynie

Lp.	Rodzaj podłoża w magazynie	Rodzaje wyrobów				
		okna i drzwi balkonowe drewniane			okna i drzwi balkonowe z tworzyw sztucznych	
		gruntowane	jedenkrotnie malowane i ostatecznie wykończone			
			sposób pakowania			
pojedynczo	w pakietach		pojedynczo	w paletach słupkowych		
1	2	3	4	5	6	7
1.	Podłoże nieutwardzone (na legarach)	W jednej warstwie na progu ościeżnicy	Na progu ościeżnicy; okna w warstwach do łącznej wysokości 2 m, drzwi balkonowe w jednej warstwie	–	W jednej warstwie na progu ościeżnicy	–
2.	Podłoże utwardzone			Na legarach w dwóch lub trzech warstwach		W dwóch lub trzech warstwach

Sposób przechowywania okien i drzwi aluminiowych powinien być zgodny z wymaganiami ich producenta.

3. WYMAGANIA DOTYCZĄCE SPRZĘTU, MASZYN I NARZĘDZI

3.1. Ogólne wymagania dotyczące sprzętu podano w ST „Wymagania ogólne” Kod CPV 45000000-7, pkt 3

3.2. Sprzęt i narzędzia do montażu okien i drzwi balkonowych

Montaż okien i drzwi balkonowych nie wymaga stosowania specjalistycznego sprzętu.

Wykonawca jest zobowiązany do używania takich narzędzi i sprzętu, które nie spowodują niekorzystnego wpływu na jakość materiałów i wykonywanych robót oraz będą przyjazne dla środowiska, a także bezpieczne dla brygad roboczych wykonujących montaż okien i drzwi balkonowych. Przy doborze narzędzi i sprzętu należy uwzględnić wymagania producenta stosowanych materiałów i wyrobów.

Przy montażu okien i drzwi balkonowych należy wykorzystywać odpowiednie narzędzie, elektronarzędzia i sprzęt do:

- sprawdzania wymiarów i płaszczyzn,
- wiercenia otworów oraz ustawienia i zamocowania okien lub drzwi balkonowych w ościeżach,
- transportu technologicznego wyrobów,
- wykonywania montażu na wysokości wymagającej użycia rusztowań.

4. WYMAGANIA DOTYCZĄCE TRANSPORTU

4.1. Ogólne wymagania dotyczące transportu podano w ST „Wymagania ogólne” Kod CPV 45000000-7, pkt 4

4.2. Wymagania szczegółowe dotyczące środków transportu

Wyroby i materiały do montażu okien i drzwi balkonowych mogą być przewożone jednostkami samochodowymi, kolejowymi i wodnymi.

Wymagania dotyczące środków transportu oraz zasady ładowania i zabezpieczania okien i drzwi balkonowych w środkach transportu powinny być zgodne z wymogami podanymi w normie PN-B-0500 oraz z wytycznymi (zaleceniami) producenta.

Warunki transportu pozostałych wyrobów i materiałów powinny być zgodne z wymaganiami norm przedmiotowych dotyczących tych wyrobów i wytycznymi (zaleceniami) producenta.

4.3. Zasady ładowania okien i drzwi balkonowych na środki transportu

4.3.1. Ładowanie okien i drzwi balkonowych w transporcie drogowym

Wyroby należy ustawiać w jednej warstwie, pionowo w rzędach tak, aby płaszczyzny skrzydeł były równoległe do podłużnej osi pojazdu, z tym że okna – na progach ościeżnic, drzwi balkonowe – na stojakach ościeżnic. Wyroby nieszlone, w których elementy okuć zamykających wystają ponad powierzchnię skrzydła, należy przesunąć względem siebie o szerokość skrzydła okiennego.

4.3.2. Ładowanie okien i drzwi balkonowych w transporcie kolejowym i wodnym

Wyroby należy ustawiać pionowo w rzędach tak, aby płaszczyzny skrzydeł były równoległe do podłużnej osi wagonu (środką pływającego), z tym że:

- okna – na progach ościeżnic,
- drzwi balkonowe:
 - o wysokości ościeżnicy mniejszej od wysokości bocznych ścian wagonu na progu ościeżnicy,
 - o wysokości ościeżnicy większej od wysokości bocznych ścian wagonu na stojaku ościeżnicy.

Wyroby nieszlone, w których okucia zamykające wystają ponad powierzchnię skrzydła, należy przesunąć względem siebie o szerokość ramiaka skrzydła.

Zaleca się ładowanie wyrobów w dwóch lub trzech warstwach pod warunkiem, że wysokość bloku nie może przekroczyć

wysokości bocznych ścian wagonu.

4.4. Zasady zabezpieczania okien i drzwi w środkach transportowych

Ustawione wyroby w środkach transportowych należy łączyć w bloki. Połączenia powinny zapewniać stabilność i zwartość ładunku oraz zabezpieczać go przed przemieszczaniem i uszkodzeniem wyrobów. Wyroby należy zabezpieczać przez:

- a) ściśle ich ustawienie w rzędach,
- b) wypełnienie wolnych przestrzeni w rzędach elementami rozpierającymi,
- c) usztywnienie rzędów za pomocą elementów mocujących i rozpierających,
- d) łączenie rzędów w bloki w transporcie kolejowym i wodnym za pomocą rozpór a w transporcie drogowym za pomocą elementów mocujących,
- e) usztywnienie bloków za pomocą progów,
- f) ustawienie w przestrzeni międzydrzwiowej w wagonach wyrobów w ten sposób, aby nie blokowały drzwi.

W przypadku ładowania wyrobów dwuwarstwowo, górną warstwę należy zabezpieczyć podobnie jak dolną.

5. WYMAGANIA DOTYCZĄCE WYKONANIA ROBÓT

5.1. Ogólne zasady wykonania robót podano w ST „Wymagania ogólne” Kod CPV 45000000-7, pkt 5

5.2. Warunki przystąpienia do montażu okien i drzwi balkonowych

Do montażu okien i drzwi balkonowych można przystąpić po ukończeniu robót stanu surowego, przykryciu budynku i zakończeniu większości robót mokrych (tynki, wylewki). Osadzenie okien przed zakończeniem robót mokrych jest możliwe przy zapewnieniu odpowiednich warunków ciepłno-wilgotnościowych w pomieszczeniach. W przypadku okien drewnianych należy nie dopuścić do ich zawilgocenia na skutek wilgotności względnej powietrza w pomieszczeniach (kondensacji pary wodnej na elementach okien). Wymagane jest więc sprawdzenie stanu wilgotności powietrza i zapewnienie systematycznego wietrzenia pomieszczeń. W ścianach z ociepleniem zewnętrznym okna i drzwi balkonowe należy wbudowywać przed wykonaniem ocieplenia. Przed przystąpieniem do montażu okien i/lub drzwi balkonowych należy sprawdzić:

- prawidłowość wykonania ścian,
- rodzaj, stan wykończenia i prawidłowość wykonania ościeży,
- zgodność wymiarów otworów z wymiarami podanymi w dokumentacji projektowej,
- czy wymiary okien i drzwi balkonowych oraz otworów umożliwiają prawidłowe ustawienie i podparcie okien z zachowaniem właściwej szerokości szczeliny na obwodzie pomiędzy ościeżem a ościeżnicą.

5.3. Ogólne zasady montażu okien i drzwi balkonowych

5.3.1. Usytuowanie okna / drzwi balkonowych w ościeżu

- Okno i/lub drzwi balkonowe należy sytuować w ościeżu tak, aby nie powstały mostki termiczne, prowadzące do skraplania się pary wodnej na wewnętrznej stronie ościeżnicy lub powierzchni ościeża.

Na wewnętrznych powierzchniach ościeża powinna się utrzymywać temperatura wyższa o minimum 1°C od temperatury punktu rosy.

Jeżeli nie jest znany przebieg izoterm, należy stosować ogólne zasady usytuowania okien:

- w ścianie jednowarstwowej – w połowie grubości ściany,
- w ścianie warstwowej z ociepleniem wewnętrznym – w strefie umieszczenia izolacji termicznej,
- w ścianie z ociepleniem zewnętrznym – przy zewnętrznej krawędzi ściany z dosunięciem do warstwy ocieplenia.

- W przypadku ościeży z węgarkami okna lub drzwi balkonowe powinny być usytuowane tak, by węgarek zasłaniał stojaki i nadproże ościeżnicy na szerokość nie większą niż połowa szerokości kształownika ościeżnicy.

5.3.2. Zasady ustawienia okna / drzwi balkonowych w otworze

- Ustawienie okien / drzwi balkonowych powinno zapewniać:

- luz (szczelinę) pomiędzy otworem w ścianie a wyrobem, pozwalający na zmiany wymiarów okna / drzwi pod wpływem temperatury, wilgotności oraz ruchu konstrukcji budynku nieograniczające funkcjonalności okna / drzwi,
- miejsce dla klocków dystansowych i podporowych.

Do podpierania progu ościeżnicy okien / drzwi stosuje się zgodnie z wytycznymi ich producenta klocki lub belki drewniane (czasami elementy poszerzające, o ile takie są przewidziane w dokumentacji producenta) oraz kątowniki bądź kotwy stalowe.

Do ustawienia okna w otworze służą klocki podporowe i dystansowe.

Klocki podporowe i dystansowe powinny być tak rozmieszczone, aby była zapewniona możliwość odkształcania się kształowników okien.

Zamocowanie okien przy użyciu tylko kołków rozporowych, śrub lub kotew, bez zastosowania klocków podporowych, jest niewystarczające do przenoszenia obciążenia.

Klocki dystansowe, służące do ustalenia pozycji okna w otworze, po zamocowaniu ościeżnicy powinny być usunięte, nie należy natomiast usuwać klocków podporowych.

- Minimalne wymiary szczelin między ramą ościeżnicy a ościeżem umożliwiające konieczne odkształcanie się kształowników okien lub drzwi balkonowych podane są w tablicy 5 i 6, zgodnie z pkt. 4.2.2. Warunków technicznych wykonania i odbioru robót budowlanych. Część B – Roboty wykończeniowe, zeszyt 6 „Montaż okien i drzwi balkonowych”, wydanie ITB – 2011 rok.

Tablica 5. Minimalna szerokość szczelin między ramą ościeżnicy a ościeżem przy uszczelnieniach kitami elastycznymi*

Rodzaj kształowników	Ościeże bez węgarka	Ościeże z węgarkiem
----------------------	---------------------	---------------------

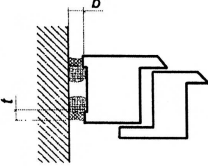
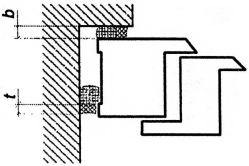
							
	Długość elementów (m)						
	do 1,5	do 2,5	do 3,5	do 4,5	do 2,5	do 3,5	do 4,5
	Minimalna szerokość szczeliny – b (mm)						
PVC białe	10	15	20	25	10	10	15
PVC z warstwą PMMA (barwione w masie)	15	20	25	30	10	15	20
PVC z warstwą PMMA	10	10	15	20	10	10	15
Aluminiowe z przekładką termiczną (koloru jasnego)	10	10	15	20	10	10	15
Aluminiowe z przekładką termiczną (koloru ciemnego)	10	15	20	25	10	10	15
Drewniane	10	10	10	10	10	10	10
* Materiał uszczelniający powinien wykazywać się odkształcalnością 25%.							

Przy wykonywaniu uszczelnień z kitów trwale elastycznych należy przestrzegać zasady, że głębokość warstwy uszczelnienia t powinna odpowiadać połowie szerokości szczeliny b i wynosić nie mniej niż 6 mm.

Tablica 6. Minimalna szerokość szczelin między ramą ościeżnicy a ościeżem przy uszczelnieniach impregnowanymi taśmami rozprężnymi*

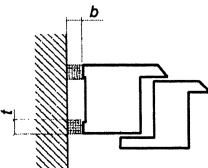
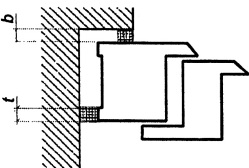
Rodzaj kształtowników	Ościeże bez węgarka				Ościeże z węgarkiem			
								
	Długość elementów (m)							
	do 1,5	do 2,5	do 3,5	do 4,5	do 2,5	do 3,5	do 4,5	
Minimalna szerokość szczeliny – b (mm)								
PVC białe	8	8	10	10	8	8	8	
PVC z warstwą PMMA (barwione w masie)	8	10	10	12	8	8	8	
PVC z warstwą PMMA	8	8	8	10	8	8	8	
Aluminiowe z przekładką termiczną (koloru jasnego)	8	8	10	10	8	8	8	
Aluminiowe z przekładką termiczną (koloru ciemnego)	8	8	10	10	8	8	8	
Drewniane	8	8	8	8	6	8	8	
* Głębokość uszczelnienia t należy dopasować w zależności od jego szerokości b z producentem taśm uszczelniających.								

Maksymalny wymiar szczeliny między ościeżnicą okienną a ościeżem nie powinien przekraczać 40 mm. Przy stosowaniu pianek jednoskładnikowych wymiar ten powinien wynosić maksymalnie 30 mm. Dopuszczalne odchyłki pionowe i poziome ustawienia okna w otworze przy długości elementu do 3,0 m powinny wynosić do 1,5 mm/m i nie więcej niż 3 mm łącznie. Przy elementach o większych wymiarach, występujące odchyłki nie mogą mieć negatywnego wpływu na funkcjonalność okien lub drzwi balkonowych.

5.3.3. Zasady mocowania okna/drzwi balkonowych w ościeżu

- Mocowanie powinno być wykonane w taki sposób, aby przewidywalne obciążenia zewnętrzne były przenoszone za pośrednictwem łączników na konstrukcję budynku, a funkcjonalność okien była zachowana, tzn. ruch skrzydeł okiennych przy otwieraniu i zamykaniu był płynny.

Zamocowania powinny być rozmieszczone na całym obwodzie ościeżnicy.

Specyfikacja została sporządzona w systemie **SEKOSPEC** na podstawie standardowej specyfikacji technicznej opracowanej przez OWEOB Promocja Sp. z o.o.

- Do mocowania okien w ścianie budynku – w zależności od rodzaju ściany (monolityczna, warstwowa) i sposobu mocowania stosuje się kołki rozporowe/dyble, kotwy i śruby/wkręty.

Pianki poliuretanowe i tym podobne materiały izolacyjne nie służą do mocowania okien, a wyłącznie do uszczelnienia i ocieplenia szczeliny między oknem a ścianą.

- Kołki rozporowe/dyble stosuje się do betonu, muru z cegły dziurawki, pustaków ceramicznych i cementowych, gazobetonu, kamienia naturalnego itp.
- Śruby mogą być stosowane do mocowania ościeżnic do betonu, cegły pełnej, cegły silikatowej, cegły dziurawki, betonu lekkiego, drewna itp. Należy stosować śruby dostosowane do materiału ościeży.
- Kotwy budowlane powinny być stosowane wszędzie tam, gdzie odstęp ościeżnicy jest zbyt duży do stosowania dybli, np. przy mocowaniu dolnym (progowym) lub w rozwiązaniach ścian warstwowych.
- W przypadku okien aluminiowych z kształtowników z przekładkami termicznymi ww. łączniki mocowane są do komory wewnętrznej kształtownika lub w osi zintegrowanego profilu za pośrednictwem podkładki metalowej, wykluczającej przenoszenie obciążeń na przekładki termiczne z tworzyw sztucznych.
- Okna wysunięte całkowicie lub częściowo przed lico ściany zewnętrznej mocuje się przy użyciu kotew lub kątowników stalowych bądź za pomocą systemowych konsoli stalowych.

5.3.4. Uszczelnienie i izolacja połączenia okna/drzwi balkonowych ze ścianą

Uszczelnienie powinno zabezpieczyć szczeliny między oknem a ościeżem przed wnikaniem wody opadowej od strony zewnętrznej oraz wilgoci z powietrza przenikającego z pomieszczenia od strony wewnętrznej.

Przy wykonywaniu uszczelnienia należy przestrzegać zaleceń (wytycznych) producenta materiałów uszczelniających, dotyczących:

- zgodności chemicznej stykających się ze sobą materiałów,
- oczyszczenia powierzchni przylegania,
- zagruntowania powierzchni przylegania (w zależności od rodzaju materiału),
- wymagań w zakresie wilgotności i temperatury powietrza.

Uszczelnienie okien na obwodzie składa się z trzech warstw: wewnętrznej, środkowej i zewnętrznej.

Warstwa wewnętrzna to uszczelnienie wykonane z materiałów paroszczelnych w formie taśm, folii uszczelniających, kitów trwale elastycznych (silikonów) nieprzepuszczających powietrza i pary wodnej.

Uszczelnienie to powinno nie dopuszczać do przenikania pary wodnej z pomieszczenia do szczeliny między oknem a ścianą budynku, a tym samym zapobiegać wykraplaniu się pary wodnej w szczelinie między oknem a ościeżem (tj. w miejscach o temperaturze niższej od temperatury punktu rosy).

Paroszczelność uszczelnienia po stronie wewnętrznej okna powinna być wyższa niż po stronie zewnętrznej. Przestrzeganie tej zasady umożliwia dyfuzję pary wodnej z połączenia na zewnątrz budynku.

Uszczelnienie powinno być trwałe i nie może wchodzić w reakcje chemiczne z otaczającymi je materiałami.

Warstwa środkowa to izolacja termiczna wykonywana z pianki wypełniającej (np. pianki poliuretanowej) lub mineralnych materiałów izolacyjnych (np. wełny), które zapewniają izolację termiczną i akustyczną połączenia okna z ościeżami.

Szczelina między ościeżnicą a ościeżem powinna być całkowicie wypełniona warstwą izolacji termicznej.

Pianki stosowane do wypełnienia połączeń (zaleca się pianki dwuskładnikowe o kontrolowanym spienianiu) nie mogą wchodzić w reakcje chemiczne, ani też wydzielać substancji szkodliwych.

Stosowanie ich powinno być zgodne z instrukcją producenta. Dotyczy to przede wszystkim temperatury otoczenia, przy której mogą być użyte oraz czystości wypełnianej szczeliny.

Podczas wtryskiwania pianki należy zwracać uwagę na dokładne wypełnienie szczeliny, a jednocześnie nie wolno doprowadzić do odkształcenia (deformacji) ramy ościeżnicy.

Warstwa zewnętrzna to uszczelnienie wykonane z impregnowanych taśm rozprężnych lub taśm warstwowych paroprzepuszczalnych.

Uszczelnienie zewnętrzne powinno być paroprzepuszczalne, a jednocześnie wykonane w taki sposób, aby nie było możliwości przenikania wody opadowej do wnętrza szczeliny między oknem a ścianą.

Uszczelnienie powinno być trwałe i nie może wchodzić w reakcje chemiczne z otaczającymi je materiałami.

UWAGA: Detale mocowania i uszczelnienie okien i drzwi balkonowych powinny być zamieszczone w dokumentacji projektowej. W razie braku w dokumentacji tych szczegółów odpowiednie przykłady standardowych rozwiązań można znaleźć w Warunkach technicznych wykonania i odbioru robót budowlanych. Część B – Roboty wykończeniowe, zeszyt 6 „Montaż okien i drzwi balkonowych”, wydanie ITB – 2011 rok oraz w dokumentacjach systemowych (producentów systemów).

5.4. Ogólne zasady osadzania parapetów okiennych i obróbek progów drzwi balkonowych

5.4.1. Parapety zewnętrzne

Parapet zewnętrzny powinien być osadzony zgodnie z rozwiązaniem przewidzianym w dokumentacji projektowej tak, by spełnione były następujące wymagania:

- osadzanie parapetu należy rozpocząć po zakończeniu montażu i uszczelnieniu na obwodzie okna,
- parapet powinien wystawać poza płaszczyznę ściany około 3-4 cm lecz nie mniej niż 2 cm,
- mocowanie do ościeżnicy powinno być dostatecznie mocne,
- miejsca połączenia parapetu z ościeżnicą powinny być szczelne lub uszczelnione taśmami rozprężnymi i silikonem,
- połączenia boczne parapetu z ościeżami oraz w narożu (okno – mur – parapet) powinny zapewniać ciągłość uszczelnienia (przykłady uszczelnienia parapetu zewnętrznego na styku z ościeżem przedstawione są w pkt. 4.4.1. Warunków

technicznych wykonania i odbioru robót budowlanych. Część B – Roboty wykończeniowe, zeszyt 6 „Montaż okien i drzwi balkonowych”, wydanie ITB – 2011 r.),

- przy oknach z kształtowników aluminiowych lub z PVC kolnierz parapetu powinien być wprowadzony pod profil progowy ościeżnicy (wywiniecie kolnierza na profil ramy ościeżnicowej bez dodatkowego uszczelnienia taśmami rozprężnymi i silikonem nie zapewnia szczelności połączenia),
- przy oknach drewnianych kolnierz parapetu powinien być wprowadzony w miejsce tzw. wydry w ramiaku progowym,
- osadzenie parapetu z kamienia lub elementów ceramicznych powinno być poprzedzone ułożeniem na styku ościeżnicy i ościeża izolacji przeciwwilgociowej wywiniętej na kształtownik progu ościeżnicy, tak jak w obróbkach drzwi balkonowych (pkt 5.4.3. niniejszej specyfikacji technicznej).

Przy montażu parapetów z blachy należy zwrócić uwagę na:

- zmianę ich wymiarów pod wpływem temperatury (styki dylatacyjne powinny być rozmieszczone co 250 cm),
- podparcie i zabezpieczenie parapetów przed podrywaniem do góry przez wiatr,
- wytlumienie odgłosów padającego deszczu (stosowanie taśm wygłuszających),
- dostosowanie połączeń końcowych parapetów z ościeżami do konkretnego rozwiązania elewacji.

UWAGA: Przykłady szczegółów zamocowania i uszczelnienia parapetów zewnętrznych przedstawione są w Warunkach technicznych wykonania i odbioru robót budowlanych. Część B – Roboty wykończeniowe, zeszyt 6 „Montaż okien i drzwi balkonowych”, wydanie ITB – 2011 rok oraz w dokumentacjach systemowych (producentów systemów).

5.4.2. Parapety wewnętrzne

Osadzanie parapetu wewnętrznego należy rozpocząć po zakończeniu montażu i uszczelnieniu na obwodzie okna, z uwzględnieniem uszczelnienia pod progiem ościeżnicy.

Parapety wewnętrzne powinny być osadzone w dolnej części ościeża, zgodnie z rozwiązaniami przewidzianymi w dokumentacji projektowej. Płaszczyzna styku parapetu z wrębem ościeżnicy powinna być tak uszczelniona, aby nie dopuścić do przedostawania się wody i pary wodnej do przestrzeni pod progiem ościeżnicy.

UWAGA: Przykłady szczegółów zamocowania i uszczelnienia parapetów wewnętrznych przedstawione są w Warunkach technicznych wykonania i odbioru robót budowlanych. Część B – Roboty wykończeniowe, zeszyt 6 „Montaż okien i drzwi balkonowych”, wydanie ITB – 2011 rok oraz w dokumentacjach systemowych.

5.4.3. Obróbki progów drzwi balkonowych

Progi balkonowe ze względu na duże zagrożenie wodą należą do miejsc krytycznych, trudnych do uszczelnienia. Dokumentacja projektowa powinna więc zawierać szczegółowe rozwiązania sposobów obrobienia tych miejsc.

Obróbki progów balkonowych należy wykonywać zgodnie z dokumentacją projektową.

Przy uszczelnianiu progów należy zachowywać różnicę poziomów między górną krawędzią izolacji przeciwwilgociowej płyty balkonu (tarasu) a przewidywanym poziomem wykończenia powierzchni balkonu. Różnica poziomów wykończenia płyty balkonu i górnej krawędzi izolacji przeciwwilgociowej z materiałów rolowych, wywiniętej na kształtownik progu, powinna wynosić 15 cm.

Odstępstwo od powyższego wymogu jest dopuszczalne tylko w przypadku, gdy w dokumentacji przewidziano rozwiązania systemowe obróbek progów (taśmy uszczelniające, kształtki wtopione w masę hydroizolacyjną) bądź w płycie balkonu lub tarasu zaprojektowano odprowadzenie wody w pasie bezpośrednio przylegającym do progu drzwi balkonowych.

5.5. Łączenie okien w zestawy

Okna lub okna i drzwi balkonowe można łączyć w zestawy:

- poziome,
- pionowe.

Połączenia okien i/lub drzwi balkonowych w zestawach muszą zapewniać szczelność na przenikanie wody opadowej i powietrza oraz właściwą współpracę łączonych elementów.

5.5.1. Zestawy poziome

Połączenia w zestawy poziome okien lub okien i drzwi balkonowych drewnianych mogą być wykonywane na „obce pióro”, osadzone we wrębach stojaków ościeżnic na całej ich wysokości, uszczelnione kitem silikonowym i skręcone za pomocą wkrętów o rozstawie nie większym niż 80 cm. Ościeżnice okien i drzwi balkonowych drewnianych mogą być również łączone przy zastosowaniu poszerzającego elementu pośredniego lub słupka.

Połączenia w zestawy poziome okien lub okien i drzwi balkonowych z kształtowników aluminiowych bądź z tworzyw sztucznych należy wykonywać zgodnie z dokumentacją projektową i zaleceniami producenta systemu.

5.5.2. Zestawy pionowe

Łączenie okien w zestawy pionowe należy wykonywać zgodnie z dokumentacją projektową i zaleceniami producenta systemu.

Połączenia takie na ogół wymagają zamocowania dodatkowego poziomego elementu między ościeżnicami stykających się okien.

6. KONTROLA JAKOŚCI ROBÓT

6.1. Ogólne zasady kontroli jakości robót podano w ST „Wymagania ogólne” Kod CPV 45000000-7, pkt 6

6.2. Badania przed przystąpieniem do montażu okien i drzwi balkonowych

Przed przystąpieniem do montażu okien i drzwi balkonowych należy ocenić stan ścian i przygotowania ościeży do robót montażowych oraz przeprowadzić kontrolę wyrobów i materiałów wykorzystywanych w tych robotach.

6.2.1. Odbiór robót poprzedzających wykonanie montażu okien i drzwi balkonowych

Przed przystąpieniem do montażu okien należy sprawdzić:

- prawidłowość wykonania ścian, zgodnie z odpowiednią szczegółową specyfikacją techniczną,

- rodzaj ościeży (z węgarkiem czy bez węgarka) oraz ich prawidłowość wykonania i stan wykończenia (otynkowane czy nieotynkowane), zgodnie z odpowiednimi szczegółowymi specyfikacjami technicznymi),
- zgodność wymiarów otworów z wymiarami projektowanymi,
- możliwość zabezpieczenia prawidłowego luzu na obwodzie pomiędzy ościeżem a ościeżnicą.

Wyniki badań powinny być porównane z wymaganiami podanymi w odpowiednich szczegółowych specyfikacjach technicznych oraz w pkt. 5 niniejszej specyfikacji i odnotowane w dzienniku budowy, a także w formie protokołu kontroli podpisanego przez przedstawicieli inwestora (zamawiającego) oraz wykonawcy.

6.2.2. Kontrola jakości materiałów i wyrobów

Przed rozpoczęciem montażu okien i drzwi balkonowych należy sprawdzić:

- zgodność okien i drzwi balkonowych oraz obróbek z aprobatą techniczną lub indywidualną dokumentacją techniczną w zakresie rozwiązań materiałowo-konstrukcyjnych i jakości wykonania,
- zgodność okien i drzwi balkonowych oraz obróbek z dokumentacją projektową i niniejszą specyfikacją techniczną,
- w protokole przyjęcia materiałów na budowę: czy dostawca dostarczył dokumenty świadczące o dopuszczeniu do obrotu i powszechnego lub jednostkowego zastosowania wyrobów używanych w robotach montażowych,
- stan opakowań (oryginalność, szczelność) oraz sposób przechowywania wyrobów i terminy przydatności materiałów uszczelniających.

6.3. Badania w czasie robót

Badania w czasie robót polegają na sprawdzeniu zgodności wykonywania robót montażowych z dokumentacją projektową, wymaganiami niniejszej specyfikacji i kartami technicznymi lub instrukcjami producentów. Badania te w szczególności powinny polegać na sprawdzeniu prawidłowości wykonania:

- podparcia progu ościeżnicy,
- zamocowania mechanicznego okna lub drzwi balkonowych na całym obwodzie ościeżnicy (zachowania odstępów między łącznikami mechanicznymi),
- izolacji termicznej szczeliny między oknem a ościeżem, ze szczególnym zwróceniem uwagi na wykonanie izolacji pod progiem ościeżnicy,
- uszczelnienia zewnętrznego i wewnętrznego szczeliny między oknem a ościeżem, ze szczególnym uwzględnieniem rodzaju zastosowanych materiałów uszczelniających i przestrzegania zaleceń technologicznych,
- obróbek progu drzwi balkonowych,
- osadzenia parapetu zewnętrznego i wewnętrznego.

Wyniki badań powinny być porównane z wymaganiami podanymi w pkt. 5 niniejszej specyfikacji, odnotowane w formie protokołu kontroli, wpisane do dziennika budowy i akceptowane przez inspektora nadzoru.

6.4. Badania w czasie odbioru robót

Badania w czasie odbioru robót przeprowadza się celem oceny czy spełnione zostały wszystkie wymagania dotyczące montażu okien i/lub drzwi balkonowych, w szczególności w zakresie:

- zgodności z dokumentacją projektową, Szczegółową Specyfikacją Techniczną wraz z wprowadzonymi zmianami naniesionymi w dokumentacji powykonawczej,
- jakości zastosowanych materiałów i wyrobów,
- prawidłowości oceny robót poprzedzających wykonanie montażu,
- jakości robót montażowych.

Przy badaniach w czasie odbioru robót należy wykorzystywać wyniki badań dokonanych przed przystąpieniem do robót i w trakcie ich wykonywania oraz zapisy w dzienniku budowy dotyczące wykonanych robót.

Badania sprawdzające jakość wbudowania okien i/lub drzwi balkonowych, według pkt. 5.4. Warunków technicznych wykonania i odbioru robót budowlanych. Część B – Roboty wykończeniowe, zeszyt 6 „Montaż okien i drzwi balkonowych”, wydanie ITB – 2011 rok:

- a) sprawdzenie zgodności z dokumentacją – powinno być przeprowadzone przez porównanie wykonanych robót z dokumentacją projektową i specyfikacją techniczną wraz ze zmianami naniesionymi w dokumentacji powykonawczej; sprawdzenia zgodności dokonuje się na podstawie oględzin zewnętrznych oraz pomiarów długości i wysokości,
- b) sprawdzenie odchylenia od pionu i poziomu – odchylenie od pionu i poziomu przy długości elementu do 3 m nie powinno przekraczać 1,5 mm/m i nie więcej niż 3 mm łącznie,
- c) sprawdzenie różnicy długości przekątnych ościeżnicy i skrzydeł – różnica długości przekątnych nie powinna być większa od 2 mm przy długości elementów do 2 m i 3 mm przy długości powyżej 2 m,
- d) sprawdzenie prawidłowości otwierania oraz zamykania – otwieranie oraz zamykanie skrzydeł powinno odbywać się płynnie i bez zahamowań, otwarte skrzydło nie powinno pod własnym ciężarem samoczynnie zamykać się lub otwierać,
- e) sprawdzenie szczelności zamontowanego okna/drzwi balkonowych i prawidłowości regulacji okuć – zamknięte skrzydło powinno przylegać równomiernie do ościeżnicy zapewniając szczelność między tymi elementami.

Wyniki badań powinny być porównane z niniejszymi wymaganiami, a także podanymi w pkt. 5. oraz opisane w dzienniku budowy i protokole podpisanym przez przedstawicieli inwestora (zamawiającego) oraz wykonawcy.

7. WYMAGANIA DOTYCZĄCE PRZEDMIARU I OBIARU ROBÓT

7.1. Ogólne zasady przedmiaru i obmiaru podano w ST „Wymagania ogólne” Kod CPV 45000000-7, pkt 7

7.2. Szczegółowe zasady obmiaru robót montażowych okien i drzwi balkonowych

Powierzchnię okien i drzwi balkonowych oblicza się w metrach kwadratowych:

- w świetle zakrywanych otworów.

8. SPOSÓB ODBIORU ROBÓT

8.1. Ogólne zasady odbioru robót podano w ST „Wymagania ogólne” Kod CPV 45000000-7, pkt 8

8.2. Odbiór robót zanikających i ulegających zakryciu

Przy wbudowywaniu okien i/lub drzwi balkonowych elementami ulegającymi zakryciu są mocowanie ościeżnicy na całym obwodzie oraz izolacja termiczna i uszczelnienie (zewnętrzne, wewnętrzne) szczeliny między oknem a ościeżem. Odbiór tych prac musi być dokonany w trakcie montażu okien i drzwi balkonowych. W trakcie odbioru należy przeprowadzić badania wymienione w pkt. 6.3. niniejszej specyfikacji, a wyniki tych badań porównać z wymaganiami określonymi w pkt. 5.3. i 5.5. niniejszej specyfikacji. Jeżeli wszystkie pomiary i badania dały wynik pozytywny można uznać zamocowanie, uszczelnienie i izolację okna lub drzwi balkonowych za wykonane prawidłowo, tj. zgodnie z dokumentacją projektową oraz specyfikacją techniczną (szczegółową) i zezwolić na przystąpienie do dalszych prac (obsadzenie parapetów zewnętrznych i wewnętrznych, otynkowanie ościeży, montaż listew maskujących). Jeżeli chociaż jeden wynik badania jest negatywny prace ulegające zakryciu nie powinny być odebrane. W takim przypadku należy ustalić zakres prac i rodzaje materiałów koniecznych do usunięcia nieprawidłowości. Po wykonaniu ustalonego zakresu prac należy ponownie przeprowadzić badania. Wszystkie ustalenia związane z dokonaniem odbioru robót ulegających zakryciu należy zapisać w dzienniku budowy lub protokole podpisanym przez przedstawicieli inwestora (inspektor nadzoru) i wykonawcy (kierownik budowy).

8.3. Odbiór częściowy Odbiór częściowy polega na ocenie ilości i jakości wykonanej części robót. Odbioru częściowego robót dokonuje się dla zakresu określonego w dokumentach umownych, według zasad jak przy odbiorze ostatecznym robót (pkt 8.4.).

Celem odbioru częściowego jest wczesne wykrycie ewentualnych usterek w realizowanych robotach i ich usunięcie przed odbiorem końcowym. Odbiór częściowy robót jest dokonywany przez inspektora nadzoru w obecności kierownika budowy.

Protokół odbioru częściowego jest podstawą do dokonania częściowego rozliczenia robót jeżeli umowa taką formę przewiduje.

8.4. Odbiór ostateczny (końcowy)

8.4.1. Zasady przeprowadzania odbioru końcowego

Odbiór końcowy stanowi ostateczną ocenę rzeczywistego wykonania robót w odniesieniu do ich zakresu (ilości), jakości i zgodności z dokumentacją projektową oraz niniejszą specyfikacją techniczną. Odbiór ostateczny przeprowadza komisja powołana przez zamawiającego, na podstawie przedłożonych dokumentów, wyników badań oraz dokonanej oceny wizualnej. Zasady i terminy powoływania komisji oraz czas jej działania powinna określać umowa.

8.4.2. Dokumenty do odbioru końcowego

Wykonawca robót obowiązany jest przedłożyć komisji następujące dokumenty:

- dokumentację projektową z naniesionymi zmianami dokonanymi w toku wykonywania robót,
- Szczegółowe Specyfikacje Techniczne ze zmianami wprowadzonymi w trakcie wykonywania robót,
- dziennik budowy i książki obmiarów z zapisami dokonywanymi w toku prowadzonych robót,
- dokumenty świadczące o dopuszczeniu do obrotu i powszechnego zastosowania użytych materiałów i wyrobów budowlanych,
- protokoły odbioru robót ulegających zakryciu,
- protokoły odbiorów częściowych,
- karty techniczne lub instrukcje producentów odnoszące się do zastosowanych materiałów,
- wyniki ewentualnych badań laboratoryjnych i ekspertyz dokonanych na wniosek jednej ze stron umowy. W toku odbioru komisja obowiązana jest zapoznać się przedłożonymi dokumentami, przeprowadzić badania zgodnie z wytycznymi podanymi w pkt. 6.4 niniejszej ST, porównać je z wymaganiami podanymi w dokumentacji projektowej i w pkt. 5. niniejszej specyfikacji technicznej oraz dokonać oceny wizualnej. Montaż okien i/lub drzwi balkonowych powinien być odebrany, jeżeli wszystkie wyniki badań są pozytywne, a dostarczone przez wykonawcę dokumenty są kompletne i prawidłowe pod względem merytorycznym. Jeżeli chociażby jeden wynik badań był negatywny okna i/lub drzwi balkonowe nie powinny być przyjęte. W takim przypadku należy przyjąć jedno z następujących rozwiązań:
- jeżeli to możliwe należy ustalić zakres prac korygujących (np. wskazać na konieczność regulacji okuć), usunąć niezgodności robót montażowych z wymaganiami określonymi w dokumentacji projektowej i w pkt. 5. niniejszej specyfikacji technicznej oraz przedstawić okna i/lub drzwi balkonowe ponownie do odbioru,
- jeżeli odchylenia od wymagań nie zagrażają bezpieczeństwu użytkownika oraz nie ograniczają funkcjonalności i trwałości okien i drzwi balkonowych zamawiający może wyrazić zgodę na dokonanie odbioru końcowego z jednoczesnym obniżeniem wartości wynagrodzenia w stosunku do ustaleń umownych,
- w przypadku, gdy nie są możliwe podane wyżej rozwiązania wykonawca zobowiązany jest do demontażu wadliwie wbudowanych okien i/lub drzwi balkonowych, zamontowania ich ponownie i powtórnego zgłoszenia do odbioru.

W przypadku niekompletności dokumentów odbiór może być dokonany po ich uzupełnieniu. Z czynności odbioru sporządza się protokół podpisany przez przedstawicieli zamawiającego i wykonawcy. Protokół powinien zawierać:

- ustalenia podjęte w trakcie prac komisji,
- ocenę wyników badań,
- wykaz wad i usterek ze wskazaniem sposobu ich usunięcia,

- stwierdzenie zgodności lub niezgodności wykonania montażu okien i/lub drzwi balkonowych z zamówieniem.
Protokół odbioru końcowego jest podstawą do dokonania rozliczenia końcowego pomiędzy zamawiającym a wykonawcą.

8.5. Odbiór po upływie okresu rękojmi i gwarancji

Celem odbioru po okresie rękojmi i gwarancji jest ocena stanu okien i/lub drzwi balkonowych po użytkowaniu w tym okresie oraz ocena wykonywanych w tym czasie ewentualnych robót poprawkowych, związanych z usuwaniem zgłoszonych wad.

Odbiór po upływie okresu rękojmi i gwarancji jest dokonywany na podstawie oceny wizualnej oraz sprawdzenia prawidłowości otwierania i zamykania okien i/lub drzwi balkonowych, z uwzględnieniem zasad opisanych w pkt. 8.4. „Odbiór ostateczny (końcowy)”. Pozytywny wynik odbioru pogwarancyjnego jest podstawą do zwrotu kaucji gwarancyjnej a negatywny do dokonania potrąceń wynikających z obniżonej jakości robót.

Przed upływem okresu gwarancyjnego zamawiający powinien zgłosić wykonawcy wszystkie zauważone wady w zamontowanych oknach i/lub drzwiach balkonowych.

9. PODSTAWA ROZLICZENIA ROBÓT PODSTAWOWYCH, TYMCZASOWYCH I PRAC TOWARZYSZĄCYCH

9.1. Ogólne ustalenia dotyczące podstawy rozliczenia robót podano w ST „Wymagania ogólne” Kod CPV 45000000-7, pkt 9

9.2. Zasady rozliczenia i płatności

Rozliczenie montażu okien i/lub drzwi balkonowych może być dokonane jednorazowo po wykonaniu pełnego zakresu robót i ich końcowym odbiorze lub etapami określonymi w umowie, po dokonaniu odbiorów częściowych robót.

Ostateczne rozliczenie umowy pomiędzy zamawiającym a wykonawcą następuje po dokonaniu odbioru pogwarancyjnego.

9.3. Podstawy rozliczenia oraz płatności wykonanego i odebranego zakresu montażu okien i/lub drzwi balkonowych

Podstawę rozliczania montażu okien i/lub drzwi balkonowych stanowi ustalona w umowie kwota ryczałtowa za określony zakres robót obejmujący montaż okien i/lub drzwi balkonowych.

Kwota ryczałtowa obejmująca montaż okien i/lub drzwi balkonowych uwzględnia koszty wykonania następujących robót montażowych oraz prac z nimi związanych takich jak:

- przygotowanie stanowiska roboczego,
- dostarczenie do stanowiska roboczego materiałów, narzędzi i sprzętu,
- obsługę sprzętu,
- ustawienie i przestawienie drabin lub montaż, demontaż i pracę rusztowań niezbędnych do wykonania robót, niezależnie od wysokości prowadzenia prac,
- zabezpieczenie elementów wymagających zabezpieczenia przez zanieczyszczeniem i uszkodzeniem,
- ocenę i przygotowanie ościeży, zgodnie z wymaganiami dokumentacji projektowej i szczegółowej specyfikacji technicznej,
- obsadzenie ościeżnic wraz z ich uszczelnieniem wewnętrznym, zewnętrznym oraz wykonaniem izolacji termicznej i akustycznej połączenia z ościeżem,
- obsadzenie parapetów zewnętrznych i wewnętrznych,
- obróbkę progów drzwi balkonowych,
- regulację skrzydeł i okuć,
- obicie ćwierćwałkami lub listwami maskującymi bądź innymi materiałami wykończeniowymi,
- usunięcie wad i usterek oraz naprawienie uszkodzeń powstałych w czasie wykonywania robót,
- oczyszczenie miejsca pracy z materiałów zabezpieczających,
- usunięcie pozostałości, resztek i odpadów materiałów w sposób podany w niniejszej specyfikacji technicznej (opisać sposób usunięcia pozostałości i odpadów) lub w specyfikacji „Wymagania ogólne” Kod CPV 45000000-7,
- likwidację stanowiska roboczego,
- utylizację opakowań i resztek materiałów zgodnie ze wskazaniem producentów i wymaganiami podanymi w niniejszej specyfikacji (opisać sposób utylizacji),
- koszty pośrednie, zysk kalkulacyjny i ryzyko.

10. DOKUMENTY ODNIIESIENIA

10.1. Normy

- | | |
|---|---|
| 1. PN-EN 107:2002 | Metody badań okien – Badania mechaniczne (oryg.). |
| 2. PN-EN 410:2001
PN-EN 410:2001/Ap1:2003
PN-EN 410:2001/Ap2:2003 | Szkło w budownictwie – Określenie świetlnych i słonecznych właściwości oszklenia. |
| 3. PN-EN ISO 717-1:1999
PN-EN ISO 717-1:1999/A1:2008 | Akustyka – Ocena izolacyjności akustycznej w budynkach i izolacyjności akustycznej elementów budowlanych – Izolacyjność od dźwięków powietrznych. |
| 4. PN-EN 1026:2001 | Okna i drzwi – Przepuszczalność powietrza – Metoda badania. |
| 5. PN-EN 1027:2001 | Okna i drzwi – Wodoszczelność – Metoda badania. |
| 6. PN-ENV 1187:2004
PN-ENV 1187:2004/A1:2007 | Metody badań oddziaływania ognia zewnętrznego na dachy. |
| 7. PN-EN 1191:2002 | Okna i drzwi – Odporność na wielokrotne otwieranie i zamykanie – Metoda badania. |

8. PN-EN 1522:2000	Okna, drzwi, żaluzje i zasłony – Kuloodporność – Wymagania i klasyfikacja.
9. PN-EN 1523:2000	Okna, drzwi, żaluzje i zasłony – Kuloodporność – Metody badań.
10. PN-ENV 1627:2006	Okna, drzwi, żaluzje – Odporność na włamanie – Wymagania i klasyfikacja (oryg.).
11. PN-ENV 1628:2006	Okna, drzwi, żaluzje – Odporność na włamanie – Metoda badania dla określenia odporności na obciążenie statyczne (oryg.).
12. PN-ENV 1629:2006	Okna, drzwi, żaluzje – Odporność na włamanie – Metoda badania dla określenia odporności na obciążenie dynamiczne (oryg.).
13. PN-ENV 1630:2006	Okna, drzwi, żaluzje – Odporność na włamanie – Metoda badania dla określenia odporności na próby włamania ręcznego (oryg.).
14. PN-EN ISO 10077-1:2007 PN-EN ISO 10077-1:2007/AC:2010	Ciepłe właściwości użytkowe okien, drzwi i żaluzji – Obliczanie współczynnika przenikania ciepła – Część 1: Postanowienia ogólne.
15. PN-EN ISO 10077-2:2005 PN-EN ISO 10077-2:2005/AP1:2010	Ciepłe właściwości użytkowe okien, drzwi i żaluzji – Obliczanie współczynnika przenikania ciepła – Część 2: Metoda komputerowa dla ram.
16. PN-EN 12207:2001	Okna i drzwi – Przepuszczalność powietrza – Klasyfikacja.
17. PN-EN 12208:2001	Okna i drzwi – Wodoszczelność – Klasyfikacja.
18. PN-EN 12210:2001 PN-EN 12210:2001/AC:2006	Okna i drzwi – Odporność na obciążenie wiatrem – Klasyfikacja.
19. PN-EN 12211:2001	Okna i drzwi – Odporność na obciążenie wiatrem – Metoda badania.
20. PN-EN 12400:2004	Okna i drzwi – Trwałość mechaniczna – Wymagania i klasyfikacja.
21. PN-EN 12365-1:2006	Okucia budowlane – Uszczelki i taśmy uszczelniające do drzwi, okien, żaluzji i ścian osłonowych – Część 1: Wymagania eksploatacyjne i klasyfikacja.
22. PN-EN 12365-2:2006	Okucia budowlane – Uszczelki i taśmy uszczelniające do drzwi, okien, żaluzji i ścian osłonowych – Część 2: Metoda badania liniowej siły ściskającej.
23. PN-EN 12365-3:2006	Okucia budowlane – Uszczelki i taśmy uszczelniające do drzwi, okien, żaluzji i ścian osłonowych – Część 3: Metoda badania powrotu poodkształceniowego.
24. PN-EN 12365-4:2006	Okucia budowlane – Uszczelki i taśmy uszczelniające do drzwi, okien, żaluzji i ścian osłonowych – Część 4: Metoda badania powrotu poodkształceniowego po przyspieszonym starzeniu.
25. PN-EN ISO 12567-1:2010 PN-EN ISO 12567-1:2010/AC:2010	Ciepłe właściwości użytkowe okien i drzwi – Określanie współczynnika przenikania ciepła metodą skrzynki grzejnej – Część 1: Kompletnie okna i drzwi (oryg.).
26. PN-EN ISO 12567-2:2006	Ciepłe właściwości użytkowe okien i drzwi – Określanie współczynnika przenikania ciepła metodą skrzynki grzejnej – Część 2: Okna dachowe i inne okna wystające z płaszczyzny.
27. PN-EN 13049:2004	Okna – Uderzenie ciałem miękkim i ciężkim – Metoda badania, wymagania dotyczące bezpieczeństwa i klasyfikacja.
28. PN-EN 13115:2002	Okna – Klasyfikacja właściwości mechanicznych – Obciążenia pionowe, zwichrowanie i siły operacyjne.
29. PN-EN 13123-1:2002	Okna, drzwi i żaluzje – Odporność na wybuch – Wymagania i klasyfikacja – Część 1: Rura uderzeniowa (oryg.).

30. PN-EN 13123-2:2004 Okna, drzwi i żaluzje – Odporność na wybuch – Metoda badania – Część 2: Próba poligonowa (oryg.).
31. PN-EN 13124-1:2002 Okna, drzwi i żaluzje – Odporność na wybuch – Metoda badania – Część 1: Rura uderzeniowa (oryg.).
32. PN-EN 13124-2:2004 Okna, drzwi i żaluzje – Odporność na wybuch – Metoda badania – Część 2: Próba poligonowa (oryg.).
33. PN-EN 13141-1:2006 Wentylacja budynków – Badanie właściwości elementów/wyrobów do wentylacji mieszkań – Część 1: Urządzenia do przepływu powietrza, montowane w przegrodach zewnętrznych i wewnętrznych.
34. PN-EN 13363-1+A1:2010
PN-EN 13363-1+A1:2010/AC:2010 Urządzenia ochrony przeciwsłonecznej połączone z oszkleniem – Obliczanie współczynnika przenikania promieniowania słonecznego i światła – Część 1: Metoda uproszczona.
35. PN-EN 13363-2:2006 Urządzenia ochrony przeciwsłonecznej powiązane z oszkleniem – Obliczanie współczynnika przenikania całkowitej energii promieniowania słonecznego i światła – Część 2: Szczegółowa metoda obliczania.
36. PN-ENV 13420:2006 Okna – Zachowanie się pomiędzy dwoma różnymi klimatami – Metoda badania (oryg.).
37. PN-EN 13501-1+A1:2010 Klasyfikacja ogniowa wyrobów budowlanych i elementów budynków – Część 1: Klasyfikacja na podstawie badań reakcji na ogień.
38. PN-EN 13501-5+A1:2010 Klasyfikacja ogniowa wyrobów budowlanych i elementów budynków – Część 5: Klasyfikacja na podstawie wyników badań oddziaływania ognia zewnętrznego na dachy.
39. PN-EN 14608:2006 Okna – Oznaczanie odporności na obciążenia w płaszczyźnie skrzydła.
40. PN-EN 14609:2006 Okna – Oznaczanie odporności na skręcanie statyczne.
41. PN-EN 14351-1+A1:2010 Okna i drzwi – Norma wyrobu, właściwości eksploatacyjne – Część 1: Okna i drzwi zewnętrzne bez właściwości dotyczących odporności ogniowej i/lub dymoszczelności.
42. PN-EN ISO 10140-1:2011 Akustyka – Pomiar laboratoryjny izolacyjności akustycznej elementów budowlanych – Część 1: Zasady Stosowania dla określonych wyrobów (oryg.).
43. PN-EN ISO 10140-2:2011 Akustyka – Pomiar laboratoryjny izolacyjności akustycznej elementów budowlanych – Część 2: Pomiar izolacyjności od dźwięków powietrznych (oryg.).
44. PN-EN ISO 10140-3:2011 Akustyka – Pomiar laboratoryjny izolacyjności akustycznej elementów budowlanych – Część 3: Pomiar izolacyjności od dźwięków uderzeniowych (oryg.).
45. PN-EN ISO 10140-4:2011 Akustyka – Pomiar laboratoryjny izolacyjności akustycznej elementów budowlanych – Część 4: Procedury pomiarowe i wymagania (oryg.).
46. PN-EN ISO 10140-5:2011 Akustyka – Pomiar laboratoryjny izolacyjności akustycznej elementów budowlanych – Część 5: Wymagania dotyczące laboratoryjnych stanowisk badawczych i wyposażenia (oryg.).
47. PN-EN 1990:2004 Eurokod – Podstawy projektowania konstrukcji.
48. PN-EN 1991-1-4:2008
PN-EN 1991-1-4:2008/NA:2010
PN-EN 1991-1-4:2008/A1:2010 (oryg.)
PN-EN 1991-1-4 :2008/AC:2009
PN-EN 1991-1-4 :2008/Ap1:2010
PN-EN 1991-1-4 :2008/Ap2:2010 Eurokod 1: Oddziaływania na konstrukcje – Część 1-4: Oddziaływanie ogólne – Oddziaływanie wiatru.
49. PN-B-02151-3:1999 Akustyka budowlana – Ochrona przed hałasem pomieszczeń w budynkach – Izolacyjność akustyczna przegród w budynkach oraz izolacyjność akustyczna

50. PN-B-05000:1996	elementów budowlanych – Wymagania. Okna i drzwi – Pakowanie, przechowywanie i transport.
51. PN-B-10222:1998	Stolarka budowlana – Okna drewniane krosnowe do piwnic i poddaszy.
52. PN-B-91000:1996	Stolarka budowlana – Okna i drzwi – Terminologia.

10.2. Ustawy

- Ustawa z dnia 16 kwietnia 2004 r. o wyrobach budowlanych (Dz. U. z 2004 r. Nr 92, poz. 881 z późniejszymi zmianami).
- Ustawa z dnia 30 sierpnia 2002 r. o systemie oceny zgodności (tekst jednolity Dz. U. z 2010 r. Nr 138, poz. 935).
- Ustawa z dnia 11 stycznia 2001 r. o substancjach i preparatach chemicznych (tekst jednolity Dz. U. z 2009 r. Nr 152, poz. 1222 z późniejszymi zmianami).

10.3. Rozporządzenia

- Rozporządzenie Ministra Infrastruktury z dnia 02.09.2004 r. w sprawie szczegółowego zakresu i formy dokumentacji projektowej, specyfikacji technicznych wykonania i odbioru robót budowlanych oraz programu funkcjonalno-użytkowego (Dz. U. z 2004 r. Nr 202, poz. 2072 z późniejszymi zmianami).
- Rozporządzenie Ministra Infrastruktury z dnia 03.07.2003 r. w sprawie szczegółowego zakresu i formy projektu budowlanego (Dz. U. z 2003 r. Nr 120, poz. 1133 z późniejszymi zmianami).
- Rozporządzenie Ministra Infrastruktury z dnia 26.06.2002 r. w sprawie dziennika budowy, montażu i rozbiórki, tablicy informacyjnej oraz ogłoszenia zawierającego dane dotyczące bezpieczeństwa pracy i ochrony zdrowia (Dz. U. z 2002 r. Nr 108, poz. 953 z późniejszymi zmianami).
- Rozporządzenie Ministra Infrastruktury z dnia 11 sierpnia 2004 r. w sprawie sposobów deklarowania zgodności wyrobów budowlanych oraz sposobu znakowania ich znakiem budowlanym (Dz. U. z 2004 r. Nr 198, poz. 2041 z późniejszymi zmianami).
- Rozporządzenie Ministra Infrastruktury z dnia 11 sierpnia 2004 r. w sprawie systemów oceny zgodności, wymagań, jakie powinny spełniać notyfikowane jednostki uczestniczące w ocenie zgodności, oraz sposobu oznaczania wyrobów budowlanych oznakowaniem CE (Dz. U. z 2004 r. Nr 195, poz. 2011).
- Rozporządzenie Ministra Infrastruktury z dnia 23 czerwca 2003 r. w sprawie informacji dotyczącej bezpieczeństwa i ochrony zdrowia oraz planu bezpieczeństwa i ochrony zdrowia (Dz. U. z 2003 r. Nr 120, poz. 1126).
- Rozporządzenie Ministra Infrastruktury z dnia 12 kwietnia 2002 r. w sprawie warunków technicznych, jakim powinny odpowiadać budynki i ich usytuowanie (Dz. U. z 2002 r. Nr 75, poz. 690 z późniejszymi zmianami).
- Rozporządzenie Ministra Zdrowia z dnia 28 maja 2010 r. w sprawie informacji o preparatach niebezpiecznych, dla których karta charakterystyki nie musi być dostarczona (Dz. U. Nr 109, poz. 721).
- Rozporządzenie Ministra Zdrowia z dnia 5 marca 2009 r. w sprawie oznakowania opakowań substancji niebezpiecznych i preparatów niebezpiecznych oraz niektórych preparatów chemicznych (Dz. U. z 2009 r. Nr 53, poz. 439).

10.4. Inne dokumenty i instrukcje

- Specyfikacja techniczna wykonania i odbioru robót budowlanych – Wymagania ogólne Kod CPV 45000000-7, wydanie 3, OWEOB Promocja – 2011 rok.
- Warunki techniczne wykonania i odbioru robót budowlanych, Część B – Roboty wykończeniowe, zeszyt 6 „Montaż okien i drzwi balkonowych”, wydanie ITB – 2011 rok.
- Warunki techniczne wykonania i odbioru robót budowlanych, tom 1, część 4, wydanie Arkady – 1990 rok.

A-010_ ROBOTY ELEWACYJNE

(Kod CPV 45450000-6)

1. CZĘŚĆ OGÓLNA

1.1. Nazwa nadana zamówieniu przez Zamawiającego zgodnie z ogólną specyfikacją sst0.0

1.2. Przedmiot ST

Przedmiotem niniejszej standardowej specyfikacji technicznej (ST) są wymagania dotyczące wykonania i odbioru robót – wykonania bezspoinowych systemów ociepleniowych (BSO) ścian budynków.

1.3. Zakres stosowania ST

Standardowa specyfikacja techniczna (ST) stanowi podstawę opracowania szczegółowej specyfikacji technicznej (SST), stosowanej jako dokument przetargowy i kontraktowy przy zleceniu i realizacji robót wymienionych w pkt. 1.2. Projektant sporządzający dokumentację projektową i odpowiednie szczegółowe specyfikacje techniczne wykonania i odbioru robót budowlanych może wprowadzać do niniejszej standardowej specyfikacji zmiany, uzupełnienia lub uściślenia, odpowiednie dla przewidzianych projektem robót, uwzględniające wymagania Zamawiającego oraz konkretne warunki realizacji robót, niezbędne do uzyskania wymaganego standardu i jakości tych robót. Odstępstwa od wymagań podanych w niniejszej specyfikacji mogą mieć miejsce tylko w przypadkach prostych robót o niewielkim znaczeniu, dla których istnieje pewność, że podstawowe wymagania będą spełnione przy zastosowaniu metod wykonania, wynikających z doświadczenia oraz uznanych reguł i zasad sztuki budowlanej.

1.4. Przedmiot i zakres robót objętych ST

Specyfikacja dotyczy wszystkich czynności, mających na celu wykonanie bezspoinowych systemów ociepleniowych (BSO), wykonywanych na zewnętrznych powierzchniach ścian (przegród) budynków nowobudowanych oraz istniejących, w ramach robót termomodernizacyjnych. Przedmiotem opracowania jest określenie wymagań odnośnie właściwości materiałów, wymagań w zakresie sposobów oceny i przygotowania podłoża i wymagań dotyczących wykonania bezspoinowych systemów ociepleniowych oraz ich odbiorów.

1.5. Określenia podstawowe, definicje

Określenia podane w niniejszej ST są zgodne z odpowiednimi normami oraz określeniami podanymi w ST „Wymagania ogólne” Kod CPV 45000000-7, pkt 1.4. Dodatkowo w Specyfikacji używane są następujące terminy:

Bezspoinowy system ocieplania ścian zewnętrznych (BSO) – wykonywany na budowie zestaw wyrobów produkowanych fabrycznie, dostarczany jako kompletny system i składający się, minimum, z następujących składników:

- zaprawy klejącej i łączników mechanicznych systemu,
- materiału do izolacji cieplnej,
- jednej lub większej liczby określonych warstw systemu, w których co najmniej jedna warstwa zawiera zbrojenie,
- warstwy wykończeniowej systemu.

Wszystkie składniki są zaprojektowane przez producenta specjalnie dla systemu i podłoża.

Systemy BSO można podzielić ze względu na:

- rodzaj zastosowanej izolacji termicznej – styropian, wełna mineralna (zwykła, lamelowa),
- sposób mocowania – klejenie, klejenie/mocowanie mechaniczne, mocowanie mechaniczne,
- rodzaj warstwy wykończeniowej – tynk cienkowarstwowy (mineralny, polimerowy, krzemianowy, silikonowy),
- stopień rozprzestrzeniania ognia – nierozprzestrzeniające, słabo rozprzestrzeniające, silnie rozprzestrzeniające.

Podłoże – powierzchnia nowej lub istniejącej ściany lub stropu. Może być w stanie surowym, pokryta tynkiem mineralnym, organicznym i powłokami farb.

Środek gruntujący – materiał наносzony na podłoże lub › warstwę zbrojoną, celem regulacji (wyrównania, redukcji) nasiąkliwości lub zwiększenia przyczepności.

Izolacja cieplna – materiał o niskiej wartości współczynnika przewodzenia ciepła, jako składnik BSO mocowany w formie płyt na ścianach (przegrodach) zewnętrznych i nadający im wymagane parametry termoizolacyjne.

Zaprawa (masa) klejąca – materiał systemu do przyklejania materiału izolacyjnego do podłoża.

Łączniki mechaniczne – określone łączniki do mocowania systemów izolacji cieplnej do podłoża, na przykład kołki rozporowe i profile.

Warstwa zbrojona – określona warstwa systemu stosowana bezpośrednio na powierzchni materiału do izolacji cieplnej. Zawiera zbrojenie. Warstwa zbrojona ma największy wpływ na właściwości mechaniczne systemu.

Siatki z włókna szklanego – określone tkaniny systemu składające się z przędzy z ciągłych włókien szklanych w obu kierunkach wiatku i osnowy, z wykończeniem odpornym na działanie alkaliów.

Zbrojenie – określone materiały systemu osadzone w warstwie zbrojonej w celu zwiększenia jej wytrzymałości mechanicznej. Zbrojeniem są zazwyczaj siatki z włókien szklanych lub siatki metalowe.

Warstwa wykończeniowa – określony materiał mineralny, organiczny i/lub nieorganiczny systemu, tworzący jego wierzchnią warstwę. Warstwa wykończeniowa w połączeniu z warstwą zbrojoną stanowi zabezpieczenie przed oddziaływaniem warunków atmosferycznych; nadaje również systemowi fakturę i barwę.

Systemowe elementy uzupełniające – listwy (profile) cokołowe (startowe), kątowniki narożne (ochronne), profile dylatacyjne, profile i elementy dekoracyjne, podokienniki – służą do zapewnienia funkcji technicznych BSO i ukształtowania jego powierzchni.

1.6. Ogólne wymagania dotyczące robót

Wykonawca robót jest odpowiedzialny za jakość ich wykonania oraz za zgodność z dokumentacją projektową, specyfikacjami technicznymi i poleceniami Inspektora nadzoru. Ogólne wymagania dotyczące wykonania i odbioru robót podano w ST „Wymagania ogólne” Kod CPV 45000000-7, pkt 1.5.

1.7. Dokumentacja robót ociepleniowych

Dokumentację robót ociepleniowych stanowią:

- projekt budowlany i wykonawczy w zakresie wynikającym z rozporządzenia Ministra Infrastruktury z 02.09.2004 r. w sprawie szczegółowego zakresu i formy dokumentacji projektowej, specyfikacji technicznych wykonania i odbioru robót budowlanych oraz programu funkcjonalno-użytkowego (Dz. U. z 2004 r. Nr 202, poz. 2072 z późn. zmianami),
- specyfikacje techniczne wykonania i odbioru robót (obligatoryjne w przypadku zamówień publicznych), sporządzone zgodnie z rozporządzeniem Ministra Infrastruktury z dnia 02.09.2004 r. w sprawie szczegółowego zakresu i formy dokumentacji projektowej, specyfikacji technicznych wykonania i odbioru robót budowlanych oraz programu funkcjonalno-użytkowego (Dz. U. z 2004 r. Nr 202, poz. 2072 z późn. zmianami),
- dziennik budowy, prowadzony zgodnie z rozporządzeniem Ministra Infrastruktury z dnia 26 czerwca 2002 r. w sprawie dziennika budowy, montażu i rozbiórki, tablicy informacyjnej oraz ogłoszenia zawierającego dane dotyczące bezpieczeństwa pracy i ochrony zdrowia (Dz. U. z 2002 r. Nr 108, poz. 953 z późn. zmianami),
- dokumenty świadczące o dopuszczeniu do obrotu i powszechnego lub jednostkowego zastosowania użytych wyrobów budowlanych, zgodnie z ustawą z 16 kwietnia 2004 r. o wyrobach budowlanych (Dz. U. z 2004 r. Nr 92, poz. 881), karty techniczne wyrobów lub zalecenia producentów, dotyczące stosowania wyrobów,
- protokoły odbiorów częściowych, końcowych i robót zanikających, z załączonymi protokołami z badań kontrolnych,
- dokumentacja powykonawcza, czyli wymienione wcześniej części składowe dokumentacji robót z naniesionymi zmianami dokonanymi w toku wykonywania robót (zgodnie z art. 3, pkt 14 ustawy Prawo budowlane z dnia 7 lipca 1994 r. – Dz. U. z 2003 r. Nr 207, poz. 2016 z późniejszymi zmianami).

Roboty dociepleniowe należy wykonywać na podstawie dokumentacji projektowej i szczególowej specyfikacji technicznej wykonania i odbioru robót ociepleniowych, opracowanych dla konkretnego przedmiotu zamówienia.

Część rysunkowa dokumentacji projektowej powinna zawierać między innymi:

- widoki elewacji, wraz z ewentualnym rozmieszczeniem elementów i profili dekoracyjnych, linii zmian kolorystyki i faktury powierzchni; w przypadkach bardziej złożonych – rozwinięcia poszczególnych elewacji,
- rzut kondygnacji (kondygnacji powtarzalnej) i przekroje poprzeczne budynku,
- rzut dachu, zawierający rozmieszczenie rur spustowych,
- rysunki detali architektonicznych – szczegółów połączeń ocieplenia powierzchni ścian ze stolarką, podokiennikami, okapem dachu, płytami balkonu, profilami dylatacyjnymi i innymi elementami elewacyjnymi.

2. WYMAGANIA DOTYCZĄCE WŁAŚCIWOŚCI MATERIAŁÓW

2.1. Ogólne wymagania dotyczące materiałów, ich pozyskiwania i składowania podano w ST „Wymagania ogólne” Kod CPV 45000000-7, pkt 2

Materiały stosowane do wykonania robót ociepleniowych powinny mieć:

- oznakowanie znakiem CE oznaczające, że dokonano oceny ich zgodności ze zharmonizowaną normą europejską, wprowadzoną do zbioru Polskich Norm, z europejską aprobatą techniczną lub krajową specyfikacją techniczną państwa członkowskiego Unii Europejskiej lub Europejskiego Obszaru Gospodarczego, uznaną przez Komisję Europejską za zgodną z wymaganiami podstawowymi, albo
- deklarację zgodności z uznanymi regułami sztuki budowlanej wydaną przez producenta, jeżeli dotyczy ona wyrobu umieszczonego w wykazie wyrobów mających niewielkie znaczenie dla zdrowia i bezpieczeństwa określonym przez Komisję Europejską, albo
- oznakowanie znakiem budowlanym oznaczające, że są to wyroby nie podlegające obowiązkowemu oznakowaniu CE, dla których dokonano oceny zgodności z Polską Normą lub aprobatą techniczną, bądź uznano za „regionalny wyrób budowlany”,
Dodatkowo oznakowanie powinno umożliwiać identyfikację producenta i typu wyrobu, kraju pochodzenia, daty produkcji.

Specyfikacja standardowa nie opisuje ewentualnych różnic, dotyczących wymagań dla poszczególnych bezspoinowych systemów ociepleń. Należy je uwzględnić przy przygotowywaniu szczegółowej specyfikacji technicznej.

2.2. Rodzaje materiałów i elementów systemu

Wszystkie materiały do wykonania ociepleń powinny odpowiadać wymaganiom zawartym w dokumentach odniesienia (normach, aprobatkach technicznych).

2.2.1. Środek gruntujący – materiał wodorozcieńczalny (np. dyspersja akrylowa, wodny roztwór szkła wodnego) stosowany, zależnie od rodzaju i stanu podłoża, do jego przygotowania przed klejeniem płyt izolacji termicznej lub na powierzchni warstwy zbrojonej, przed wykonaniem warstwy wykończeniowej.

2.2.2. Zaprawa (masa) klejąca – gotowy lub wymagający zarobienia z wodą materiał (na bazie cementu modyfikowany polimerami, polimerowy/akrylowy mieszany z cementem, zbrojony włóknem szklanym) do klejenia płyt izolacji termicznej do podłoża, zróżnicowany zależnie od rodzaju izolacji (styropian, wełna mineralna). Wybór zaprawy ma wpływ na klasyfikację palności wyrobu. W niektórych systemach zaprawa klejąca stosowana jest także do wykonania warstwy zbrojonej. Wymagana konsystencja zaprawy (stożek pomiarowy): 10 ± 1 cm.

2.2.3. Płyty termoizolacyjne:

- płyty ze styropianu (polistyrenu spienionego) ekspandowanego (EPS 70-040 Fasada, EPS 80-036 Fasada) mają zastosowanie jako izolacja termiczna BSO. Mocowane są, zależnie od rodzaju podłoża, wysokości budynku i położenia na ścianie – metodą klejenia, za pomocą łączników mechanicznych lub metodą łączoną. Płyty mają krawędzie proste lub frezowane (pióro/wpust, przylga), poprawiające szczelność połączeń. Do elewacji boniowanych produkowane są gotowe, frezowane elementy izolacji lub spoiny frezowane są na powierzchni zwykłych płyt. Szczegółowe wymagania dla płyt ze styropianu ekspandowanego określa norma PN-EN 13163,
- płyty ze styropianu ekstrudowanego – ze względu na niższą w porównaniu ze styropianem ekspandowanym nasiąkliwość, mają zastosowanie w strefach o podwyższonym oddziaływaniu wilgoci (woda rozpryskowa, wilgoć gruntowa), np. na

2.2.4. Łączniki mechaniczne:

- kołki rozporowe – wkręcane lub wbijane, wykonane z tworzywa sztucznego (nylon, polipropylen, poliamid, polietylen) lub z blachy stalowej, z rdzeniem metalowym lub z tworzywa. Wyposażone są w talerzyki dociskowe, dodatkowo – w krążki termoizolacyjne, zmniejszające efekt powstawania mostków termicznych,
- profile mocujące – metalowe (ze stali nierdzewnej, aluminium) elementy, służące do mocowania płyt izolacji termicznej o frezowanych krawędziach.

2.2.5. Zaprawa zbrojąca – oparta na bazie cementu lub bezcementowa (np. dyspersja akrylowo-kopolimerowa), zawierająca wypełniacze (także włókna) masa, наносzona na powierzchnię płyt izolacyjnych, w której zatapia się siatka zbrojąca. W niektórych systemach tworzy samodzielnie warstwę zbrojącą.

2.2.6. Siatka zbrojąca – siatka z włókna szklanego (impregnowanego przeciwalkalicznie)

o gramaturze min. 145 g/m^2 , wtapiana w zaprawę zbrojącą.

2.2.7. Zaprawy (masy) tynkarskie

- zaprawy mineralne – oparte na spoiwach mineralnych (mineralno – polimerowych) suche zaprawy do wykonywania tynków cienkowarstwowych. Mimo możliwości barwienia, zgodnie z zaleceniami producentów, dla poprawy cech optycznych, nasiąkliwości i odporności na zanieczyszczenia wymagają zwykle malowania farbami elewacyjnymi. Zależnie od uziarnienia

- (1,5-6 mm) wykonywane są w różnych grubościach i fakturach powierzchni – typu baranek lub rowkowy („kornik”, żłobiony),
- masy akrylowe (polimerowe) – oparte na spoiwach organicznych (dyspersje polimerowe) gotowe materiały do wykonywania tynków cienkowarstwowych. Barwione w masie nie wymagają malowania farbami elewacyjnymi. Grubości i faktury powierzchni – jak w przypadku tynków mineralnych,
 - masy krzemianowe (silikatowe) – oparte na bazie szkła wodnego potasowego (z dodatkiem żywicy akrylowej) gotowe materiały do wykonywania tynków cienkowarstwowych. Barwione w masie nie wymagają malowania farbami elewacyjnymi. Zależnie od uziarnienia (1-3 mm) wykonywane w różnych grubościach i fakturach powierzchni tynków – typu baranek, rowkowy lub modelowany,
 - masy silikonowe – oparte na bazie żywicy (emulsji) silikonowej, gotowe materiały do wykonywania tynków cienkowarstwowych. Barwione w masie nie wymagają malowania farbami elewacyjnymi. Grubości i faktury powierzchni – jak w przypadku tynków krzemianowych.

2.2.8. Farby – farby elewacyjne akrylowe, krzemianowe (silikatowe) i silikonowe, stosowane systemowo lub uzupełniająco na powierzchniach tynków cienkowarstwowych.

2.2.9. Elementy uzupełniające (akcesoria systemowe):

- profile cokołowe (startowe) – elementy stalowe lub aluminiowe, służące do systemowego ukształtowania dolnej krawędzi powierzchni BSO, mocowane do podłoża za pomocą kołków rozporowych,
- narożniki ochronne – elementy: z włókna szklanego (siatki), PCW, blachy stalowej i aluminiowej (z ramionami z siatki), służące do zabezpieczenia (wzmocnienia) krawędzi (narożników budynków, ościeży itp.) przed uszkodzeniami mechanicznymi,
- listwy krawędziowe – elementy ze stali nierdzewnej (aluminium) służące do wykonywania styków BSO z innymi materiałami (np. ościeżnicami),
- profile dylatacyjne – elementy metalowe lub z włókna szklanego, służące do kształtowania szczelin dylatacyjnych na powierzchni BSO,
- taśmy uszczelniające – rozprężne taśmy z elastycznej, bitumizowanej pianki (poliuretanowej) do wypełniania szczelin dylatacyjnych, połączeń BSO z ościeżnicami, obróbkami blacharskimi i innymi detalami elewacyjnymi,
- pianka uszczelniająca – materiał do wypełniania nieszczelnych połączeń między płytami izolacji termicznej,
- siatka pancerna – siatka z włókna szklanego o wzmocnionej strukturze (gramatura $\sim 500 \text{ g/m}^2$), do wykonania wzmocnionej warstwy zbrojonej BSO w strefach o podwyższonym oddziaływaniu mechanicznym (np. do wysokości 2 m ponad poziomem terenu),
- siatka do detali – siatka z włókna szklanego o delikatnej strukturze (gramatura $\sim 50 \text{ g/m}^2$) do kształtowania detali elewacji (boniowanie, profile),
- profile (elementy) dekoracyjne – gotowe elementy do kształtowania elewacji (gzymsy, obramienia, podokienniki), wykonane z granulatu szklanego, styropianu, pokrywane ewentualnie warstwą zbrojoną i malowane,
- podokienniki – systemowe elementy, wykonane z blachy lakierowanej, powlekanej (stalowej, aluminiowej), dostosowane do montażu z BSO.

Uwaga: W skład większości systemów BSO wchodzi jedynie część wymienionych wyżej elementów.

2.3. Wariantowe stosowanie materiałów

Zgodnie z określeniem art. 2 pkt 1 Ustawy z dnia 16 kwietnia 2004 r. o wyrobach budowlanych bezspoinowe systemy ocieplania są wyrobami budowlanymi i powinny być stosowane zgodnie z wydanymi im aprobatami. Wynika z tego wymóg konieczności wyłącznego stosowania składników systemu, wymienionych w odpowiedniej Aprobacie Technicznej, pkt 3.1. Materiały i elementy. Na rynku europejskim (w tym krajowym) dokumentem dopuszczającym BSO do obrotu są Europejskie Aprobacje Techniczne (EAT), udzielane w oparciu o Wytyczne do Europejskich Aprobacji Technicznych – ETAG nr 004, na rynku krajowym – Aprobacje Techniczne ITB, udzielane w oparciu o Zalecenia Udzielania Aprobacji Technicznych (ZUAT).

2.4. Warunki przyjęcia na budowę wyrobów ociepleniowych

Wyroby do systemów ociepleniowych mogą być przyjęte na budowę, jeśli spełniają następujące warunki:

- są zgodne z ich wyszczególnieniem i charakterystyką podaną w dokumentacji projektowej i specyfikacji technicznej (szczegółowej),
- są właściwie oznakowane i opakowane,
- spełniają wymagane właściwości, wskazane odpowiednimi dokumentami odniesienia,
- producent dostarczył dokumenty świadczące o dopuszczeniu do obrotu i powszechnego lub jednostkowego zastosowania oraz karty katalogowe wyrobów lub firmowe wytyczne stosowania wyrobów.

Niedopuszczalne jest stosowanie do robót ociepleniowych wyrobów nieznanego pochodzenia.

Przyjęcie materiałów i wyrobów na budowę powinno być potwierdzone wpisem do dziennika budowy.

2.5. Warunki przechowywania i składowania wyrobów do robót ociepleniowych

Wszystkie materiały powinny być dostarczane w oryginalnych opakowaniach i przechowywane zgodnie z instrukcją producenta oraz odpowiednią Aprobata Techniczną (pkt 4 – Pakowanie, przechowywanie i transport).

Podstawowe zasady przechowywania:

- środki gruntujące, gotowe masy (zaprawy, kleje), farby – przechowywać w szczelnie zamkniętych opakowaniach, zabezpieczonych przed bezpośrednim nasłonecznieniem i działaniem mrozu, przez okres zgodny z wytycznymi producenta,
- materiały suche – przechowywać w szczelnie zamkniętych opakowaniach, w warunkach suchych, przez okres zgodny z wytycznymi producenta,
- izolacja termiczna – płyty ze styropianu i wełny mineralnej przechowywać w warunkach zabezpieczonych przed uszkodzeniem i oddziaływaniem warunków atmosferycznych,
- siatki zbrojące, listwy, profile, okładziny – przechowywać w warunkach zabezpieczonych przed zanieczyszczeniem i uszkodzeniem mechanicznym.

3. WYMAGANIA DOTYCZĄCE SPRZĘTU, MASZYN I NARZĘDZI

3.1. Ogólne wymagania dotyczące sprzętu podano w ST „Wymagania ogólne” Kod CPV 45000000 – 7, pkt. 3

3.2. Sprzęt do wykonywania BSO

3.2.1. Do prowadzenia robót na wysokości – wszystkie typy rusztowań i urządzeń transportu pionowego, stosowanych do robót elewacyjnych,

3.2.2. Do przygotowania mas i zapraw – mieszarki mechaniczne (wolnoobrotowe), stosowane do mieszania mas, zapraw i klejów budowlanych,

3.2.3. Do transportu i przechowywania materiałów – opakowania fabryczne, duże pojemniki (silosy, opakowania typu „big bag”) do materiałów suchych i o konsystencji past,

3.2.4. Do nakładania mas i zapraw – tradycyjny sprzęt i narzędzia do nakładania ręcznego (pace, kielnie, szpachelki, łąty) oraz do podawania i nakładania mechanicznego (pompy, pompy mieszające, agregaty, pistolety natryskowe), także w systemowym zestawieniu z pojemnikami na materiały,

3.2.5. Do cięcia płyt izolacji termicznej i kształtowania ich powierzchni i krawędzi – szlifierki ręczne, piły ręczne i elektryczne, frezarki do kształtowania krawędzi i powierzchni płyt (boniowanie),

3.2.6. Do mocowania płyt – wiertarki zwykle i udarowe, osprzęt (nasadki) do kształtowania otworów (zagłębianie talerzyków i krążków termoizolacyjnych),

3.2.7. Do kształtowania powierzchni tynków – pace stalowe, z tworzywa sztucznego, narzędzia do modelowania powierzchni,

3.2.8. Pozostały sprzęt – przyrządy miernicze, poziomnice, łąty, niwelatory, sznury traserskie itp.

4. WYMAGANIA DOTYCZĄCE TRANSPORTU

4.1. Ogólne wymagania dotyczące transportu podano w ST „Wymagania ogólne” Kod CPV 45000000-7, pkt 4

4.2. Transport materiałów

Materiały wchodzące w skład BSO należy transportować zgodnie z wymaganiami producentów materiałów, aprobaty technicznej (pkt 4 Pakowanie, przechowywanie i transport), zasadami eksploatacji środków transportowych i przepisami ruchu drogowego. Wyroby do robót ociepleniowych mogą być przewożone jednostkami transportu samochodowego, kolejowego, wodnego i innymi. Załadunek i wyładunek wyrobów w jednostkach ładunkowych (na paletach) należy prowadzić sprzętem mechanicznym, wyposażonym w osprzęt widłowy, kleszczowy lub chwytakowy. Załadunek i wyładunek wyrobów transportowanych luzem wykonuje się ręcznie. Ręczny załadunek zaleca się prowadzić przy maksymalnym wykorzystaniu sprzętu i narzędzi pomocniczych, takich jak: kleszcze, chwytaki, wciągacze, wózki. Przy załadunku wyrobów należy przestrzegać zasad wykorzystania pełnej ładowności jednostki transportowej. Do zabezpieczenia przed przemieszczaniem i uszkodzeniem jednostek ładunkowych w czasie transportu należy stosować: kliny, rozpory i bariery. Do zabezpieczenia wyrobów luzem w trakcie transportu należy wykorzystywać materiały wyściółkowe, amortyzujące, takie, jak: maty słomiane, wióry drzewne, płyty styropianowe, ścinki pianki poliuretanowej.

5. WYMAGANIA DOTYCZĄCE WYKONANIA ROBÓT

5.1. Ogólne zasady wykonania robót podano w ST „Wymagania ogólne” Kod CPV 45000000-7, pkt 5

5.2. Warunki przystąpienia do robót ociepleniowych

Przed rozpoczęciem robót związanych z wykonaniem BSO należy:

- wykonać projekt robót ociepleniowych, zarówno w przypadku obiektów nowobudowanych, jak i prac renowacyjnych. Projekt powinien przewidzieć zamocowanie elementów elewacyjnych w sposób nie powodujący powstawania istotnych dla funkcjonalności systemu mostków termicznych,
- przygotować plan bezpieczeństwa i ochrony zdrowia (bioz) i zapewnić odpowiednie zagospodarowanie placu budowy,
- wykonać wszystkie roboty stanu surowego, zamurować i wypełnić przebiccia, bruzdy i ubytki,
- wykonać cały zakres robót dekarских (pokrycia, odwodnienie, obróbki blacharskie), montażu (ewentualnie wymiany) stolarki okiennej i drzwiowej zewnętrznej, przejść i przyłączy instalacyjnych na powierzchniach przeznaczonych do wykonania BSO,
- wykonać roboty, mające wpływ na sytuację wilgotnościową podłoża, przede wszystkim tynki wewnętrzne i jastrychy,
- wykonać zabezpieczenia stolarki, ślusarki, okładzin i innych elementów elewacji.

5.3. Wymagania dotyczące podłoża pod roboty ociepleniowe

Przed rozpoczęciem robót należy wykonać ocenę podłoża, polegającą na kontroli jego czystości, wilgotności, twardości, nasiąkliwości i równości.

Próba odporności na ścieranie – ocena stopnia zapylenia, osypywania się powierzchni lub występowania pozostałości wykwitów i spieków za pomocą dłoni lub czarnej, twardej tkaniny.

Próba odporności na skrobanie (zadrapanie) – wykonanie krzyżowych nacięć i zrywanie powierzchni lub ocena zwartości i nośności podłoża oraz przyczepności istniejących powłok za pomocą ryłka.

Próba zwilżania – ocena chłonności (nasiąkliwości) podłoża za pomocą mokrej szczotki, pędzla lub spryskiwacza.

Sprawdzenie równości i gładkości – określenie wielkości odchyłek ściany (stropu) od płaszczyzny i kierunku pionowego (poziomego). Dopuszczalne wartości zależne są od rodzaju podłoża (konstrukcje murowe, żelbetowe monolityczne, żelbetowe prefabrykowane, tynkowane). Określone są one w odpowiednich normach przedmiotowych wymienionych w pkt. 10.1. niniejszej ST. (W specyfikacji technicznej szczegółowej należy odwołać się do norm dotyczących rodzaju podłoża występującego na docieplanym obiekcie). Ilość i rozmieszczenie poddanych badaniom miejsc powinna umożliwić uzyskanie wyników, miarodajnych dla całej powierzchni podłoża na obiekcie. Kontroli wymaga także wytrzymałość powierzchni podłoża. Dotyczy to przede wszystkim podłoża istniejących – zwietrzałych powierzchni surowych, tynkowanych i malowanych. W przypadku wątpliwości dotyczących wytrzymałości należy wykonać jej badanie metodą „pull off”, przy zastosowaniu urządzenia badawczego (testera, zrywarki). Można także wykonać próbę odrywania przyklejonych do podłoża próbek materiału izolacyjnego. Szczególnej uwagi wymagają podłoża (warstwowe) ścian wykonanych w technologii wielkopłytkowej (wielkoblokowej). W tym przypadku, poza powierzchnią, ocenie podlega wytrzymałość (stan techniczny) zakotwień warstwy zewnętrznej,

5.4. Przygotowanie podłoża

Zależnie od typu i stanu podłoża (wynik oceny) należy przygotować je do robót zasadniczych:

- oczyścić podłoże z kurzu i pyłu, usunąć zanieczyszczenia, pozostałości środków antyadhezyjnych (olejów szalunkowych), mleczko cementowe, wykwity, luźne cząstki materiału podłoża,
- usunąć nierówności i ubytki podłoża (skucie, zeszlifowanie, wypełnienie zaprawą wyrównawczą),
- usunąć przyczyny ewentualnego zawilgocenia podłoża; odczekać do jego wyschnięcia,
- w przypadku istniejących podłoża usunąć warstwę złuszczeń, spękań, odpajających się tynków i warstw malarskich. Sposób przygotowania powierzchni (czyszczenie stalowymi szczotkami, metoda strumieniowa (różne rodzaje ścierniw), ciśnieniowa) należy dostosować do rodzaju i wielkości powierzchni podłoża, powstałe ubytki wypełnić zaprawą wyrównawczą,
- wykonać inne roboty przygotowawcze podłoża, przewidziane w dokumentacji projektowej i specyfikacji technicznej szczegółowej oraz przez producenta systemu,
- wystające lub widoczne nieusuwalne elementy metalowe powinny być zabezpieczone antykorozyjnie.

5.5. Wykonanie bezspoinowego systemu ociepleń (BSO)

Roboty należy wykonywać przy spełnieniu wymagań producenta systemu, dotyczących dopuszczalnych warunków atmosferycznych (najczęściej – temperatura od +5 do +25°C, brak opadów, silnego nasłonecznienia, wysokiej wilgotności powietrza). Zalecane jest stosowanie mocowanych do rusztowań osłon, zabezpieczających przed oddziaływaniem opadów atmosferycznych, promieniowania słonecznego i wiatru. Niektóre systemy zawierają odmiany materiałów, umożliwiające wykonywanie prac w warunkach podwyższonej wilgotności powietrza i obniżonej temperatury powietrza (nocnych przymrozków). Te szczególne warunki danego systemu docieplenia należy uwzględnić w specyfikacji technicznej szczegółowej.

5.5.1. Gruntowanie podłoża

Zależnie od rodzaju i stanu podłoża oraz wymagań producenta systemu należy nanieść środek gruntujący na całą jego powierzchnię.

5.5.2. Montaż płyt izolacji termicznej

Przed rozpoczęciem montażu płyt należy wyznaczyć położenie ich dolnej krawędzi i zamocować wzdłuż niej listwę cokołową (3 kołki rozporowe na mb listwy oraz po jednym w skrajnych otworach). Zamocować także profile i listwy w miejscach krawędzi BSO – zakończeń lub styków z innymi elementami elewacji. Za pomocą sznurów wyznaczyć płaszczyznę płyt izolacji termicznej. Nanieść zaprawę klejącą na powierzchnie płyt izolacji termicznej, zależnie od równości podłoża, w postaci placków i ciągłego pasma na obwodzie płyty (metoda pasmowo – punktowa) lub pacą ząbkowaną na całej powierzchni płyty. Płyty z wełny mineralnej należy zaszpachlować wcześniej zaprawą na całej powierzchni. Nie należy dopuszczać do zanieczyszczenia krawędzi płyty zaprawą. Płyty naklejać w kierunku poziomym (pierwszy rząd na listwie cokołowej) przy zastosowaniu wiązania (przesunięcie min. 15 cm). Zapewnić szczelność warstwy izolacji termicznej poprzez ściśle ułożenie płyt i wypełnienie ewentualnych szczelin paskami izolacji lub – w przypadku styropianu – pianką uszczelniającą. Po związaniu zaprawy klejącej, płaszczyznę płyt izolacji termicznej zeszlifować do uzyskania równej powierzchni. Zgodnie z wymaganiami systemowymi, nie wcześniej, niż 24 godziny po zakończeniu klejenia, należy wykonać ewentualnie przewidziane projektem mocowanie łącznikami mechanicznymi (kołkami rozporowymi). Długość łączników zależy od grubości płyt izolacji termicznej, stanu i rodzaju podłoża. Ich rozstaw (min. 4 szt./m²) – od rodzaju izolacji termicznej i strefy elewacji. Po nawierceniu otworów umieścić w nich kołki rozporowe, a następnie wkręcić lub wbić trzpienie.

5.5.3. Wykonanie detali elewacji

W następnej kolejności ukształtować detale BSO – ościeża, krawędzie narożników budynku i ościeży, szczeliny dylatacyjne, styki i połączenia – przy zastosowaniu pasków cienkich płyt izolacji termicznej, narożników, listew, profili, kątowników, taśm i pasków siatki zbrojącej.

5.5.4. Wykonanie warstwy zbrojonej

Z pasków siatki zbrojącej wykonać zbrojenie ukośne przy narożnikach otworów okiennych i drzwiowych. Na powierzchnię płyt izolacji termicznej naciągnąć pacą warstwę zaprawy zbrojącej (klejącej), nałożyć i wtopić w nią za pomocą pacy siatkę zbrojącą, w pierwszej kolejności ewentualną siatkę pancerną. Powierzchnię warstwy zbrojonej wygładzić - siatka zbrojąca powinna być całkowicie zakryta zaprawą.

5.5.5. Gruntowanie warstwy zbrojonej

Zależnie od systemu, na powierzchni warstwy zbrojonej nanieść środek gruntujący.

5.5.6. Montaż elementów dekoracyjnych

Elementy dekoracyjne zamocować (nakleić) na powierzchni wykonanej warstwy zbrojonej.

5.5.7. Warstwa wykończeniowa – tynkowanie i malowanie

Warstwę wykończeniową wykonać po związaniu (wyschnięciu) zaprawy zbrojącej – nie wcześniej, niż po upływie 48 godzin od jej wykonania. Po ewentualnym zagruntowaniu (zależnie od wymagań systemowych) nanieść masę tynku cienkowarstwowego i poddać jego powierzchnię obróbce, zgodnie z wymaganiami producenta systemu i dokumentacją projektową oraz specyfikacją techniczną szczegółową (w SST należy te wymagania opisać). Sposób wykonania tynku zależy od typu spoiwa, uziarnienia zaprawy i rodzaju faktury powierzchni. Powierzchnię tynku pomalować wybranym rodzajem farby – zależnie od wymagań projektu, systemu, warunków środowiskowych. Ze względu na powstawanie naprężeń termicznych na elewacjach południowych i zachodnich należy unikać stosowania kolorów ciemnych o współczynniku odbicia rozproszonego poniżej 30.

6. KONTROLA JAKOŚCI ROBÓT

6.1. Ogólne zasady kontroli jakości robót podano w ST „Wymagania ogólne” Kod CPV 45000000-7, pkt 6

6.2. Badania przed przystąpieniem do robót ociepleniowych

Przed przystąpieniem do robót ociepleniowych należy przeprowadzić badania materiałów, które będą wykorzystane do wykonywania robót oraz dokonać oceny podłoża.

6.2.1. Badania materiałów

Badanie materiałów przeprowadza się pośrednio na podstawie zapisów w dzienniku budowy, dotyczących przyjęcia materiałów na budowę oraz dokumentów towarzyszących wysyłce materiałów przez producenta, potwierdzających zgodność użytych materiałów z wymaganiami dokumentacji projektowej i specyfikacji technicznej (szczełogowej) pokrycia, opracowanej dla realizowanego przedmiotu zamówienia oraz normami powołanymi w pkt. 2.2. niniejszej ST.

6.2.2. Ocena podłoża

Badanie stanu podłoża należy przeprowadzić według wymagań określonych w pkt. 5.3. oraz 5.4. niniejszej ST.

6.3. Badania w czasie robót

Jakość i funkcjonalność BSO zależy od prawidłowości wykonania wszystkich kolejnych etapów systemowo określonych robót. Z

tego względu, w czasie wykonywania robót szczególnie ważna jest bieżąca kontrola robót zanikających (ulegających zakryciu). Dotyczy to przede wszystkim:

6.3.1. Kontroli przygotowania podłoża – nośności, czystości, wilgotności, nasiąkliwości (wykonania warstwy gruntującej), równości powierzchni,

6.3.2. Kontroli jakości klejenia płyt izolacji termicznej – montażu profili cokołowych, przyklejenia płyt na powierzchni i krawędziach, szczelności styków płyt, wypełnienia szczelin, czystości krawędzi płyt, ukształtowania detali elewacji – dylatacji, styków i połączeń,

6.3.3. Kontroli wykonania mocowania mechanicznego – rozmieszczenia i rozstawu kołków rozporowych, położenia talerzyków (krążków) wobec płaszczyzny płyt (w płaszczyźnie lub do 1 mm poza nią),

6.3.4. Kontroli wykonania warstwy zbrojonej – zbrojenia ukośnego otworów, zabezpieczenia krawędzi, wielkości zakładów siatki, pokrycia siatki zbrojącej, grubości warstwy i jakości powierzchni warstwy zbrojonej, wykonania jej gruntowania, mocowania profili. Wykonanie systemu nie powinno powodować szkodliwych pęknięć w warstwie zbrojonej, tzn. pęknięć na połączeniach płyt i/lub pęknięć o szerokości większej niż 0,2 mm,

6.3.5. Kontroli wykonania gruntowania powierzchni warstwy zbrojonej – sprawdzenie zakresu wykonania (w przypadku systemowego wymagania),

6.3.6. Kontroli wykonania warstwy wykończeniowej:

- tynku – pod względem jednolitości, równości, koloru, faktury,
- malowania – pod względem jednolitości i koloru.

6.4. Badania w czasie odbioru robót

6.4.1. Zakres i warunki wykonywania badań

Badania w czasie odbioru robót przeprowadza się celem oceny spełnienia wszystkich wymagań, dotyczących robót ociepleniowych, w szczególności w zakresie:

- zgodności z dokumentacją projektową i specyfikacją techniczną (szczegółową) wraz z wprowadzonymi zmianami naniesionymi w dokumentacji powykonawczej,
- jakości zastosowanych materiałów i wyrobów,
- prawidłowości przygotowania podłoża,
- prawidłowości wykonania ocieplenia i szczegółów systemu ociepleniowego.

Przy badaniach w czasie odbioru robót należy wykorzystywać wyniki badań dokonanych przed przystąpieniem do robót i w trakcie ich wykonywania.

Przed przystąpieniem do badań przy odbiorze należy na wstępie sprawdzić na podstawie dokumentów czy załączone wyniki badań dokonanych przed przystąpieniem do robót potwierdzają, że przygotowane podłoża nadawały się do wykonania robót ociepleniowych, a użyte materiały spełniały wymagania pkt. 2 niniejszej ST.

Do badań odbiorowych należy przystąpić po całkowitym zakończeniu robót.

6.4.2. Opis badań odbiorowych

W trakcie dokonywania odbioru robót należy dokonać oceny wykonanych robót elewacyjnych z zastosowaniem systemów ocieplania ścian poprzez porównanie z wymaganiami podanymi w pkt. 5.5. niniejszej ST, które powinny uwzględniać wymagania producenta systemu docieplenia, normy dotyczące warunków odbioru a podane dalej w pkt. 10.1., a także „Wytyczne wykonawstwa, oceny i odbioru robót elewacyjnych z zastosowaniem zewnętrznych zespolonych systemów ocieplania ścian” – wyd. przez Stowarzyszenie na Rzecz Systemów Ociepleń, Warszawa 2004 r.

M.in. zgodnie z treścią „Warunków technicznych wykonania i odbioru robót budowlanych” dla tynków o fakturze specjalnej do powierzchni BSO, pokrytych tynkiem cienkowarstwowym, należy stosować wymagania normy PN-70/B-10100 „Roboty tynkowe. Tynki zwykłe. Wymagania przy odbiorze”.

Według tej normy odchylenia wymiarowe wykonanego tynku powinny mieścić się w następujących granicach:

Kategoria tynku	Odchylenie powierzchni tynku od płaszczyzny i odchylenie krawędzi od linii prostej	Odchylenie powierzchni i krawędzi od kierunku		Odchylenie przecinających się płaszczyzn od kąta przewidzianego w dokumentacji
		pionowego	poziomego	
III	nie większe niż 3 mm i w	nie większe niż 2	nie większe niż 3	nie większe niż

Specyfikacja została sporządzona w systemie **SEKOSPEC** na podstawie standardowej specyfikacji technicznej opracowanej przez OWEOB Promocja Sp. z o.o.

	liczbie nie większej niż 3 na całej długości łąty kontrolnej 2 m	mm na 1 m i ogółem nie więcej niż 4 mm w pomieszczeniach do 3,5 m wysokości oraz nie więcej niż 6 mm w pomieszczeniach powyżej 3,5 m wysokości	mm na 1 m i ogółem nie więcej niż 6 mm na całej powierzchni między przegrodami pionowymi (ściany, belki itp.)	3 mm na 1 m
--	--	--	---	-------------

Obowiązują także wymagania:

- odchylenia promieni krzywizny powierzchni faset, wnęk itp. od projektowanego promienia nie powinny być większe niż 7 mm,
- dopuszczalne odchylenia od pionu powierzchni i krawędzi zewnętrznych tynków nie powinny być większe niż 10 mm na całej wysokości kondygnacji i 30 mm na całej wysokości budynku.

Pokryta tynkiem cienkowarstwowym i ewentualnie malowana powierzchnia BSO powinna posiadać jednolity i stały kolor i fakturę. Niedopuszczalne jest występowanie na jej powierzchni lokalnych wypukłości i wklęsłości, możliwych do wykrycia w świetle rozproszonym.

7. WYMAGANIA DOTYCZĄCE PRZEDMIARU I OBMIARU ROBÓT

7.1. Ogólne zasady przedmiaru i obmiaru robót podano w ST „Wymagania ogólne” Kod CPV 45000000-7, pkt 7

7.2. Jednostki oraz zasady przedmiarowania i obmiarowania

7.2.1. Powierzchnię ocieplenia ścian budynku oblicza się w metrach kwadratowych, jako iloczyn długości ścian w stanie surowym w rozwinięciu przez wysokość mierzoną od wierzchu cokołu (dolnej krawędzi) do górnej krawędzi warstwy ocieplanej.

7.2.2. Z powierzchni potrąca się powierzchnie nieocieplone i powierzchnie otworów większe od 1 m², doliczając w tym przypadku do powierzchni ocieplenia powierzchnię ościeży, obliczoną w metrach kwadratowych, jako iloczyn długości ościeży mierzonych w świetle ich krawędzi i szerokości, wraz z grubością ocieplenia.

8. SPOSÓB ODBIORU ROBÓT

8.1. Ogólne zasady odbioru robót podano w ST „Wymagania ogólne” Kod CPV 45000000-7, pkt 8

8.2. Odbiór robót zanikających i ulegających zakryciu

Do robót zanikających przy wykonywaniu robót ociepleniowych należy przygotowanie wraz z ewentualnym gruntowaniem podłoża, klejenie płyt izolacji termicznej, wykonywanie warstwy zbrojonej i ewentualne jej gruntowanie. Ich odbiór powinien zostać wykonany przed rozpoczęciem następnego etapu. Należy przeprowadzić badania wymienione w pkt. 6.3. niniejszej specyfikacji. W przypadku pozytywnego wyniku badań (zgodności z dokumentacją projektową i szczegółową specyfikacją techniczną) można zezwolić na rozpoczęcie wykonywania następnych etapów robót. W przeciwnym przypadku (negatywny wynik badań) należy określić zakres prac i rodzaj materiałów koniecznych do usunięcia nieprawidłowości. Po ich wykonaniu badania należy powtórzyć. Wszystkie ustalenia związane z dokonaniem odbioru robót ulegających zakryciu należy zapisać w dzienniku budowy lub protokole podpisanym przez przedstawicieli inwestora (inspektor nadzoru) i wykonawcy (kierownik budowy).

8.3. Odbiór częściowy

Odbiór częściowy polega na ocenie ilości i jakości wykonanej części robót. Odbioru częściowego robót dokonuje się dla zakresu określonego w dokumentach umownych, według zasad jak przy odbiorze ostatecznym robót. Celem odbioru częściowego jest wczesne wykrycie ewentualnych usterek w realizowanych robotach i ich usunięcie przed odbiorem końcowym. Odbiór częściowy robót jest dokonywany przez inspektora nadzoru w obecności kierownika budowy. Protokół odbioru częściowego jest podstawą do dokonania częściowego rozliczenia robót, jeżeli umowa taką formę przewiduje.

8.4. Odbiór ostateczny (końcowy)

Odbiór końcowy stanowi ostateczną ocenę rzeczywistego wykonania robót w odniesieniu do ich zakresu (ilości), jakości i zgodności z dokumentacją projektową. Odbiór ostateczny przeprowadza komisja, powołana przez zamawiającego, na podstawie przedłożonych dokumentów, wyników badań oraz dokonanej oceny wizualnej. Zasady i terminy powoływania komisji oraz czas jej działania powinna określać umowa. Wykonawca robót obowiązany jest przedłożyć komisji następujące dokumenty:

- dokumentację projektową z naniesionymi zmianami dokonanymi w toku wykonywania robót,
- szczegółowe specyfikacje techniczne ze zmianami wprowadzonymi w trakcie wykonywania robót,
- dziennik budowy i książki obmiarów z zapisami dokonywanymi w toku prowadzonych robót, protokoły kontroli spisywane w trakcie wykonywania prac,

- dokumenty świadczące o dopuszczeniu do obrotu i powszechnego zastosowania użytych materiałów i wyrobów budowlanych,
- protokoły odbiorów robót ulegających zakryciu i odbiorów częściowych,
- instrukcje producenta systemu ociepleniowego,
- wyniki badań laboratoryjnych i ekspertyz.

W toku odbioru komisja obowiązana jest zapoznać się z przedłożonymi dokumentami, przeprowadzić badania zgodnie z wytycznymi podanymi w pkt. 6.4. niniejszej ST, porównać je z wymaganiami podanymi w dokumentacji projektowej i szczegółowej specyfikacji technicznej robót ociepleniowych, opracowanej dla realizowanego przedmiotu zamówienia oraz dokonać oceny wizualnej. Roboty ociepleniowe powinny być odebrane, jeżeli wszystkie wyniki badań są pozytywne, a dostarczone przez wykonawcę dokumenty są kompletne i prawidłowe pod względem merytorycznym. Jeżeli chociażby jeden wynik badań był negatywny roboty ociepleniowe nie powinny zostać odebrane. W takim przypadku należy wybrać jedno z następujących rozwiązań:

- jeżeli to możliwe, należy ustalić zakres prac korygujących, usunąć niezgodności wykonanego ocieplenia z wymaganiami określonymi w dokumentacji projektowej i specyfikacji technicznej (szczełogółowej) i przedstawić je ponownie do odbioru,
- jeżeli odchylenia od wymagań nie zagrażają bezpieczeństwu użytkownika, trwałości i szczelności ocieplenia, zamawiający może wyrazić zgodę na dokonanie odbioru końcowego z jednoczesnym obniżeniem wartości wynagrodzenia w stosunku do ustaleń umownych,
- w przypadku, gdy nie są możliwe podane wyżej rozwiązania, wykonawca zobowiązany jest do usunięcia wadliwie wykonanych robót ociepleniowych, wykonać je ponownie i powtórnie zgłosić do odbioru.

W przypadku niekompletności dokumentów odbiór może być dokonany po ich uzupełnieniu.

Z czynności odbioru sporządza się protokół podpisany przez przedstawicieli zamawiającego i wykonawcy. Protokół powinien zawierać:

- ustalenia podjęte w trakcie prac komisji,
- ocenę wyników badań,
- wykaz wad i usterek ze wskazaniem sposobu ich usunięcia,
- stwierdzenie zgodności lub niezgodności wykonania ocieplenia z zamówieniem. Protokół odbioru końcowego jest podstawą do dokonania rozliczenia końcowego pomiędzy zamawiającym a wykonawcą.

8.5. Odbiór po upływie okresu rękojmi i gwarancji

Celem odbioru po okresie rękojmi i gwarancji jest ocena stanu ocieplenia po użytkowaniu w tym okresie oraz ocena wykonywanych w tym okresie ewentualnych robót poprawkowych, związanych z usuwaniem zgłoszonych wad. Odbiór po upływie okresu rękojmi i gwarancji jest dokonywany na podstawie oceny wizualnej ocieplenia, z uwzględnieniem zasad opisanych w pkt. 8.4. „Odbiór ostateczny (końcowy)”. Pozytywny wynik odbioru pogwarancyjnego jest podstawą do zwrotu kaucji gwarancyjnej, negatywny do ewentualnego dokonania potrąceń wynikających z obniżonej jakości robót. Przed upływem okresu gwarancyjnego zamawiający powinien zgłosić wykonawcy wszystkie zauważone wady w wykonanych robotach ociepleniowych.

9. PODSTAWA ROZLICZENIA ROBÓT

9.1. Ogólne ustalenia dotyczące podstawy płatności podano w ST „Wymagania ogólne” Kod CPV 45000000-7, pkt 9

9.2. Zasady rozliczenia i płatności

Rozliczenie robót ociepleniowych może być dokonane jednorazowo po wykonaniu pełnego zakresu robót i ich końcowym odbiorze lub etapami określonymi w umowie, po dokonaniu odbiorów częściowych robót. Ostateczne rozliczenie umowy pomiędzy zamawiającym a wykonawcą następuje po dokonaniu odbioru pogwarancyjnego. Podstawę rozliczenia oraz płatności za wykonany i odebrany zakres ocieplenia stanowi wartość tych robót obliczona na podstawie:

- określonych w dokumentach umownych (ofercie) cen jednostkowych i ilości robót zaakceptowanych przez zamawiającego lub
- ustalonej w umowie kwoty ryczałtowej za określony zakres robót.

Ceny jednostkowe wykonania ocieplenia lub kwoty ryczałtowe obejmujące roboty ociepleniowe uwzględniają:

- przygotowanie stanowiska roboczego,
- dostarczenie do stanowiska roboczego materiałów, narzędzi i sprzętu,
- obsługę sprzętu niewymagającego etatowej obsługi,
- ustawienie i rozbiórkę rusztowań, o wysokości do 4 m,

- ocenę i przygotowanie podłoża,
- zabezpieczenie stolarki okiennej i drzwiowej, okładzin i innych elementów elewacyjnych przed zanieczyszczeniem i uszkodzeniem w trakcie wykonywania BSO,
- wyznaczenie krawędzi powierzchni BSO (cokół, styki z płaszczyznami innych materiałów elewacyjnych, krawędzie powierzchni) oraz lica płaszczyzny płyt izolacji termicznej,
- gruntowanie podłoża,
- przyklejenie płyt izolacji termicznej do podłoża lub mocowanie za pomocą profili mocujących, wypełnienie ewentualnych nieszczelności,
- szlifowanie powierzchni płyt,
- mocowanie mechaniczne płyt za pomocą kołków rozporowych – zależnie od systemu i projektu robót ociepleniowych,
- ewentualne naklejenie siatki pancernej, wtopienie w warstwę zaprawy i wyrównanie jej,
- wykonanie standardowej warstwy zbrojonej - ze zbrojeniem ukośnym otworów,
- gruntowanie powierzchni warstwy zbrojonej (po związaniu zaprawy), mocowanie ewent. elementów dekoracyjnych (profilu),
- wyznaczenie przebiegu i montaż profili, listew narożnikowych, ochronnych, brzegowych, dylatacyjnych itp., wraz z docięciem połączeń na narożnikach wklęsłych i wypukłych, wymaganym zabezpieczeniem przed zanieczyszczeniem, mocowaniem dodatkowych pasów siatki zbrojącej itp.,
- wyznaczenie przebiegu i montaż (klejenie) profili dekoracyjnych, wraz z ukształtowaniem połączeń w narożnikach wklęsłych i wypukłych, ewent. zbrojeniem powierzchni, zabezpieczeniem przed zanieczyszczeniem przy wykonywaniu dalszych prac, gruntowaniem, malowaniem.
- wykonanie warstwy wykończeniowej (po wyznaczeniu ewent. płaszczyzn kolorystycznych) – tynki, okładziny, ewent. malowanie,
- usunięcie zabezpieczeń stolarki, okładzin i innych elementów elewacyjnych i ewentualnych zanieczyszczeń,
- uporządkowanie terenu wykonywania prac,
- usunięcie pozostałości, resztek i odpadów materiałów w sposób uzgodniony ze Zleceniodawcą i zgodnie z zaleceniami producenta,
- likwidację stanowiska roboczego.

Przy rozliczaniu robót ociepleniowych według uzgodnionych cen jednostkowych, koszty niezbędnych rusztowań mogą być uwzględnione w tych cenach lub stanowić podstawę oddzielnej płatności. Sposób rozliczenia kosztów montażu, demontażu i pracy rusztowań, koniecznych do wykonywania robót na wysokości powyżej 4 m, należy ustalić w postanowieniach pkt 9 szczegółowej specyfikacji technicznej ocieplenia, opracowanej dla realizowanego przedmiotu zamówienia (SST).

10. DOKUMENTY ODNIESIENIA

10.1. Normy

PN-EN 13162:2002

Wyroby do izolacji cieplnej w budownictwie – Wyroby z wełny mineralnej (MW) produkowane fabrycznie. Specyfikacja.

PN-EN 13163:2004

Wyroby do izolacji cieplnej w budownictwie – Wyroby ze styropianu (EPS) produkowane fabrycznie. Specyfikacja.

PN-EN 13164:2003

Wyroby do izolacji cieplnej w budownictwie. Wyroby z polistyrenu ekstrudowanego (XPS) produkowane fabrycznie. Specyfikacja.

PN-EN 13164:2003/A1:2005(U)

Wyroby do izolacji cieplnej w budownictwie. Wyroby z polistyrenu ekstrudowanego (XPS) produkowane fabrycznie. Specyfikacja (Zmiana A1).

PN-EN 13499:2005

Wyroby do izolacji cieplnej w budownictwie. Zewnętrzne zespolone systemy ocieplania (ETICS) ze styropianem. Specyfikacja.

PN-EN 13500:2005

Wyroby do izolacji cieplnej w budownictwie. Zewnętrzne zespolone systemy ocieplania (ETICS) z wełną mineralną. Specyfikacja.

PN-ISO 2848:1998

Budownictwo. Koordynacja modułarna. Zasady i reguły.

PN-ISO 1791:1999

Budownictwo. Koordynacja modułarna. Terminologia.

PN-ISO 3443-1:1994

Tolerancje w budownictwie. Podstawowe zasady oceny i określenia.

PN-63/B-06251

Roboty betonowe i żelbetowe. Wymagania techniczne.

PN-71/B-06280

Konstrukcje z wielkowymiarowych prefabrykatów żelbetowych. Wymagania w zakresie wykonywania badania przy odbiorze.

PN-80/B-10021

Prefabrykaty budowlane z betonu. Metody pomiaru cech geometrycznych.

PN-70/B-10026

Ściany monolityczne z lekkich betonów z kruszywa mineralnego porowatego. Wymagania i badania.

PN-68/B-10020

Roboty murowe z cegły. Wymagania i badania przy odbiorze.

PN-69/B-10023

Roboty murowe. Konstrukcje zespolone ceglano-żelbetowe wykonywane na budowie. Wymagania i badania przy odbiorze.

PN-68/B-10024

Roboty murowe. Mury z drobnowymiarowych elementów z autoklawizowanych betonów komórkowych. Wymagania i badania przy odbiorze.

PN-70/B-10100

Roboty tynkowe. Tynki zwykłe. Wymagania i badania przy odbiorze.

PN-B-02025:2001

Obliczanie sezonowego zapotrzebowania na ciepło do ogrzewania budynków mieszkalnych i zamieszkania zbiorowego.

PN-EN ISO 6946:2004

Komponenty budowlane i elementy budynku. Opór cieplny i współczynnik przenikania ciepła. Metoda obliczania.

10.2. Inne dokumenty, instrukcje i przepisy

- Ustawa Prawo budowlane z dnia 7 lipca 1994 r. (tekst jednolity Dz. U. Nr 207 poz. 2016 z 2003 roku z późniejszymi zmianami).
- Ustawa z dnia 16 kwietnia 2004 r. o wyrobach budowlanych (Dz. U. Nr 92 poz. 881 z dnia 30 kwietnia 2004 r.).
- Ustawa z dnia 29 stycznia 2004 r. Prawo zamówień publicznych (Dz. U. z 2004 r. Nr 19, poz. 177 z późn. zmianami).
- Rozporządzenie Ministra Infrastruktury z dnia 2 września 2004 r. w sprawie szczegółowego zakresu i formy dokumentacji projektowej, specyfikacji technicznych wykonania i odbioru robót budowlanych oraz programu funkcjonalno-użytkowego (Dz. U. z 2004 r., Nr 202, poz. 2072 + zmiana Dz. U. z 2005 r. Nr 75, poz. 664).
- Rozporządzenie Ministra Infrastruktury z dnia 12 kwietnia 2002 r. w sprawie warunków technicznych, jakimi powinny odpowiadać budynki i ich usytuowanie (Dz. U. z 2002 r. Nr 75, poz. 690 z późn. zmianami).
- Rozporządzenie Ministra Infrastruktury z dnia 7 kwietnia 2004 r. zmieniające rozporządzenie w sprawie warunków technicznych, jakim powinny odpowiadać budynki i ich usytuowanie (Dz. U. Nr 109, poz. 1156 z dnia 12 maja 2004 r.).
- Wytyczne wykonawstwa, oceny i odbioru robót elewacyjnych z zastosowaniem zewnętrznych zespolonych systemów ocieplania ścian – Stowarzyszenie na Rzecz Systemów Ociepleń, Warszawa 2004 r.
- Instrukcja ITB nr 334/2002 Bezspoinowy system ocieplania ścian zewnętrznych budynków Warszawa 2002 r.
- ZUAT 15/V.03/2003 Zestawy wyrobów do wykonywania ociepleń z zastosowaniem styropianu jako materiału termoizolacyjnego i pocienianej wyprawy elewacyjnej. Zalecenia Udzielania Aprobát Technicznych ITB Warszawa, Instytut Techniki Budowlanej, 2003 r.
- ZUAT 15/V.04/2003 Zestawy wyrobów do wykonywania ociepleń z zastosowaniem wełny mineralnej jako materiału termoizolacyjnego i pocienianej wyprawy elewacyjnej. – Zalecenia Udzielania Aprobát Technicznych ITB, Warszawa, Instytut Techniki Budowlanej, 2003 r.
- ZUAT 15/V.01/1997 Tworzywowe łączniki do mocowania termoizolacji. Zalecenia Udzielania Aprobát Technicznych ITB Warszawa Instytut Techniki Budowlanej 1997 r.

- ZUAT 15/V.07/2003 Łączniki do mocowania izolacji termicznej uformowanej w płyty. Zalecenia Udzielania Aprobata Technicznych ITB Warszawa Instytut Techniki Budowlanej 2003 r.
- ZUAT 15/VIII.07/2003 Zaprawy klejące i kleje dyspersyjne Zalecenia Udzielania Aprobata Technicznych ITB, Warszawa, Instytut Techniki Budowlanej, 2000 r.
- ETAG 004 Wytyczne do Europejskich Aprobata Technicznych. Złożone systemy izolacji cieplnej z wyprawami tynkarskimi. Dz. Urz. WEC212 z 06.09.2002 r.
- ETAG 014 Wytyczne do Europejskich Aprobata Technicznych – Łączniki tworzywowe do mocowania warstwy izolacyjnej ociepleń ścian zewnętrznych. Dz. Urz. WEC212 z 06.09.2002 r.
- Warunki techniczne wykonania i odbioru robót budowlanych tom I Budownictwo ogólne część 4, Wydawnictwo Arkady Wydanie 4, Warszawa 1990 r.
- Warunki techniczne wykonania i odbioru robót budowlanych Część B – Roboty wykończeniowe, zeszyt 1. Tynki, ITB 2003 r.
- Rozporządzenie Ministra Infrastruktury z dnia 11 sierpnia 2004 r. w sprawie systemów oceny zgodności, wymagań, jakie powinny spełniać notyfikowane jednostki uczestniczące w ocenie zgodności, oraz sposobu oznaczania wyrobów budowlanych oznakowaniem CE (Dz. U. Nr 195, poz. 2011).
- Rozporządzenie Ministra Infrastruktury z dnia 11 sierpnia 2004 r. w sprawie sposobów deklarowania zgodności wyrobów budowlanych oraz sposobu znakowania ich znakiem budowlanym (Dz. U. Nr 198 poz. 2041).
- Rozporządzenie Ministra Infrastruktury z dnia 23 czerwca 2003 r. w sprawie informacji dotyczącej bezpieczeństwa i ochrony zdrowia oraz planu bezpieczeństwa i ochrony zdrowia. (Dz. U. z 2003 r., Nr 120, poz. 1126).
- Rozporządzenie Ministra Infrastruktury z dnia 14 maja 2004 r. w sprawie kontroli wyrobów budowlanych wprowadzonych do obrotu. (Dz. U. z 2004 r. Nr 130, poz. 1386).
- Dyrektywa Rady Europejskiej 89/106/EWG z dnia 21 grudnia 1988 r. w sprawie zbliżenia przepisów ustawowych Państw Członkowskich odnoszących się do wyrobów budowlanych.

SPECYFIKACJE TECHNICZNE WYKONANIA I OBIORU ROBÓT BUDOWLANYCH
Kod CPV 45410000-4 TYNKOWANIE

A-011-OKŁADZINY Z PŁYT GIPSOWO-KARTONOWYCH, ORAZ GIPSOWO-WŁÓKNOWE(SUCHE TYNKI GIPSOWE)

1. WSTĘP

1.1. Przedmiot ST

Przedmiotem niniejszej standardowej specyfikacji technicznej (ST) są wymagania dotyczące wykonania i odbioru okładzin z płyt gipsowo-kartonowych (suchych tynków gipsowych) oraz gipsowo-włóknowych.

zgodnie ze specyfikacją ogólną sst0.0 p1.1

1.2. Zakres stosowania ST

Specyfikacja techniczna (ST) stanowi podstawę opracowania szczegółowej specyfikacji technicznej (SST) stosowanej jako dokument przetargowy i kontraktowy przy zlecaniu i realizacji robót wymienionych w pkt. 1.1

1.3. Zakres robót objętych ST

- Okładziny z płyt gipsowo-kartonowych oraz gipsowo-włóknowych., których dotyczy specyfikacja stanowią poszycie ażurowej konstrukcji ścian i sufitów w systemie lekkiej zabudowy szkieletowej, jak i okładziny zastępującej tynki na ścianach i sufitach murowanych wykonywanych z materiałów tradycyjnych.
- Okładziny objęte niniejszą ST kształtują formę architektoniczną danego elementu konstrukcyjnego, wykonywane są ręcznie z płyt gipsowo-kartonowych odpowiadających wymaganiom norm lub aprobat technicznych.
- „Prawa” strona płyty gipsowo-kartonowej pełni rolę jej lica i po zamontowaniu skierowana jest do wnętrza pomieszczenia. Strona „lewa” płyty (niewidoczna po zamontowaniu) posiada nadruk z symbolem producenta oraz zakładkowe połączenia kartonu.

1.4. Określenia podstawowe

Określenia podane w niniejszej ST są zgodne z ustawą Prawo budowlane, wydanymi do niej rozporządzeniami wykonawczymi, nomenklaturą Polskich Norm, aprobat technicznych, a mianowicie:

- roboty budowlane przy wykonaniu okładzin z płyt gipsowo-kartonowych oraz gipsowo-włóknowych. należy rozumieć wszystkie prace budowlane związane z wykonaniem okładzin z płyt gipsowo-kartonowych, oraz gipsowo-włóknowych zgodnie z ustaleniami projektowymi,
- Wykonawca – osoba lub organizacja wykonująca ww. roboty budowlane,
- procedura – dokument zapewniający jakość, definiujący „jak, kiedy, gdzie i kto”? wykonuje i kontroluje poszczególne operacje robocze – procedura może być zastąpiona przez normy, aprobaty techniczne i instrukcje,
- ustalenia projektowe – ustalenia podane w dokumentacji technicznej zawierające dane opisujące przedmiot i wymagania jakościowe wykonania okładzin.

1.5. Ogólne wymagania dotyczące robót

Przy wykonywaniu okładzin z płyt gipsowo-kartonowych oraz gipsowo-włóknowych należy przestrzegać zasad podanych w normie PN-72/B-10122 „Roboty okładzinowe. Suche tynki. Wymagania i badania przy odbiorze”.

Wykonawca robót jest odpowiedzialny za jakość ich wykonania oraz za ich zgodność z dokumentacją projektową, ST i poleceniami Inspektora nadzoru. Ogólne wymagania dotyczące wykonania i odbioru robót podano w ST Kod CPV 45000000-7 „Wymagania ogólne” pkt 1.5.

2. MATERIAŁY

2.1. Ogólne wymagania dotyczące materiałów, ich pozyskiwania i składowania podano w ST Kod CPV 45000000-7 „Wymagania ogólne” pkt 2

2.2. Płyty gipsowo-kartonowe oraz gipsowo-włóknowych powinny odpowiadać wymaganiom określonych w normie PN-B-79405 – wymagania dla płyt gipsowo-kartonowych

Warunki techniczne dla płyt gipsowo-kartonowych blica 1

Lp.	Wymagania	GKB zwykła	GKF ognioodporna	GKBI wodoodporna	GKFI wodo- i ognioodporna
01	02	03	04	05	06
1.	Powierzchnia	równa, gładka, bez uszkodzeń kartonu, narożników i krawędzi			

2.	Przyczepność kartonu do rdzenia gipsowego	karton powinien być złączony z rdzeniem gipsowym w taki sposób, aby przy odrywaniu ręką rwa się, nie powodując odklejania się od rdzenia				
3.	Wymiary i tolerancje [mm]	grubość	9,5±0,5; 12,5±0,5; 15±0,5; 18±0,5			
		szerokość	1200 (+0; -5,0)			
		długość	[2000,3000] (+0; -6)			
		prostokątność	różnica w długości przekątnych ≤5			
4.	Masa 1m ² płyty o grubości [kg]	9,5	≤9,5	-	-	-
		12,5	≤12,5	11,0,13,0	≤12,5	11,13,0
		15,0	≤15,0	13,5,16,0	≤15,0	13,5,15,0
		18,0	≤18,0	16,0,19,0	-	-
5.	Wilgotność [%]	≤10,0				
6.	Trwałość struktury przy opalaniu [min.]	-	120	-	120	
7.	Nasiąkliwość [%]	-	-	≤10	≤10	
8.	Oznakowanie	napis na tylnej stronie płyty	nazwa, symbol rodzaju płyty; grubość; PN; data produkcji			
		kolor kartonu	szary jasny	szary jasny	zielony jasny	zielony jasny
		barwa napisu	niebieska	czerwona	niebieska	czerwona

Tabela 2

Grubość nominalna płyty gipsowej [mm]	Odległość podpór l [mm]	PRÓBA ZGINANIA			
		Obciążenie niszczące [N]		Ugięcie [mm]	
		prostokątne do kierunku włókien kartonu	równoległe do kierunku włókien kartonu	prostokątne do kierunku włókien kartonu	równoległe do kierunku włókien kartonu
9,5	380	450	150	-	-
12,5	500	600	180	0,8	1,0
15,0	600	600	180	0,8	1,0
>18,0	720	500	-	-	-

Dane dotyczące płyty gipsowo-kartonowej i o nazwie „RENOWACYJNA”, o grub. 6,5 mm.

1. grubość – 6,5±0,5 mm
2. szerokość – 1200 (+0; -0,5) mm
3. długość – [2000÷3000] (+0; -6,0) mm
4. masa 1 m² – 5,5÷6,5 kg
5. obciążenie niszczące (rozstaw podpór – 350 mm) – prostokątne do kierunku włókien – min. 280N
– równoległe do kierunku włókien – min. 110N

2.3. Woda

Do przygotowania zaczynu gipsowego i skrapiania podłoża stosować można wodę odpowiadającą wymaganiom normy PN-EN-1008:2004 „Woda zarobowa do betonu. Specyfikacja pobierania próbek, badanie i ocena przydatności wody zarobowej do betonu, w tym wody odzyskanej z procesów produkcji betonu”. Bez badań laboratoryjnych można stosować wodociągową wodę pitną. Niedozwolone jest użycie wód ściekowych, kanalizacyjnych, bagiennych oraz wód zawierających tłuszcze organiczne, oleje i muł.

2.4. Piasek

2.5. Piasek powinien spełniać wymagania normy PN-79/B-06711. Kruszywa mineralne. Piaski do zapraw budowlanych, a w szczególności:

- nie zawierać domieszek organicznych,
- mieć frakcje różnych wymiarów: piasek drobnoziarnisty 0,25-0,5 mm, piasek średnioziarnisty 0,5-1,0 mm.

2.5.1. Stosowany do zaczynu piasek powinien być drobnoziarnisty i przechodzić całkowicie przez sito o prześwicie 0,5 mm.

2.6. Klej gipsowy do przymocowywania płyt gipsowo-kartonowych oraz gipsowo-włóknowych do ścian murowanych

Do przymocowywania płyt gipsowo-kartonowych oraz gipsowo-włóknowych stosuje się najczęściej kleje gipsowe produkowane przez firmy specjalistyczne, dostępne w sprzedaży na terenie kraju.

3. SPRZĘT

3.1. Ogólne wymagania dotyczące sprzętu podano w ST Kod CPV 45000000-7 „Wymagania ogólne” pkt 3

3.2. Sprzęt do wykonywania suchych tynków

Wykonawca przystępujący do wykonania suchych tynków, powinien wykazać się możliwością korzystania z elektronarzędzi i drobnego sprzętu budowlanego.

Sprzęt stosować zalecany przez producenta danego systemu obudowy

4. TRANSPORT

4.1. Ogólne wymagania dotyczące transportu podano w ST Kod CPV 45000000-7 „Wymagania ogólne” pkt 4

Materiały transportować zgodnie z zaleceniami producenta danego systemu obudowy

4.2. Pakowanie i magazynowanie płyt gipsowo-kartonowych

Płyty powinny być pakowane w formie stosów, układanych poziomo na kilku podkładach dystansowych. Pierwsza płyta od dołu spełnia rolę opakowania stosu. Każdy ze stosów jest spięty taśmą stalową dla usztywnienia, w miejscach usytuowania podkładek. Pakiety należy składować w pomieszczeniach zamkniętych i suchych, na równym i mocnym, a zarazem płaskim podkładzie. Wysokość składowania – do pięciu pakietów o jednakowej długości, nakładanych jeden na drugi.

4.3. Transport płyt odbywa się przy pomocy rozbieralnych zestawów samochodowych (pokrytych plandekami), które umożliwiają przewóz (jednorazowo) około 2000 m² płyt o grubości 12,5 mm lub około 2400 m² o grubości 9,5 mm.

Rozładunek płyt powinien odbywać się w sposób zmechanizowany przy pomocy wózka widłowego o udźwigu co najmniej 2000 kg lub żurawia wyposażonego w zawieszanie z widłami.

5. WYKONANIE ROBÓT

5.1. Ogólne zasady wykonania robót podano w ST Kod CPV 45000000-7 „Wymagania ogólne” pkt 5

Roboty prowadzić zgodnie z zaleceniami producenta danego systemu obudowy

5.2. Warunki przystąpienia do robót

- Przed przystąpieniem do wykonywania okładzin z płyt gipsowo-kartonowych oraz gipsowo-włóknowych powinny być zakończone wszystkie roboty stanu surowego, roboty instalacyjne podtynkowe, zamurowane przebiecia i bruzdy, osadzone ościeżnice drzwiowe i okienne.
- Zaleca się przystąpienie do wykonywania okładzin po okresie wstępnego osiadania i skurczów murów, tj. po upływie 4-6 miesięcy po zakończeniu stanu surowego.
- Przed rozpoczęciem prac montażowych pomieszczenia powinny być oczyszczone z gruzu i odpadów.
- Okładziny z płyt gipsowo-kartonowych należy wykonywać w temperaturze nie niższej niż +5°C pod warunkiem, że w ciągu doby nie nastąpi spadek poniżej 0°C, a wilgotność względna powietrza mieści się w granicach od 60 do 80%.
- Pomieszczenia powinny być suche i dobrze przewietrzane.

5.3. Montaż okładzin z płyt gipsowo-kartonowych oraz gipsowo-włóknowych na ścianach murowanych

5.3.1. Przy montażu płyt gipsowo-kartonowych oraz gipsowo-włóknowych należy przestrzegać zasad podanych w normie PN-72/B-10122 „Roboty okładzinowe. Suche tynki. Wymagania i badania przy odbiorze”.

5.3.2. Mocowanie płyt za pomocą zaczynu gipsowego lub kleju gipsowego

Elementami wiążącymi płytę (okładzinę) ze ścianą a równocześnie zapewniającą jej sztywność, są placki z gipsu szpachlowego lub kleju gipsowego.

5.3.3. Przygotowanie podłoża:

- podłoże powinno być twarde i oczyszczone z kurzu i luźnych resztek zaprawy,
- stare powłoki malarskie: olejne powinny być zeszkrobane a klejowe zmyte,
- przed przystąpieniem do montażu płyt, podłoże skropić obficie wodą, zbyt suche podłoże, szybko odciąga wodę z placków gipsowych, powoduje przedwczesne ich stwardnienie i odpadanie,
- dla podłoża nienasiąkliwego należy stosować na placki zaczyn o większej gęstości.

5.3.4. Mocowanie płyt na plackach gipsowych

W przypadku, gdy znajdująca się w stanie surowym ściana, przeznaczona do obłożenia ma na swym licu odchyłki do 20 mm/mb, należy ją zniwelować przed rozpoczęciem montażu płyt. Niwelacji powierzchni ściany dokonuje się przez zamocowanie na niej gipsowych marek kontrolnych, w rozstawach wynikających z szerokości zastosowanych płyt. Marki winny mieć średnicę od 10 do 15 cm. Dopiero po związaniu marek gipsowych i powtórnym sprawdzeniu lica ściany można przystąpić do właściwego przyklejania płyt.

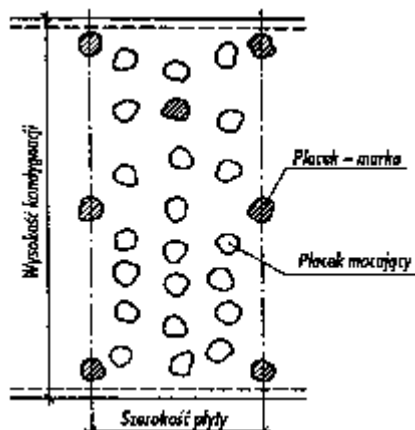

Płytę do przyklejenia układa się stroną licową do podłogi w pobliżu miejsca jej zamontowania. Następnie na jej tylną stronę nakłada się placki zaczynu gipsowego w rozstawach od 30 do 35 cm. Przy krawędziach płyt placki powinny mieć mniejsze rozmiary, ale należy je układać gęściej. Grubość naniesionych placków powinna być nieznacznie większa, niż grubość przygotowanych marek. Płytę z naniesionymi plackami podnosi się i lekko dociska do ściany. Następnie skorygować położenie płyty, czyli dosunąć ją do krawędzi już zamontowanej płyty. Opukując gumowym młotkiem przez prostą latę (najlepiej aluminiową, o przekroju prostokątnym 18x100 mm i długości 2500 mm), doprowadza się do dokładnego zlicowania płaszczyzny montowanej płyty z wcześniej zamontowaną płytą. Można też stosować metodę nakładania placków gipsowych na ścianę. Szczególnie w pomieszczeniach wąskich (np. w korytarzach), gdzie nie da się manewrować płytą z naniesionym na nią zaczynem. Przyklejone płyty powinny dokładnie przylegać do siebie swoimi dłuższymi krawędziami. Wskazane jest jednocześnie mocowanie dwóch lub trzech płyt zaczynem gipsowym z jednego zarobu, następnie wspólne regulowanie ich położenia.

5.3.5. Klejenie płyt na styk do podłoża

W przypadku, gdy płaszczyzny ścian przeznaczonych do obłożenia są równe, o odchyłce do ok. 3 mm/mb, można zastosować metodę klejenia płyt na cienkiej warstwie kleju gipsowego. Podobnie jak opisano w pkt. 5.3.4., na ułożoną licem do podłogi płytę nakłada się ciekłą warstwę klejącą. Warstwę tę rozgarnia się po płycie szeroką stalową pacą z zębami. Klej powinien być rozłożony pasami wzdłuż dłuższych krawędzi płyt. Klej gipsowy użyty do tego typu klejenia powinien być stosunkowo rzadki, co ułatwia jego równomierne rozprowadzenie w momencie dociskania płyty do podłoża.

5.3.6. Mocowanie płyt na pasach gipsowo-kartonowych

Przy nierównym podłożu, powstałym z powodu niedokładnego murowania ściany lub przeróbek (zamurowane otwory), może zaistnieć konieczność wstępnego wyrównania powierzchni przy pomocy pasów gipsowo-kartonowych. Pasy takie, o szerokości 10 cm, odcina się z płyty gipsowo-kartonowej i mocuje przy pomocy zaczynu gipsowego. Poziome pasy montuje się przy suficie i przy podłodze. Pasy pionowe są klejone w rozstawie co 600 mm. Pasy gipsowo-kartonowe oraz gipsowo-włóknowe powinny po zamontowaniu wyznaczać równą płaszczyznę.

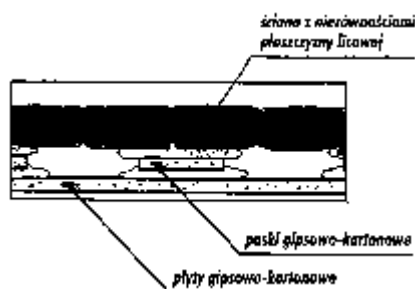

Po związaniu zaczynu mocującego pasy gipsowo-kartonowe do podłoża przystępuje się do klejenia płyt sposobem opisanym w pkt. 5.3.5.

5.4. Montaż okładzin z płyt gipsowo-kartonowych oraz gipsowo-włóknowych na ścianach na ruszcie

5.4.1. Okładziny na ruszcie stalowym. Ruszt metalowy pod okładziny gipsowo-kartonowe oraz gipsowo-włóknowych można wykonać na kilka sposobów:

- przy użyciu profili stosowanych do budowy ścian działowych, bez kontaktu z osłanianą ścianą,
- z użyciem ściennych profili „U” o szer. 50 mm, umocowanych do podłoża uchwytnymi typu ES,
- przy użyciu profili sufitowych 60/27, mocowanych do podłoża elementami łączącymi typu ES.

Niezależnie od wybranej metody stosować się do wytycznych monażowych producenta danego systemu

5.5. Montaż okładzin z płyt gipsowo-kartonowych oraz gipsowo-włóknowych na ruszcie na sufitach

5.5.1. Zasady doboru konstrukcji rusztu

Ruszt stanowiący podłoże dla płyt gipsowo-kartonowych oraz gipsowo-włóknowych powinien składać się z dwóch warstw: dolnej

stanowiącej bezpośrednio podłoże dla płyt – nazywanej w dalszej części „warstwą nośną” oraz górnej – dalej nazywanej „warstwą główną”. Niekiedy wykonywany jest ruszt jednowarstwowy składający się tylko z warstwy nośnej. Materiałami konstrukcyjnymi do budowania rusztów są kształtowniki stalowe lub listwy drewniane. Dokonując wyboru rodzaju konstrukcji rusztu przy projektowaniu sufitu, należy brać pod uwagę następujące czynniki:

a) kształt pomieszczenia:

- jeżeli ruszt poziomy pomieszczenia jest zbliżony do kwadratu, to ze względu na sztywność rusztu zasadne jest zastosowanie konstrukcji dwuwarstwowej,
- w pomieszczeniach wąskich i długich znajduje zastosowanie rozwiązanie jednowarstwowe,
- sposób zamocowania rusztu do konstrukcji przegrody,
- jeżeli ruszt styka się bezpośrednio z płaską konstrukcją przegrody, to można zastosować ruszt jednowarstwowy; natomiast, gdy ruszt oddalony jest od stropu, zazwyczaj stosuje się rozwiązania dwuwarstwowe,
- rozstaw rozmieszczenia elementów warstwy nośnej zależy również od kierunku usytuowania podłużnych krawędzi płyt w stosunku do tych elementów,

b) grubość zastosowanych płyt:

- rozmieszczenia płyt,
- rozstaw elementów rusztu warstwy nośnej zależy między innymi od sztywności płyt,

c) funkcję jaką spełniać ma sufit:

- jeżeli sufit stanowi barierę ogniową, to kierunek rozmieszczenia płyt musi być zawsze prostopadły do elementów warstwy nośnej. Ruszt takiego sufitu może być wykonany z kształtowników stalowych lub listew drewnianych. Rodzaj rusztu (palny czy niepalny) nie ma wpływu na odporność ogniową, ponieważ o własnościach ogniochronnych decyduje okładzina gipsowo-kartonowa.

5.5.2. Tyczenie rozmieszczenia płyt

Chcąc uzyskać oczekiwane efekty użytkowe sufitów, należy przy ich wykonywaniu pamiętać o paru podstawowych zasadach:

- styki krawędzi wzdłużnych płyt powinny być prostopadłe do płaszczyzny ściany z oknem (równoległe do kierunku naświetlania pomieszczenia),
- przy wyborze wzdłużnego mocowania płyt do elementów nośnych rusztu konieczne jest, aby styki długich krawędzi płyt opierały się na tych elementach,
- przy wyborze poprzecznego mocowania płyt w stosunku do elementów nośnych rusztu konieczne jest, aby styki krótszych krawędzi płyt opierały się na tych elementach,
- ponieważ rzadko się zdarza, aby w jednym rzędzie mogła być umocowana pełna ilość płyt, należy je tak rozmieścić, by na obu krańcach tego rzędu znalazły się odcięte kawałki o szerokości zbliżonej do połowy szerokości płyty (lub połowy jej długości),
- styki poprzeczne płyt w dwu sąsiadujących pasmach powinny być przesunięte względem siebie o odległość zbliżoną do połowy długości płyty,
- jeżeli z przyczyn ogniowych okładzina gipsowo-kartonowa sufitu ma być dwuwarstwowa, to drugą warstwę płyt należy mocować mijankowo w stosunku do pierwszej, przesuwając ją o jeden rozstaw między nośnymi elementami rusztu.

5.5.3. Kotwienie rusztu

W zależności od konstrukcji i rodzaju materiału, z jakiego wykonany jest strop, wybiera się odpowiedni rodzaj kotwienia rusztu. Wszystkie stosowane metody kotwień muszą spełniać warunek pięciokrotnego współczynnika wytrzymałości przy ich obciążaniu. Znaczący to, że jednostkowe obciążenie wyrwywające musi być większe od pięciokrotnej wartości normalnego obciążenia przypadającego na dany łącznik lub kotwę. Konstrukcje sufitów mogą zostać podwieszane do stropów zbudowanych w oparciu o belki profilowe przy pomocy różnego rodzaju obejm (mocowanie imadłowe). Elementy mocujące konstrukcję sufitów, jak np. kotwy stalowe wbetonowane na etapie formowania stropu, kotwy spawane do istniejących zabetonowanych wypustów stalowych lub bezpośrednio do stalowej konstrukcji stropu rodzimego powinny wytrzymywać trzykrotną wartość normalnego obciążenia. Wszystkie elementy stalowe, służące do kotwienia, muszą posiadać zabezpieczenie antykorozyjne.

5.5.4. Mocowanie płyt gipsowo-kartonowych oraz gipsowo-włóknowych do rusztu

Na okładziny sufitowe stosuje się płyty gipsowo-kartonowe oraz gipsowo-włóknowych zwykle o grubości 9,5 lub 12,5 mm. Jeśli tego wymagają warunki ogniowe, na okładzinę stosuje się płyty o podwyższonej wytrzymałości ogniowej o gr. 12,5 lub 15 mm. Płyty gipsowo-kartonowe mogą być mocowane do elementów nośnych w dwojaki sposób:

- mocowanie poprzeczne krawędziami dłuższymi płyt do kierunku ułożenia elementów nośnych rusztu,
- mocowanie podłużne wzdłuż elementów nośnych rusztu płyt, ułożonych równoległe do nich dłuższymi krawędziami.

Płyty gipsowo-kartonowe mocuje się:

- do listew drewnianych gwoździami lub wkrętami,
- do profili stalowych blachowkrętami.

5.5.5. Kierunek mocowania płyt gipsowo-kartonowych na sufitach

Grubość płyty [mm]	Kierunek mocowania	Dopuszczalna rozpiętość między elementami nośnymi [mm]
9,5	poprzeczny	420
	podłużny	320
12,5	poprzeczny	500
	podłużny	420
15,0	poprzeczny	550

5.6. Sufity na ruszcie stalowym

5.6.1. Ruszt stalowy – standard

Prezentowany poniżej ruszt stalowy dla sufitu podwieszanego jest rozwiązaniem analogicznym do niemieckiego systemu S400. Elementy składowe rusztu, poza prętami, są produkowane fabrycznie przez poszczególne firmy zajmujące się ich wytworzeniem i dostawą.

Opis ogólny

Konstrukcja rusztu jest zbudowana z profili nośnych CD 60x27x0,6 oraz przyściennych UD 27x28x0,6. Przedłużenia odcinków profili nośnych, gdy potrzeba taka wynika z wielkości pomieszczenia, dokonuje się przy użyciu łącznika wzdłużnego (60/110). Ruszt jest podwieszany do konstrukcji stropu przy pomocy wieszaków gdy chodzi o sufit obniżony (sto-pień obniżenia sufitu determinuje użycie pręta mocującego o odpowiedniej długości) lub przy pomocy łączników krzyżowych (60/60) – gdy chodzi o sufit mocowany bezpośrednio do podłoża.

Konstrukcję rusztu sufitu obniżonego wykonuje się w formie dwuwarstwowej. Jednak w pomieszczeniach długich i równocześnie wąskich zasadne jest stosowanie rusztu pojedynczego. Ruszt jednowarstwowy stosuje się również dla sufitów bezpośrednio mocowanych do stropów.

W rusztach dwuwarstwowych do łączenia obu warstw ze sobą używa się łączników krzyżowych (60/60).

W celu usztywnienia całej konstrukcji rusztu, końce profili nośnych opiera się między półkami profili UD 27x28x0,6 mocowanych do ścian.

Grubość płyty gipsowo-kartonowej oraz gipsowo-włóknowej [mm]	Dopuszczalna odległość między wieszakami [mm]	Dopuszczalna odległość w warstwie głównej [mm]	Dopuszczalna odległość w warstwie nośnej [mm]
9,5	850	1250	420
12,5	850	1250	500
15,0	850	1000	550

Uwaga: Powyższe dane dotyczą płyt układanych poprzecznie do profili nośnych.

5.7. Obudowa poddaszy

Płyty gipsowo-kartonowe oraz gipsowo-włóknowe są dobrym materiałem do okładania od wewnątrz skomplikowanych konstrukcji dachowych. Ich właściwości, takie jak lekkość oraz wytrzymałość na działanie ognia (płyty GKF), szczególnie przemawiają za ich stosowaniem w tego rodzaju przypadkach.

Przed montażem płyt gipsowo-kartonowych oraz gipsowo-włóknowych, należy do konstrukcji dachu zamontować odpowiedni ruszt. Wykonuje się go zazwyczaj w formie jednowarstwowej. Materiałami konstrukcyjnymi rusztu są listwy drewniane lub profile stalowe.

Przy budowie rusztów na powierzchniach skośnych należy stosować zasady montażu podobne, jak dla rusztów sufitowych. Przykładowo:

dla rusztów z listew o przekroju 30x50 mm, mocowanych do krokwi dachowych (rozstawionych co ok. 900 mm) przy pomocy łączników typu ES, odległość między nimi nie powinna przekraczać:

- 550 mm dla płyt o gr. 15 mm mocowanych poprzecznie,
- 550 mm dla płyt o gr. 12,5 mm mocowanych poprzecznie,
- 420 mm dla płyt o gr. 9,5 mm mocowanych poprzecznie.

Analogiczne rozstawy obowiązują przy zastosowaniu profili stalowych CD 60/27, mocowanych do krokwi łącznikami ES.

6. KONTROLA JAKOŚCI ROBÓT

6.1. Ogólne zasady kontroli jakości robót podano w ST Kod CPV 45000000-7 „Wymagania ogólne” pkt 6

6.2. Badania w czasie wykonywania robót

6.2.1. Częstotliwość oraz zakres badań płyt gipsowo-kartonowych powinna być zgodna z PN-B-79405 „Wymagania dla płyt gipsowo-kartonowych”.

W szczególności powinna być oceniana:

- równość powierzchni płyt,
- narożniki i krawędzie (czy nie ma uszkodzeń),
- wymiary płyt (zgodne z tolerancją),
- wilgotność i nasiąkliwość,
- obciążenie na zginanie niszczące lub ugięcia płyt.

6.2.2. Warunki badań płyt gipsowo-kartonowych i innych materiałów powinny być wpisywane do dziennika budowy i akceptowane przez Inspektora nadzoru.

7. OBMIAR ROBÓT

7.1. Ogólne zasady obmiaru robót podano w ST Kod CPV 45000000-7 „Wymagania ogólne” pkt 7

7.2. Jednostka i zasady obmiarowania

Powierzchnię suchych tynków oblicza się w metrach kwadratowych jako iloczyn długości ścian w stanie surowym i wysokości mierzonej od podłoża lub warstwy wyrównawczej na stropie do spodu stropu wyższej kondygnacji. Powierzchnię pilastrów i słupów oblicza się w rozwinięciu tych elementów w stanie surowym.

Powierzchnię suchych tynków stropów płaskich oblicza się w metrach kwadratowych ich rzutu w świetle ścian surowych na płaszczyznę poziomą.

Z powierzchni suchych tynków nie potrąca się powierzchni kratak, drzwiczek i innych urządzeń, jeżeli każda z nich jest mniejsza niż $0,5 \text{ m}^2$.

7.3. Wielkości obmiarowe suchych tynków określa się na podstawie dokumentacji projektowej z uwzględnieniem zmian zaakceptowanych przez Inspektora nadzoru i sprawdzonych w naturze

7.4. W przypadku robót remontowych, dla których nie opracowano dokumentacji projektowej wielkości obmiarowe określa się na podstawie pomiarów w naturze

8. ODBIÓR ROBÓT

8.1. Ogólne zasady odbioru robót podano w ST Kod CPV 45000000-7 „Wymagania ogólne” pkt 8

8.2. Odbiór podłoża należy przeprowadzić bezpośrednio przed przystąpieniem do robót okładzinowych z płyt gipsowo-kartonowych oraz gipsowo-włóknowych. Jeżeli odbiór podłoża odbywa się po dłuższym czasie od jego wykonania, należy podłoże oczyścić i umyć wodą

8.3. Roboty uznaje się za zgodne z dokumentacją projektową, SST i wymaganiami Inspektora nadzoru, jeżeli wszystkie pomiary i badania (z uwzględnieniem dopuszczalnych tolerancji) wg pkt. 6 ST dały pozytywne wyniki

8.4. Wymagania przy odbiorze

Wymagania przy odbiorze określa norma PN-72/B-10122. „Roboty okładzinowe. Suche tynki. Wymagania i badania przy odbiorze”.

Sprawdzeniu podlega:

- a. zgodność z dokumentacją techniczną,
- b. rodzaj zastosowanych materiałów,
- c. przygotowanie podłoża,
- d. prawidłowość zamontowania płyt i ich wykończenia na stykach, narożach i obrzeżach,
- e. wichrowatość powierzchni.

ad. e) Powierzchnie suchych tynków powinny stanowić płaszczyzny pionowe, poziome lub o kącie pochylenia przewidzianym w dokumentacji. Kąty dwuścienne utworzone przez te płaszczyzny, powinny być kątami prostymi lub posiadać rozwarcie wynikające z wcześniejszych założeń zawartych w dokumentacji. Krawędzie przycięcia płaszczyzn powinny być prostoliniowe. Sprawdzenie prawidłowości wykonania powierzchni i krawędzi suchych tynków należy przeprowadzać za pomocą oględzin zewnętrznych oraz przykładania (w dwu prostopadłych do siebie kierunkach) łaty kontrolnej o długości ok. 2 mb, w dowolnym miejscu powierzchni. Pomiar prześwitu pomiędzy łatą a powierzchnią suchego tynku powinien być wykonywany z dokładnością do 0,5 mm. Dopuszczalne odchyłki powierzchni są podane w poniższej tabeli.

Odchylenie powierzchni suchego tynku od płaszczyzny	Odchylenia powierzchni i krawędzi od kierunku	Odchylenie przecinających się płaszczyzn od kąta
---	---	--

i odchylenia krawędzi od linii prostej	pionowego		przewidzianego w dokumentacji
nie większa niż 2 mm i w liczbie nie większej niż 2 na całej długości łaty kontrolnej o długości 2 mb	nie większe niż 1,5 mm na 1 mb i ogółem nie więcej niż 3 mm w pomieszczeniach do 3,5 m wysokości oraz nie więcej niż 4 mm w pomieszczeniach powyżej 3,5 m wysokości	nie większe niż 2 mm na 1 mb i ogółem nie więcej niż 3 mm na całej powierzchni ograniczonej ścianami, belkami itp.	nie większe niż 2 mm

9. PODSTAWA PŁATNOŚCI

9.1. Ogólne ustalenia dotyczące podstawy płatności podano w ST Kod CPV 45000000-7 „Wymagania ogólne” pkt 9

9.2. Podstawą rozliczenia finansowego, z uwzględnieniem zapisów zawartych pomiędzy Wykonawcą a Zamawiającym w umowie o wykonanie robót, jest wykonana i odebrana ilość m² powierzchni suchego tynku według ceny jednostkowej, która obejmuje:

· dla wszystkich technologii (czynności przygotowawcze):

- przygotowanie stanowiska roboczego,
- obsługę sprzętu niewymagającego etatowej obsługi,
- ustawienie i rozbiórkę rusztowań, o wysokości do 4 m,
- przygotowanie podłoża,
- obsadzenie krątek wentylacyjnych i innych drobnych elementów,
- oczyszczenie miejsca pracy z resztek materiałów,

· dla wykonania okładzin z płyt gipsowo-kartonowych oraz gipsowo-włóknowych:

a) na ścianach murowanych

- przygotowanie zaprawy z gipsu szpachlowego,
- przygotowanie kleju gipsowego,
- przyklejenie pasków z płyt gipsowo-kartonowych do podłoża,
- przyklejenie płyt do podłoża wraz z przycięciem i dopasowaniem,

b) na rusztach z listew drewnianych

- przymocowanie płyt do gotowego rusztu za pomocą gwoździ lub wkrętów wraz z przycięciem i dopasowaniem,

c) na rusztach z kształtowników metalowych

- przymocowanie płyt do gotowego rusztu za pomocą wkrętów wraz z przycięciem i dopasowaniem,

· dla wszystkich technologii (czynności wykończeniowe):

- przygotowanie zaprawy z gipsu szpachlowego do wyrównania powierzchni okładzin,
- szpachlowanie połączeń i styków płyt ze ścianami i stropami,
- zabezpieczenie spoin taśmą papierową,
- szpachlowanie i cyklinowanie wykończeniowe.

10. PRZEPISY ZWIĄZANE

10.1. Normy

PN-72/B-10122 Roboty okładzinowe. Suche tynki. Wymagania i badania przy odbiorze.

PN-B-79405 Wymagania dla płyt gipsowo-kartonowych.

PN-93/B-02862 Odporność ogniowa.

PN-EN 1008:2004 Woda zarobowa do betonu. Specyfikacja pobierania próbek, badanie i ocena przydatności wody zarobowej do betonu, w tym wody odzyskanej z procesów produkcji betonu.

PN-79/B-06711 Kruszywa mineralne. Piaski do zapraw budowlanych.

Norma ISO (Seria 9000, 9001, 9002, 9003 i 9004) Normy dotyczące systemów zapewnienia jakości i zarządzania systemami zapewnienia jakości.

10.2. Inne dokumenty i instrukcje

Informator o montażu płyt gipsowo-kartonowych, ścian działowych, okładzin ściennych i sufitów podwieszanych oraz do rozbudowy poddaszy – BPB Rigips Polska-Stawiany Sp. z o.o., Szarbków 73, 28-400 Pińców.

Informator-Poradnik „Zastosowanie płyt gipsowo-kartonowych w budownictwie” – wydanie IV – Kraków 1996 r.

SZCZEGÓŁOWA SPECYFIKACJA TECHNICZNA WYKONANIA I ODBIORU ROBÓT BUDOWLANYCH

A-013 OKŁADZINY CERAMICZNE I HYDROIZOLACJE W POMIESZCZENIACH MOKRYCH

OKŁADZINY CERAMICZNE POMIESZCZEŃ MOKRYCH (Kod CPV 45431000-7) HYDROIZOLACJA POMIESZCZEŃ MOKRYCH (uszczelnienie zespolone) (Kod CPV 45262000-1)

1. CZĘŚĆ OGÓLNA

1.1. Nazwa nadana zamówieniu przez zamawiającego zgodnie ze specyfikacją ogólną sst 0.0 p1.1

1.2. Przedmiot ST

Przedmiotem niniejszej specyfikacji technicznej (ST) są wymagania dotyczące wykonania i odbioru robót związanych z wykonaniem hydroizolacji zespolonej oraz okładziny ceramicznej.

1.3. Zakres stosowania ST

Niniejsza specyfikacja techniczna jest dokumentem przetargowym i kontraktowym przy zleceniu i realizacji robót wymienionych w pkt. 1.2., a objętych zamówieniem określonym w pkt. 1.8. Odstępstwa od wymagań podanych w niniejszej specyfikacji mogą mieć miejsce tylko w przypadkach prostych robót o niewielkim znaczeniu, dla których istnieje pewność, że podstawowe wymagania będą spełnione przy zastosowaniu metod wykonania wynikających z doświadczenia oraz uznanych reguł i zasad sztuki budowlanej oraz przy uwzględnieniu przepisów bhp.

1.4. Zakres robót objętych ST

Specyfikacja dotyczy wykonania hydroizolacji zespolonej pomieszczeń mokrych oraz wykonania okładziny ceramicznej. Oznacza to, że warstwa hydroizolacji znajduje się bezpośrednio pod okładziną ceramiczną. Przedmiotem opracowania jest określenie wymagań odnośnie właściwości materiałów wykorzystywanych do kompleksowego wykonania prac hydroizolacyjnych i okładzinowych. Specyfikacja definiuje wymagania w zakresie robót przygotowawczych, robót podstawowych i odbiorów tych robót.

1.5. Określenia podstawowe i definicje

Określenia użyte w niniejszej Specyfikacji są zgodne z odpowiednimi normami oraz określeniami podanymi w ST „Wymagania ogólne” Kod CPV 45000000-7, pkt 1.4., a także zdefiniowanymi poniżej:

Pomieszczenie mokre – pomieszczenie, którego ściany narażone są na obciążenie wodą rozbryzgową (np. z natrysku), natomiast posadzki wodą rozlewana lub spływająca do wpuśców. Obciążenie wilgocią może następować także na skutek skraplania pary wodnej. Są to pomieszczenia typu łazienki, ubikacje, łazienki, pralnie, suszarnie, itp.

Uszczelnienie zespolone (inaczej podplytkowe) – uszczelnienie z elastycznej mikrozaprawy uszczelniającej lub polimerowej masy uszczelniającej bezpośrednio pod okładziną ceramiczną.

Elastyczna cienkowarstwowa zaprawa (szlam, mikrozaprawa) uszczelniająca – jedno- lub dwuskładnikowa wodoszczelna i wodoodporna polimerowo-cementowa powłoka o grubości 2-3 mm zdolna do przenoszenia rys podłoża o szerokości rozwarcia nie mniejszej niż 0,5 mm.

Polimerowa dyspersyjna masa uszczelniająca (folia w płynie) – wysokojakościowa, bezrozpuszczalnikowa masa składająca się z wodnej dyspersji tworzyw sztucznych. Wiąże przez odparowanie wody (wyschnięcie).

Cementowa zaprawa klejąca – mieszanina wiążących hydraulicznie spoiw, kruszyw i dodatków organicznych, mieszana z wodą lub składnikiem ciekłym (płynem zarobowym) bezpośrednio przed użyciem.

Warstwa szczipna – polimerowo-cementowa warstwa pomiędzy podłożem oraz warstwą naprawczą/tynkiem/jastrychem, poprawiająca przyczepność i uniemożliwiająca powstawanie zbyt dużych naprężeń (i w konsekwencji odspojenia) w strefie styku, powstałych np. na skutek różnic w zakresie odkształceń sprężystych lub termicznych.

Jastrych zespolony – zespolony z podłożem podkład cementowy wykonany na płycie stropowej, zespolony z nią za pomocą warstwy szczipnej.

Jastrych dociskowy – podkład cementowy lub anhydrytowy pod uszczelnienie zespolone, ułożony powyżej termoizolacji, oddzielony od niżej położonych warstw konstrukcji warstwą ochronną/poślizgową i oddylatowany od ścian pomieszczenia.

Izolacja termiczna – warstwa ciepłochronna konstrukcji podłogi, zapewniająca komfort cieplny użytkownikom pomieszczeń.

Paroizolacja – warstwa zapobiegająca wnikaniu pary wodnej z pomieszczenia w elementy konstrukcji ścian lub podłóg.

Nakładanie kleju tylko na jedną powierzchnię (metoda pacy ząbkowanej lub metoda narzucania – ang. floating method) – sposób układania polegający na nanoszeniu zaprawy klejącej tylko na powierzchnię układania (zwykle pacą), w celu uzyskania równomiernej warstwy, którą następnie profiluje się pacą ząbkowaną.

Nakładanie kleju na obydwie powierzchnie (metoda narzucania i rozprowadzania – ang. floating and buttering method) – sposób układania polegający na nanoszeniu zaprawy klejącej na powierzchnię układania i na płytkę w celu uzyskania pełnego podparcia spodniej części płytki.

Czas dojrzewania – okres od momentu wymieszania materiału cementowego (kleju, szlamu, jastrychu) do momentu jego gotowości do użycia.

Żywotność (czas obrabialności, czas obróbki) – maksymalny czas, w jakim materiał cementowy może być użyty po zarobieniu.
Czas otwarty – maksymalny czas po naniesieniu kleju, kiedy płytki mogą być osadzone w warstwie kleju tak, aby uzyskać wymaganą przyczepność.

Korygowalność – maksymalny czas, w którym można poprawić położenie płytki w warstwie kleju bez istotnej utraty wytrzymałości.

Odształcalność – podatność utwardzonego kleju (lub zaprawy spoinującej) na deformację pomiędzy płytką ceramiczną a podłożem, bez uszkodzenia.

Odształcenie poprzeczne – ugięcie badane wg PN-EN 12002:2005 „Kleje do płytek – Oznaczanie odształcenia poprzecznego cementowych klejów i zapraw do spoinowania” zmierzone w środkowym punkcie beleczki ze związanej zaprawy klejącej lub spoinującej. Dopuszcza się w indywidualnych przypadkach nienormowe oznaczenia odształcalności poprzecznej, o ile odzwierciedlają one rzeczywiste warunki pracy zaprawy klejącej lub spoinującej.

Kit – wyrób w postaci nieprofilowanej, który umieszczony w szczelinie uszczelnia ją przylegając do właściwych powierzchni wewnątrz szczeliny.

Odporność na poślizg (klasa antypoślizgowości – dla pomieszczeń związanych z basenami) – struktura wierzchniej, wilgotnej warstwy posadzki (płytki), przy której, przy nachyleniu pod odpowiednim kątem człowiek bez obuwia nie ześlizguje się. Definiowana jest przez PN-EN 13541-1:2002 „Wyposażenie basenów pływakich. Część 1. Ogólne wymagania bezpieczeństwa i metody badań” a określona jest przez graniczne kąty nachylenia 12°, 18° i 24°.

Klasa antypoślizgowości (dla pomieszczeń nie związanych z basenami) – struktura wierzchniej warstwy, przy której, przy nachyleniu pod odpowiednim kątem noga w typowym obuwiu roboczym nie poślizgnie się. Klasy antypoślizgowości wg DIN 51130 :2004-06 „Prüfung von Bodenbelägen; Bestimmung der rutschhemmenden Eigenschaft; Arbeitsräume und Arbeitsbereiche mit erhöhter Rutschgefahr; Begehungsverfahren; Schiefe Ebene” („Badanie wykładzin podłogowych. Oznaczenie właściwości przeciwpoślizgowej. Pomieszczenia i przestrzenie robocze o podwyższonym zagrożeniu poślizgowym) oznacza się symbolami od R9 do R13.

1.6. Ogólne wymagania dotyczące robót hydroizolacyjnych i okładzinowych

Wykonawca robót jest odpowiedzialny za jakość ich wykonania oraz za zgodność z dokumentacją projektową, specyfikacjami technicznymi i poleceniami Inspektora nadzoru. Ogólne wymagania dotyczące robót podano w ST „Wymagania ogólne” Kod CPV 45000000-7, pkt 1.5.

1.7. Dokumentacja wykonania robót hydroizolacyjnych i okładzinowych w pomieszczeniach mokrych

Dokumentacja wykonania prac hydroizolacyjnych i okładzinowych pomieszczeń mokrych stanowi część składową dokumentacji, której wykaz oraz podstawy prawne sporządzenia podano w ST „Wymagania ogólne” Kod CPV 45000000-7, pkt 1.6.

1.8. Nazwy i kody robót objętych zamówieniem:

Grupy robót, klasy robót lub kategorie robót

2. WYMAGANIA DOTYCZĄCE WŁAŚCIWOŚCI MATERIAŁÓW

2.1. Ogólne wymagania dotyczące właściwości materiałów, ich pozyskiwania i składowania podano w ST „Wymagania ogólne” Kod CPV 45000000-7, pkt 2

Materiały wchodzące w skład systemu hydroizolacji pomieszczeń mokrych będące w myśl Ustawy o wyrobach budowlanych z dnia 16 kwietnia 2004 r. materiałami budowlanymi (Dz. U. Nr 92 poz. 881) wprowadzone do obrotu i stosowane w budownictwie na terytorium RP powinny mieć:

- oznakowanie znakiem CE co oznacza, że dokonano oceny ich zgodności ze zharmonizowaną normą europejską wprowadzoną do zbioru Polskich Norm, z europejską aprobatą techniczną lub krajową specyfikacją techniczną państwa członkowskiego Unii Europejskiej lub Europejskiego Obszaru Gospodarczego, uznaną przez Komisję Europejską za zgodną z wymaganiami podstawowymi, albo
- oznakowanie znakiem budowlanym, co oznacza że są to wyroby nie podlegające obowiązkowemu oznakowaniu CE, dla których dokonano oceny zgodności z Polską Normą lub aprobatą techniczną, bądź uznano za „regionalny wyrób budowlany”, albo
- deklarację zgodności z uznanymi regułami sztuki budowlanej wydaną przez producenta, jeżeli dotyczy ona wyrobu umieszczonego w wykazie wyrobów mających niewielkie znaczenie dla zdrowia i bezpieczeństwa określonym przez Komisję Europejską.
Oznakowanie powinno umożliwiać identyfikację producenta i typu wyrobu, kraju pochodzenia oraz daty produkcji (okresu przydatności do użytkowania).

2.2. Rodzaje materiałów

Wszystkie materiały zastosowane do wykonania kompleksowej hydroizolacji i wykonania okładziny ceramicznej powinny być rozwiązaniami systemowymi i powinny odpowiadać wymaganiom zawartym w dokumentach odniesienia (normach, aprobatkach technicznych, kartach technicznych itp.).

2.2.1. Podłoże

Zgodnie z wytycznymi Hinweise für die Ausführung Verbundabdichtungen mit Bekleidungen und Belägen aus Fliesen und Platten für den Innen- und Außenbereich. ZDB Merkblatt 1.2005, w zależności od obciążenia wilgocią i rodzaju pomieszczenia (sposobu użytkowania) podłożem pod powłoki hydroizolacyjne mogą być następujące materiały:

Powierzchnie pionowe (ściany)

• Ściany obciążone wilgocią w sposób krótkotrwały, np. łazienki czy ubikacje w budynkach mieszkalnych lub użyteczności publicznej lecz użytkowanych w sposób analogiczny jak w budynkach mieszkalnych:

- konstrukcyjna lub działowa ściana betonowa, beton zgodny z PN-EN 206-1:2003 „Beton – Część 1: Wymagania, właściwości, produkcja i zgodność”,
- zaprawy naprawcze np. typu PCC z systemów naprawy konstrukcji betonowych i żelbetowych, zgodne z PN-EN 1504-3:2006 „Wyroby i systemy do ochrony i napraw konstrukcji betonowych – Definicje, wymagania, sterowanie jakością i ocena zgodności – Część 3: Naprawy konstrukcyjne i niekonstrukcyjne” lub zgodne z innymi dokumentami odniesienia (aprobata ITB, aprobata IBDiM),

- konstrukcyjna lub działowa ściana murowana (z cegieł, ceramiki porotyzowanej, betonu komórkowego, bloczków silikatowych, pustaków), materiał ścienny zgodny z odpowiednimi normami lub aprobatami,
- tynk cementowo-wapienny, zgodny z PN-EN 998-1:2004 – „Wymagania dotyczące zapraw do murów. Część 1. Zaprawa tynkarska”, klasyfikowany jako CS II lecz o wytrzymałości na ściskanie przynajmniej 2,5 MPa,
- tynk cementowy zgodny z PN-EN 998-1:2004 – „Wymagania dotyczące zapraw do murów. Część 1. Zaprawa tynkarska”, klasyfikowany jako CS IV,
- płyty styropianowe lub styroduruowe pokryte zaprawą cementową z siatką zbrojącą, zgodne z odpowiednimi aprobatami,
- działowe ścianki z elementów (bloczków, płyt) gipsowych, zgodnych z odpowiednimi normami lub aprobatami,
- płyty gipsowo-kartonowe zgodne z odpowiednimi normami (np. PN-EN 520:2006 „Płyty gipsowo-kartonowe – Definicje, wymagania i metody badań”) lub aprobatami technicznymi,
- płyty gipsowo-włóknowe, zgodne z odpowiednimi normami (np. PN-EN 13815:2008 „Wyroby gipsowe z dodatkiem włókien – Definicje, wymagania i metody badań”) lub aprobatami,
- Ściany intensywnie obciążone wodą użytkową i podczas czyszczenia, np. natryski w łaźniach, basenach itp.:
 - konstrukcyjna lub działowa ściana betonowa, beton zgodny z PN-EN 206-1:2003 „Beton – Część 1: Wymagania, właściwości, produkcja i zgodność”,
 - zaprawy naprawcze np. typu PCC z systemów naprawy konstrukcji betonowych i żelbetowych, zgodne z PN-EN 1504-3:2006 „Wyroby i systemy do ochrony i napraw konstrukcji betonowych – Definicje, wymagania, sterowanie jakością i ocena zgodności – Część 3: Naprawy konstrukcyjne i niekonstrukcyjne” lub zgodne z innymi dokumentami odniesienia (aprobata ITB, aprobata IBDiM),
 - konstrukcyjna lub działowa ściana murowana (z cegieł, ceramiki porotyzowanej, betonu komórkowego, bloczków silikatowych, pustaków), materiał ścienny zgodny z odpowiednimi normami lub aprobatami,
 - tynk cementowo-wapienny, zgodny z PN-EN 998-1:2004 – „Wymagania dotyczące zapraw do murów. Część 1. Zaprawa tynkarska”, klasyfikowany jako CS II lecz o wytrzymałości na ściskanie przynajmniej 2,5 MPa,
 - tynk cementowy zgodny z PN-EN 998-1:2004 – „Wymagania dotyczące zapraw do murów. Część 1. Zaprawa tynkarska”, klasyfikowany jako CS IV,
 - płyty styropianowe lub styroduruowe pokryte zaprawą cementową z siatką zbrojącą, zgodne z odpowiednimi aprobatami.

Powierzchnie poziome (posadzki)

- Posadzki obciążone wilgocią w sposób krótkotrwały, np. łazienki w budynkach mieszkalnych lub użyteczności publicznej lecz użytkowanych w sposób analogiczny jak w budynkach mieszkalnych, np. z wanną lub brodzikiem, bez odpływów w posadzkach:
 - beton zgodny z PN-EN 206-1:2003 „Beton – Część 1: Wymagania, właściwości, produkcja i zgodność”,
 - zaprawy naprawcze np. typu PCC z systemów naprawy konstrukcji betonowych i żelbetowych, zgodne z PN-EN 1504-3:2006 „Wyroby i systemy do ochrony i napraw konstrukcji betonowych – Definicje, wymagania, sterowanie jakością i ocena zgodności – Część 3: Naprawy konstrukcyjne i niekonstrukcyjne” lub zgodne z innymi dokumentami odniesienia (aprobata ITB, aprobata IBDiM),
 - jastrych cementowy zgodny z PN-EN 13813:2003 „Podkłady podłogowe oraz materiały do ich wykonania – Materiały – Właściwości i wymagania”,
 - jastrych anhydrytowy zgodny z PN-EN 13813:2003 „Podkłady podłogowe oraz materiały do ich wykonania – Materiały – Właściwości i wymagania”,
 - suchy jastrych gipsowy (płyty), zgodny z odpowiednimi normami lub aprobatami.
- Posadzki intensywnie obciążone wodą użytkową i podczas czyszczenia, np. natryski w łaźniach, basenach itp. oraz posadzki z odprowadzeniem wody przez wpusty (niezależnie od sposobu użytkowania):
 - beton zgodny z PN-EN 206-1:2003 „Beton – Część 1: Wymagania, właściwości, produkcja i zgodność”,
 - zaprawy naprawcze np. typu PCC z systemów naprawy konstrukcji betonowych i żelbetowych, zgodne z PN-EN 1504-3:2006 „Wyroby i systemy do ochrony i napraw konstrukcji betonowych – Definicje, wymagania, sterowanie jakością i ocena zgodności – Część 3: Naprawy konstrukcyjne i niekonstrukcyjne” lub zgodne z innymi dokumentami odniesienia (aprobata ITB, aprobata IBDiM),
 - jastrych cementowy zgodny z PN-EN 13813:2003 „Podkłady podłogowe oraz materiały do ich wykonania – Materiały – Właściwości i wymagania”.

Wg Warunków technicznych wykonania i odbioru robót budowlanych, część C: zabezpieczenia i izolacje, zeszyt 6: Zabezpieczenia wodochronne pomieszczeń „mokrych” (ITB, 2005), dopuszcza się stosowanie płyt gipsowo-kartonowych na powierzchni ścian i sufitów tylko wtedy, gdy jednocześnie spełnione są następujące warunki:

- rdzeń płyt został zmodyfikowany dodatkami, w tym utrudniającymi wchłanianie wilgoci,
- względna wilgotność powietrza w pomieszczeniu nie przekracza 70%,
- występują tylko dodatnie temperatury.

W przypadku gdy:

- w pomieszczeniu względna wilgotność powietrza okresowo (do 10 godzin) przekracza 70%, lecz nie przekracza 85%,
- izolacja wykonana jest na całej powierzchni,
- warstwa wykończeniowa wykonana jest z materiału odpornego na wilgoć,
- zapewniona jest odpowiednia wentylacja pomieszczenia,
- nie występuje kondensacja wilgoci w pomieszczeniu,

Do wykonywania warstwy spadkowej zastosować można:

- jastrychy cementowe wg PN-EN 13813:2003 „Podkłady podłogowe oraz materiały do ich wykonania – Materiały – Właściwości i wymagania”, klasy minimum C12, zalecane C16,

- zaprawy naprawcze np. typu PCC z systemów naprawy konstrukcji betonowych i żelbetowych, zalecana klasyfikacja przynajmniej jako R2, zgodnie z PN-EN 1504-3:2006 „Wyroby i systemy do ochrony i napraw konstrukcji betonowych – Definicje, wymagania, sterowanie jakością i ocena zgodności – Część 3: Naprawy konstrukcyjne i niekonstrukcyjne” lub zgodne z innymi dokumentami odniesienia (aprobata ITB, aprobata IBDiM) o wytrzymałości na ściskanie przynajmniej 15 MPa,
- betony klasy minimum C12/15 (zalecane C16/C20) wg PN-EN 206-1:2003 „Beton – Część 1: Wymagania, właściwości, produkcja i zgodność”.

Jeżeli uszczelnienie zespolone układane jest bezpośrednio na warstwie spadkowej wiążące są wymagania podane w pkt. 2.2.4.

Podane powyżej parametry wytrzymałościowe są wymaganiami minimalnymi, należy je zawsze porównać z wytrzymałością płyty konstrukcyjnej i przewidywanymi obciążeniami.

Stosując tradycyjne zaprawy cementowe lub betony należy zwracać uwagę, że ich skurcz powinien być jak najmniejszy. Dlatego nie wolno stosować zapraw i betonów bez dodatków polimerowych, plastyfikatorów itp. Grubość tak wykonanej warstwy w najcieńszym miejscu nie może być mniejsza niż 3 cm.

Grubość w najcieńszym miejscu warstwy spadkowej (lub dociskowej) wykonanej z suchej zaprawy zarabianej wodą (jastrychy cementowe wg PN-EN 13813:2003) określa producent (zalecane 1 cm).

Grubość w najcieńszym miejscu warstwy spadkowej (lub dociskowej) wykonanej z zapraw typu PCC zależy od wytycznych producenta dla zastosowanej zaprawy.

Do wykonania warstwy szczepnej należy stosować przeznaczone do tego materiały (systemowe lub zalecane przez producenta). Niedozwolone jest wykonywanie warstwy spadkowej bezpośrednio na płycie konstrukcyjnej bez warstwy szczepnej.

2.2.2. Paroizolacja

Rodzaj zastosowanej paroizolacji określa dokumentacja techniczna. Do jej wykonania można stosować:

- papy asfaltowe zgodne z PN-EN 13970:2006 „Elastyczne wyroby wodochronne – Wyroby asfaltowe do regulacji przenikania pary wodnej – Definicje i właściwości”,
- wyroby rolowe z tworzyw sztucznych i kauczuku, zgodne z PN-EN 13984:2006 „Elastyczne wyroby wodochronne – Wyroby z tworzyw sztucznych i kauczuku do regulacji przenikania pary wodnej – Definicje i właściwości”,
- roztwory, emulsje lub masy z tworzyw sztucznych o potwierdzonych właściwościach paroszczelnych, zgodne z dokumentami odniesienia (normy, aprobaty),
- samoprzylepne membrany bitumiczne o potwierdzonych właściwościach paroszczelnych, zgodne z dokumentami odniesienia (normy, aprobaty).

Uwaga: materiały stosowane wewnątrz pomieszczeń nie mogą oddziaływać negatywnie na zdrowie użytkowników pomieszczeń.

2.2.3. Termoizolacja

Uwzględniając zalecenia Instrukcji nr 344/2007 – „Zabezpieczenia wodochronne tarasów i balkonów” (ITB, 2007), do wykonywania termoizolacji pomieszczeń mokrych stosować można:

- wełnę mineralną, zgodną z PN-EN 13162:2002 „Wyroby do izolacji cieplnej w budownictwie – Wyroby z wełny mineralnej (MW) produkowane fabrycznie – Specyfikacja”,
- styropian, zgodny z normą PN-EN 13163:2004 „Wyroby do izolacji cieplnej w budownictwie – Wyroby ze styropianu (EPS) produkowane fabrycznie – Specyfikacja”, stosowany zgodnie z wymaganiami PN-B-20132:2005 „Wyroby do izolacji cieplnej w budownictwie – Wyroby ze styropianu (EPS) produkowane fabrycznie. Zastosowania”,
- polistyren ekstrudowany, zgodny z PN-EN 13164:2003 „Wyroby do izolacji cieplnej w budownictwie – Wyroby z polistyrenu ekstrudowanego (XPS) produkowane fabrycznie – Specyfikacja”,
- sztywną piankę poliuretanową zgodną z PN-EN 13165:2003 „Wyroby do izolacji cieplnej w budownictwie – Wyroby ze sztywnej pianki poliuretanowej (PUR) produkowane fabrycznie – Specyfikacja”,
- korek ekspandowany, zgodny z PN-EN 13170:2003 „Wyroby do izolacji cieplnej w budownictwie – Wyroby z ekspandowanego korka (ICB) produkowane fabrycznie – Specyfikacja”.

Grubość, rodzaj i klasę zastosowanego materiału termoizolacyjnego określa dokumentacja techniczna.

2.2.4. Jastrych zespolony

Jeżeli uszczelnienie podpłytkowe wykonywane jest na warstwie jastrychu zespolonego, do jego wykonania stosować można:

- Jastrych cementowy wg PN-EN 13813:2003 „Podkłady podłogowe oraz materiały do ich wykonania – Materiały – Właściwości i wymagania”,
- Jastrych anhydrytowy wg PN-EN 13813:2003 „Podkłady podłogowe oraz materiały do ich wykonania – Materiały – Właściwości i wymagania”, z zastrzeżeniami z punktu 2.2.1 (rodzaj obciążenia wilgotnością),
- zaprawy naprawcze np. typu PCC z systemów naprawy konstrukcji betonowych i żelbetowych, zgodnych z PN-EN 1504-3:2006 „Wyroby i systemy do ochrony i napraw konstrukcji betonowych – Definicje, wymagania, sterowanie jakością i ocena zgodności – Część 3: Naprawy konstrukcyjne i niekonstrukcyjne” lub zgodne z innymi dokumentami odniesienia (aprobata ITB, aprobata IBDiM),
- beton zgodny z PN-EN 206-1:2003 „Beton – Część 1: Wymagania, właściwości, produkcja i zgodność”.

Wg Warunków technicznych wykonania i odbioru robót budowlanych, część C: zabezpieczenia i izolacje, zeszyt 6: Zabezpieczenia wodochronne pomieszczeń „mokrych” (ITB, 2005) wytrzymałość podłoża z zaprawy cementowej powinna wynosić przynajmniej 10 MPa.

Jeżeli na jastrychu zespolonym wykonywane jest uszczelnienie zespolone i okładzina ceramiczna, norma DIN 18560-3:2004 „Estriche im Bauwesen – Teil 3: Verbundestriche”, wymaga zastosowania jastrychu klasy C20/F3 wg PN-EN 13813:2003.

Ostateczne wymagania określa dokumentacja techniczna, indywidualnie dla każdego przypadku.

Stosując tradycyjne zaprawy cementowe lub betony należy zwracać uwagę, że ich skurcz powinien być jak najmniejszy. Dlatego

nie wolno stosować zapraw i betonów bez dodatków polimerowych, plastyfikatorów itp. Grubość tak wykonanej warstwy w najcieńszym miejscu nie może być mniejsza niż 3 cm.

2.2.5. Jastrych dociskowy

Do wykonywania jastrychu dociskowego zastosować można:

- jastrychy cementowe wg PN-EN 13813:2003 „Podkłady podłogowe oraz materiały do ich wykonania – Materiały – Właściwości i wymagania”,
- jastrychy anhydrytowe wg PN-EN 13813:2003 „Podkłady podłogowe oraz materiały do ich wykonania – Materiały – Właściwości i wymagania”, z zastrzeżeniami z punktu 2.2.1. (rodzaj obciążenia wilgocią),
- betony wg PN-EN 206-1:2003 „Beton – Część 1: Wymagania, właściwości, produkcja i zgodność”.

Wg Warunków technicznych wykonania i odbioru robót budowlanych, część C: zabezpieczenia i izolacje, zeszyt 6: Zabezpieczenia wodochronne pomieszczeń „mokrych” (ITB, 2005) wytrzymałość podłoża z zaprawy cementowej powinna wynosić przynajmniej 10 MPa.

Norma DIN 18560-2:2004 „Estriche im Bauwesen. Estriche auf Dämmschichten (Schwimmende Estriche)”, dla jastrychów pływających i przy obciążeniu użytkowym nie przekraczającym 2 kN/m^2 wymaga:

- wykonania cementowego jastrychu klasy F4 o grubości $\geq 45 \text{ mm}$, lub
- wykonania cementowego jastrychu klasy F5 o grubości $\geq 40 \text{ mm}$
- wykonania anhydrytowego jastrychu klasy F4 o grubości $\geq 35 \text{ mm}$, lub
- wykonania anhydrytowego jastrychu klasy F5 lub wyższej o grubości $\geq 30 \text{ mm}$, przy czym powyższe grubości mogą być zmniejszone o 5 mm (przy zachowanej minimalnej grubości jastrychu 30 mm), gdy grubość warstwy termoizolacji nie przekracza 40 mm.

Dla jastrychów cementowych oraz anhydrytowych na warstwie rozdzielającej norma DIN 18560-4:2004 „Estriche im Bauwesen. Estriche auf Trennschicht” wymaga parametrów pozwalających na sklasyfikowanie ich przynajmniej jako F4.

Ostateczne wymagania określa dokumentacja techniczna, indywidualnie dla każdego przypadku. Może ona postawić także dodatkowe i/lub wyższe wymagania wytrzymałościowe.

2.2.6. Uszczelnienie zespolone

Do wykonywania uszczelnienia zespolonego stosuje się elastyczne szlasy uszczelniające, polimerowe dyspersyjne masy uszczelniające, systemowe folie lub maty uszczelniające z tworzyw sztucznych.

2.2.6.1. Polimerowe dyspersyjne masy uszczelniające

Zestawienie najważniejszych właściwości technicznych i eksploatacyjnych elastycznych powłok hydroizolacyjnych wykonywanych z emulsji polimerowych – podano w tablicy 2.

Tablica 2. Właściwości i wymagania polimerowych mas uszczelniających (wg ZUAT-15/IV.19/2005 – Wyroby polimerowe. Emulsje przeznaczone do wykonywania powłok hydroizolacyjnych)

Lp.	Właściwości	Wymagania	
		Emulsja gruntująca	Powłoka uszczelniająca
1.	Zawartość wody %	≤ 85	≤ 50
2.	Czas wysychania, h	≤ 5	≤ 5
3.	Splywność z powierzchni pionowej bezpośrednio po nałożeniu	–	brak
4.	Prześlakliwość powłoki przy działaniu słupa wody o wysokości 1000 mm w ciągu 24 godzin	–	brak śladów przesłaknięcia wody
5.	Odporność na powstawanie rys w podłożu, %	–	$\geq 0,5$
6.	Przyczepność do podłoża, MPa	–	$\geq 0,5$
7.	Przyczepność międzywarstwowa, MPa	–	$\geq 0,5$
8.	Odporność na działanie wody o podwyższonej temperaturze (+60°C)	–	Przyczepność do podłoża $\geq 0,5 \text{ MPa}$
9.	Emisja lotnych związków organicznych (VOC) – czas niezbędny do osiągnięcia dopuszczalnych stężeń substancji szkodliwych dla zdrowia	–	Nie więcej niż 28 dni

2.2.6.1. Folie uszczelniające

Są to rolowe materiały dostępne zazwyczaj w pasach o szerokości zazwyczaj 1,2 m. Składają się z właściwego materiału uszczelniającego (folia z tworzyw sztucznych), zespolonego z włókniną techniczną. Umożliwia ona bardzo dobrą przyczepność kleju do materiału folii.

Właściwości techniczne folii uszczelniających określa aprobaty techniczna.

2.2.7. Zaprawy klejące

Do przyklejania wykładzin ceramicznych stosuje się kleje klasy C2 (zalecane) lub klasy C1 wg PN-EN 12004:2002 „Kleje do płytek. Definicje i wymagania techniczne”. Zastosowanie klejów klasy C1 jest dopuszczalne, o ile wynika to z analizy obciążeń i wytycznych producenta.

Wymagania techniczne wg PN-EN 12004:2002 i PN-EN 12002:21005 stawiane klejom cementowym stosowanym podaje tablica 3. Tablica 3. Wymagania techniczne stawiane klejom cementowym

Wymagania wg PN-EN 12002	
Odkształcalność poprzeczna w mm – Klasa S2 – Klasa S1	> 5 mm 2,5-5 mm
Wymagania wg PN-EN 12004 dla klejów klasy C1	
Przyczepność [N/mm ²], 28 dni w temp. +23 ± 2°C przy 50 ± 5% wilg. wzgl.	≥ 0,5 MPa
Przyczepność [N/mm ²], 7 dni w temp. +23 ± 2°C przy 50 ± 5% wilg. wzgl. + 21 dni w wodzie	≥ 0,5 MPa
Wymagania wg PN-EN 12004 dla klejów klasy C1	
Przyczepność [N/mm ²], 14 dni w temp. +23 ± 2°C przy 50 ± 5% wilg. wzgl. + 14 dni w temp. 70 ± 2°C	≥ 0,5 MPa
Przyczepność [N/mm ²], 7 dni w temp. +23 ± 2°C przy 50 ± 5% wilg. wzgl. + 21 dni w wodzie + 25 cykli od w temp. -15 ± 3°C (w czasie 120 ± 20 min) do w temp. +15 ± 3°C (w czasie 120 ± 20 min)	≥ 0,5 MPa
Wymagania wg PN-EN 12004 dla klejów klasy C2	
Przyczepność [N/mm ²], 28 dni w temp. +23 ± 2°C przy 50 ± 5% wilg. wzgl.	≥ 1 MPa
Przyczepność [N/mm ²], 7 dni w temp. +23 ± 2°C przy 50 ± 5% wilg. wzgl. + 21 dni w wodzie	≥ 1 MPa
Przyczepność [N/mm ²], 14 dni w temp. +23 ± 2°C przy 50 ± 5% wilg. wzgl. + 14 dni w temp. 70 ± 2°C	≥ 1 MPa
Przyczepność [N/mm ²], 7 dni w temp. +23 ± 2°C przy 50 ± 5% wilg. wzgl. + 21 dni w wodzie + 25 cykli od w temp. -15 ± 3°C (w czasie 120 ± 20 min) do w temp. +15 ± 3°C (w czasie 120 ± 20 min)	≥ 1 MPa

Rodzaj zastosowanej zaprawy klejącej i jej klasę określa dokumentacja techniczna.

2.2.8. Cementowa zaprawa spoinująca

Wymagania w stosunku do zapraw spoinujących wg PN-EN 13888:2004 „Zaprawy do spoinowania płytek – Definicje i wymagania techniczne” podaje tablica 4.

Tablica 4. Wymagania w stosunku do zapraw spoinujących

Lp.	Właściwość	Wymagania
Wymagania podstawowe		
1.	Odporność na ścieranie, mm ³	≤ 2000
2.	Wytrzymałość na zginanie po przechowywaniu w warunkach suchych, N/mm ²	≥ 3,5
3.	Wytrzymałość na zginanie po cyklach zamrażania i rozmrażania, N/mm ²	≥ 3,5
4.	Wytrzymałość na ściskanie po przechowywaniu w warunkach suchych, N/mm ²	≥ 15
5.	Wytrzymałość na ściskanie po cyklach zamrażania i rozmrażania, N/mm ²	≥ 15
6.	Skurcz, mm/m	≤ 2
7.	Absorpcja wody po 30 minutach, g	≤ 5
8.	Absorpcja wody po 240 minutach, g	≤ 10
Wymagania dodatkowe		
9.	Wysoka odporność na ścieranie, mm ³	≤ 1000
10.	Zmniejszona absorpcja wody po 30 minutach, g	≤ 2
11.	Zmniejszona absorpcja wody po 240 minutach, g	≤ 5

W pomieszczeniach mokrych należy stosować zaprawy o zmniejszonej absorpcji wody, a więc klasyfikowane jako CG 2 W, w przypadku pomieszczeń poddanych intensywnym zabiegom czyszczącym zaleca się stosowanie zapraw spoinujących o wysokiej odporności na ścieranie, a więc klasyfikowane jako CG 2 W Ar wg PN-EN 13888:2004.

2.2.9. Elastyczna masa do wypełnień dylatacji

Do wypełnienia szczelin dylatacyjnych w wykładzinie ceramicznej stosuje się elastyczne kity (masy) na bazie silikonów lub poliuretanów. Należy stosować kity konstrukcyjne typu F wg PN-EN ISO 11600:2004 „Konstrukcje budowlane – Wyroby do uszczelniania – Klasyfikacja i wymagania dotyczące kitów”. Alternatywnie zastosowany materiał może spełniać wymagania ZUAT-15/IV.16/2007 „Kity uszczelniające do izolacji wodochronnych w pomieszczeniach mokrych i w zbiornikach na wodę”.

Klasę zastosowanego kitu określa dokumentacja techniczna. Zmiana szerokości szczeliny dylatacyjnej nie może być większa niż zdolność zastosowanej masy do przenoszenia odkształceń. Zastosowany materiał musi być ponadto odporny na oddziaływanie ciepłej wody i preparatów do czyszczenia.

2.2.10. Okładziny ceramiczne

W pomieszczeniach mokrych stosować można płytki ceramiczne zgodne z PN-EN 14411:2005 „Płytki i płyty ceramiczne – Definicje, klasyfikacja, charakterystyki i znakowanie”. Zaleca się, aby były to płytki o możliwie niskiej nasiąkliwości, a więc płytki prasowane grupy B I a oraz B I b (rzadziej B II a) jak również płytki ciągnione grupy A I (rzadziej A II a). Pozostałe wymogi takie jak klasa ścieralności, odporność na ścieranie wgłębne, odporność na plamienie oraz odporność na środki czyszczące itp. określa dokumentacja techniczna. Należy zwrócić szczególną uwagę na bezpieczeństwo użytkownika. W ustawodawstwie polskim brak jest szczegółowych wymagań dotyczących klas antypoślizgowości okładzin posadzkowych.

Dla pomieszczeń związanych z basenami klasy antypoślizgowości definiuje norma PN-EN 13541-1:2002 „Wyposażenie basenów pływackich. Część 1. Ogólne wymagania bezpieczeństwa i metody badań”, natomiast wymogi dotyczące konkretnej klasy antypoślizgowości regulują wytyczne Bodenbeläge für naßbelastete Barfußbereiche. Bundesverband der Unfallkassen, VII. 1999 i norma DIN 51097 1992-11. Prüfung von Bodenbelägen; Bestimmung der rutschhemmenden Eigenschaft; Naßbelastete Barfußbereiche; Begehungsverfahren; Schiefe Ebene. Ze względu na antypoślizgowość płytki dzielone są na 3 grupy: A, B, C. Odniesieniem jest kąt nachylenia powierzchni, na której osoba z bosymi nogami może utrzymać się bez zsuwania.

Płytki z grupy antypoślizgowości A (kąt nachylenia $\geq 12^\circ$) powinny być stosowane:

- na korytarzach,
- w szatniach,
- w przebieralniach,
- w saunach,
- w strefach wypoczynku.

Płytki z grupy antypoślizgowości B (kąt nachylenia $\geq 18^\circ$) powinny być stosowane:

- na korytarzach, o ile nie zakwalifikowano ich do grupy A,
- w pomieszczeniach prysznic i natrysków,
- w saunach i w strefach wypoczynku, o ile nie zakwalifikowano ich do grupy A.

W pomieszczeniach mokrych związanych z budownictwem mieszkaniowym i użyteczności publicznej ze względu na niebezpieczeństwo poślizgnięcia się klasa antypoślizgowości definiowana jest zgodnie z DIN 51130 2004-06 Prüfung von Bodenbelägen; Bestimmung der rutschhemmenden Eigenschaft; Arbeitsräume und Arbeitsbereiche mit erhöhter Rutschgefahr; Begehungsverfahren; Schiefe Ebene („Badanie wykładzin podłogowych. Oznaczenie właściwości przeciwpoślizgowej. Pomieszczenia i przestrzenie robocze o podwyższonym zagrożeniu poślizgowym. Metoda chodzenia – płaszczyzna nachylona) oraz wytycznymi BGR 181 Fussboeden in Arbeitsraumen und Arbeitsbereichen mit Rutschgefahr. Hauptverband der gewerblichen Berufsgenossenschaften, X.2003. Zgodnie z powyższymi wytycznymi klasy antypoślizgowości określa się następująco:

Pomieszczenia socjalne	
Łazienki, toalety	R 10
Pomieszczenia sanitarne	R 9
Pomieszczenia w zakładach opieki zdrowotnej, opieki społecznej, salony urody	
Pomieszczenia do dezynfekcji (mokre)	R 11
Pomieszczenia do sterylizacji – przedsionki	R 10
Pomieszczenia związane z nieczystościami	R 10
Pomieszczenia wykonywania sekcji	R 10
Pomieszczenia dla kąpiele leczniczych, błotnych itp. zabiegów	R 11
Strefy mycia przed salami operacyjnymi, gipsownie	R 10
Pomieszczenia sanitarne	R 10
Pralnie	
Pomieszczenia z pralkami	R 9
Pomieszczenia z pralkami, z których wyjmowane są mokre rzeczy	R 11
Prasownie i pomieszczenia magła	R 9
Szkoły, przedszkola	
Toalety, umywalnie	R 10

W pomieszczeniach ogólnodostępnych i higieniczno-sanitarnych należy stosować okładziny:

- płytki z wysokospiekanego gresu porcelanowego o wymiarach modułowych 30/60 i 60/60cm kalibrowane,
- nasiąkliwość wg PN-EN ISO 10545-3 $\leq 0,05\%$;
- wytrzymałość na zginanie wg PN-EN ISO10545-4 min 45N/mm²;
- odporność na pęknięcia włoskowate wg PN-EN ISO 10545-11;
- twardość płytek wg skali Mohsa PN-EN 101 – klasa 8;

- odporność na ścieranie wg PN-EN ISO 10545-7 klasa 5;
 - odporność na płamienie wg PN-EN ISO 10545-14 min. Klasa 4;
 - mrozoodporność wg PN-EN ISO 10545-12;
 - właściwości antypoślizgowe: R9, R10, R11 w zależności od charakteru pomieszczeń);
- b/ pomieszczenia techniczne - gres techniczny

2.2.11. Woda

Do przygotowania zapraw stosować można wodę odpowiadającą wymaganiom normy PN-EN 1008:2004 „Woda zarobowa do betonu. Specyfikacja pobierania próbek, badanie i ocena przydatności wody zarobowej do betonu, w tym wody odzyskanej z procesów produkcji betonu”.

2.2.12. Pozostałe materiały

Wymagania stawiane pozostałym materiałom takim jak taśmy uszczelniające, specjalne gruntowniki, preparaty (zaprawy) do wykonywania warstwy szpewnej, zaprawy naprawcze, modyfikatory polimerowe, materiałom na warstwy ochronne lub rozdzielające itp. określają: dokumentacja projektowa oraz SST zastosowanych materiałów. Kruszywo, jeżeli jest stosowane do wytwarzania zapraw na budowie, powinno spełniać wymagania normy PN-EN 12620:2003 „Kruszywa do zaprawy”.

Cement, jeżeli jest stosowany do wytwarzania zapraw na budowie, powinien spełniać wymagania z normy: PN-EN 197-1:2002 – „Cement. Część 1: skład, wymagania i kryteria zgodności dotyczące cementów powszechnego użytku”.

Szczegółowe wymagania dotyczące kruszywa (rodzaj, krzywa przesiewu), spoiwa (cement), rodzaju i klasy zaprawy oraz ewentualnych dodatków (np. emulsje polimerowe itp.) podają odpowiednie szczegółowe specyfikacje techniczne (SST).

2.3. Warunki przyjęcia na budowę wyrobów do wykonywania uszczelnień pomieszczeń mokrych i okładzin ceramicznych

Wyroby do wykonywania hydroizolacji i okładzin ceramicznych pomieszczeń mokrych mogą być przyjęte na budowę, jeśli spełniają następujące warunki:

- są zgodne z ich wyszczególnieniem i charakterystyką podaną w dokumentacji projektowej i w niniejszej specyfikacji technicznej,
- są w oryginalnie zamkniętych opakowaniach,
- są oznakowane w sposób umożliwiający pełną identyfikację,
- spełniają wymagane właściwości wskazane odpowiednimi dokumentami odniesienia,
- producent dostarczył dokumenty świadczące o dopuszczeniu do obrotu i powszechnego lub jednostkowego zastosowania użytych wyrobów budowlanych, zgodnie z ustawą z 16 kwietnia 2004 r. o wyrobach budowlanych (Dz. U. z 2004 r. Nr 92, poz. 881), karty techniczne wyrobów lub zalecenia producentów dotyczące stosowania wyrobów,
- niebezpieczne składniki systemu i/lub materiały pomocnicze, w zakresie wynikającym z Ustawy o substancjach i preparatach chemicznych z dnia 11 stycznia 2001 r. (Dz. U. Nr 11, poz. 84 z późn. zmianami), posiadają karty charakterystyki substancji niebezpiecznej, opracowane zgodnie z rozporządzeniem Ministra Zdrowia z dnia 3 lipca 2002 r. w sprawie karty charakterystyki substancji niebezpiecznej i preparatu niebezpiecznego (Dz. U. Nr 140, poz. 1171 z późn. zmianami),
- opakowania wyrobów zakwalifikowanych do niebezpiecznych spełniają wymagania podane w rozporządzeniu Ministra Zdrowia z dnia 2 września 2003 r. w sprawie oznakowania opakowań substancji niebezpiecznych i preparatów niebezpiecznych (Dz. U. Nr 173, poz. 1679, z późn. zmianami),
- spełniają wymagania wynikające z ich terminu przydatności do użycia (termin zakończenia prac powinien się kończyć przed zakończeniem podanych na opakowaniach terminów przydatności do stosowania odpowiednich wyrobów).

Niedopuszczalne jest stosowanie do prac hydroizolacyjnych i płytkarskich materiałów nieznanego pochodzenia. Przyjęcie materiałów i wyrobów na budowę powinno być potwierdzone wpisem do dziennika budowy lub protokołem przyjęcia materiałów.

2.4. Warunki przechowywania wyrobów wchodzących w skład systemu hydroizolacji i wykonywania okładzin pomieszczeń mokrych
Wszystkie wyroby powinny być przechowywane i magazynowane zgodnie z instrukcją producenta oraz wymaganiami odpowiednich dokumentów odniesienia tj. norm bądź aprobat technicznych lub wytycznych wynikających z niniejszej specyfikacji technicznej. Jeżeli w skład systemu wchodzi wyroby zaklasyfikowane jako niebezpieczne, sposób magazynowania musi uwzględniać ochronę zdrowia człowieka i bezpieczeństwa oraz ochronę środowiska, zgodnie z Rozporządzeniem Ministra Zdrowia z dnia 3 lipca 2002 r. w sprawie karty charakterystyki substancji niebezpiecznej i preparatu niebezpiecznego (Dz. U. Nr 140 poz. 1171) z późniejszymi zmianami. Pomieszczenie magazynowe do przechowywania wyrobów opakowanych powinno być kryte, suche oraz zabezpieczone przed zawilgoceniem, opadami atmosferycznymi, przemarzeniem i przed działaniem promieni słonecznych. Wyroby konfekcjonowane powinny być przechowywane w oryginalnych, zamkniętych opakowaniach w temperaturze powyżej +5°C a poniżej +35°C, o ile SST nie mówi inaczej. Wyroby pakowane w worki powinny być układane na paletach lub drewnianej wentylowanej podłodze, w ilości warstw nie większej niż 10. Dla pozostałych materiałów wiążące są zalecenia producenta. Jeżeli nie ma możliwości poboru wody na miejscu wykonywania robót, to wodę należy przechowywać w szczelnych i czystych pojemnikach lub cysternach. Nie wolno przechowywać wody w opakowaniach po środkach chemicznych lub w takich, w których wcześniej przetrzymywano materiały mogące zmienić skład chemiczny wody.

3. WYMAGANIA DOTYCZĄCE SPRZĘTU, MASZYN I NARZĘDZI

3.1. Ogólne wymagania dotyczące sprzętu podano w ST „Wymagania ogólne” Kod CPV 45000000-7, pkt 3

3.2. Sprzęt do wykonywania robót hydroizolacyjnych i okładzinowych pomieszczeń mokrych

Wykonawca jest zobowiązany do używania takich narzędzi i sprzętu, które nie spowodują niekorzystnego wpływu na jakość materiałów i wykonywanych robót oraz będą przyjazne dla środowiska, a także bezpieczne dla brygad roboczych wykonujących prace hydroizolacyjne i okładzinowe. Przy doborze narzędzi i sprzętu należy uwzględnić wymagania producenta stosowanych materiałów.

Do wykonywania robót hydroizolacyjnych i okładzinowych należy stosować następujący sprzęt i narzędzia pomocnicze:

- do przygotowania i oceny stanu podłoża – młotki, przecinaki, szczotki, szczotki druciane, szpachelki, odkurzacze przemysłowe, urządzenia do czyszczenia powierzchni, termometry do mierzenia temperatury podłoża i powietrza, wilgotnościomierze do

- oznaczania wilgotności podłoża, przyrządy do badania wytrzymałości podłoża, łaty, poziomnice,
- do nakładania preparatów gruntujących i wykonywania warstwy szpenej – pędzle, szczotki, wałki, urządzenia do natrysku (przy doborze urządzeń natryskowych należy się kierować wytycznymi SST dla danego materiału),
- do przygotowania mas hydroizolacyjnych i zapraw – naczynia i wiertarki z mieszadłem wolnoobrotowym, mieszalniki, betoniarki (przeciwbieżne),
- do ręcznego nakładania mas hydroizolacyjnych i zapraw – zwykle narzędzia (pędzle, szczotki, wałki, pace, kielnie),
- do natryskowego nakładania zapraw i mas hydroizolacyjnych – informacje o typach stosowanych agregatów natryskowych, mieszalnikach, o średnicach i dopuszczalnych długościach węzów jak również typach dysz zawierają zawsze SST stosowanego materiału.
- do cięcia taśm, wkładek zbrojących, materiałów rolowych – nożyczki, nożyce, noże,
- do układania materiałów rolowych – urządzenia służące do odwijania materiałów izolacyjnych z rolek, wałki (rolki) do dociskania, pace do wygładzania.

4. WYMAGANIA DOTYCZĄCE TRANSPORTU

4.1. Ogólne wymagania dotyczące transportu podano w ST „Wymagania ogólne” Kod CPV 45000000-7, pkt 4

4.2. Wymagania szczegółowe dotyczące transportu materiałów

Wyroby stosowane do wykonania prac hydroizolacyjnych i okładzinowych w pomieszczeniach mokrych mogą być przewożone jednostkami transportu samochodowego, kolejowego, wodnego lub innymi. Załadunek i wyładunek wyrobów w opakowaniach, ułożonych na paletach należy prowadzić sprzętem mechanicznym. Załadunek i wyładunek wyrobów w opakowaniach układanych luzem wykonuje się ręcznie. Ręczny załadunek zaleca się prowadzić przy maksymalnym wykorzystaniu sprzętu i narzędzi pomocniczych takich jak: chwytaki, wciągniki, wózki. Przewożone materiały należy ustawiać równomiernie obok siebie na całej powierzchni ładunkowej środka transportu i zabezpieczać przed możliwością przesuwania się w trakcie przewozu. Środki transportu do przewozu wyrobów workowanych muszą umożliwiać zabezpieczenie tych wyrobów przed zawilgoceniem, przemarzeniem, przegrzaniem i zniszczeniem mechanicznym. Materiały płynne pakowane w pojemniki, kontenery itp. należy chronić przed przemarzeniem, przegrzaniem i zniszczeniem mechanicznym. Kruszywa można przewozić dowolnymi środkami transportu w warunkach zabezpieczających je przed zanieczyszczeniem, zmieszaniem z innymi asortymentami kruszywa lub jego frakcjami, a także nadmiernym zawilgoceniem. Jeżeli nie istnieje możliwość poboru wody na miejscu wykonania robót, to wodę należy dowozić w szczelnych i czystych pojemnikach lub cysternach. Nie wolno przewozić wody w opakowaniach po środkach chemicznych lub w takich, w których wcześniej przetrzymywano inne płyny bądź substancje mogące zmienić skład chemiczny wody.

5. WYMAGANIA DOTYCZĄCE WYKONANIA ROBÓT

Układ warstw konstrukcji podłogi i ścian w pomieszczeniach mokrych określa dla każdego przypadku dokumentacja techniczna, zastosowane rozwiązania konstrukcyjne, intensywność obciążenia wodą i inne obciążenia oraz wymagania inwestora. Dokumentacja techniczna musi zawierać szczegółowe rysunki pokazujące rozwiązania konstrukcyjno-materiałowe detali takich jak: dylatacje strefowe, dylatacje brzegowe, obsadzenie i uszczelnienie wpustów, przejść rur instalacyjnych, sposób uszczelnienia progów drzwiowych itp.

Dopuszczalne jest np. dodatkowe wykonanie hydroizolacji pośredniej (pod jastrychem dociskowym), niedopuszczalne jest jednakże pominięcie uszczelnienia zespolonego.

5.1. Ogólne zasady wykonania robót podano w ST „Wymagania ogólne” Kod CPV 45000000-7, pkt 5

5.2. Warunki przystąpienia do robót

Do wykonywania robót hydroizolacyjnych i okładzinowych można przystąpić po zakończeniu poprzedzających robót budowlanych i robót mogących stanowić przyczynę uszkodzenia warstw poprzedzających oraz po przygotowaniu i kontroli podłoża a także po przeprowadzeniu kontroli materiałów.

5.3. Wymagania dotyczące podłoża

5.3.1. Wymagania ogólne dotyczące podłoża

Powłoka hydroizolacyjna może być układana na podłożach wykonanych z materiałów wymienionych w punkcie 2.2.1. z uwzględnieniem wymogów podanych w punktach 2.2.4. i 2.2.5. Spadek posadzki, jeżeli jest przewidziany, powinien wynosić minimum 1% (zalecane 1,5%).

Poziome podłoże musi być suche równe, bez ostrych krawędzi i nierówności, wystających wtrąceń, itp. Wg „Warunków technicznych wykonania i odbioru robót budowlanych. Część C: Zabezpieczenia i izolacje, zeszyt 6: Zabezpieczenia wodochronne pomieszczeń mokrych (ITB, Warszawa 2005) prześwit między podłożem a łata o długości 2 m nie może być większy niż 5 mm.

Dla podłoża pionowych muszą być spełnione następujące wymagania:

- odchylenie powierzchni od płaszczyzny oraz odchylenie krawędzi od linii prostej, mierzone łata kontrolną o długości 2 m, nie może przekraczać 3 mm przy liczbie odchylek nie większej niż 3 na długości łaty,
- odchylenie powierzchni od kierunku pionowego nie może być większe niż 4 mm na wysokości kondygnacji.
- odchylenie powierzchni od poziomu nie może być większe niż 2 mm na 1 m.

Za podłoże czyste uważa się podłoże bez luźnych i niezwiązanych cząstek, pyłów, plam oleju i innych zanieczyszczeń. Cementowe podłoże uważa się za matowo-wilgotne jeżeli cechuje się ono jednorodną, ciemną i matową powierzchnią. Woda naniesiona na tak przygotowane podłoże musi w krótkim czasie ulec wchłonięciu, nie może występować na powierzchni błyszcząca warstewka wody. Cementowe podłoże uważa się za suche, jeżeli jest w stanie powietrzno-suchym, bez zaciemnień i innych śladów wilgoci. Wg Warunków technicznych wykonania i odbioru robót część C: Zabezpieczenia i izolacje, zeszyt 6: Zabezpieczenia wodochronne pomieszczeń mokrych (ITB, Warszawa 2005) wilgotność masowa suchego podłoża nie może przekraczać 6%. Wytyczne Hinweise für die Ausführung Verbundabdichtungen mit Bekleidungen und Belägen aus Fliesen und Platten für den Innen- und Außenbereich. ZDB Merkblatt 1.2005 za maksymalną graniczną wilgotność cementowego podłoża przyjmują 2%. Dla jastrychów anhydrytowych z ogrzewaniem podłogowym wilgotność (mierzona aparatem CM), wg ww. wytycznych nie może być wyższa niż 0,3%,

dla jastrychów bez ogrzewania podłogowego 0,5%.

Zgodnie z „Warunkami technicznymi wykonania i odbioru robót część C: Zabezpieczenia i izolacje, zeszyt 6: Zabezpieczenia wodochronne pomieszczeń mokrych (ITB, Warszawa 2005)” płyty gipsowe powinny spełniać następujące warunki:

- powierzchnia płyt powinna być gładka i równa, bez uszkodzeń kartonu, krawędzi i narożników,
- płyty powinny być o wilgotności masowej nie przekraczającej 1% i nasiąkliwości nie większej niż 10%,
- dla rozstawu podpór 500 mm i obciążeniu liniowo rozłożonym, prostopadłym do włókien kartonu siłą 100 N ugięcie płyt nie powinno być większe niż 0,8 mm,
- prostopadłe go kierunku włókien obciążenie niszczące nie powinno być niższe niż 600 N,
- złącza płyt powinny być zabezpieczone specjalnymi taśmami.

Podłoże powinno być wysezonowane, w momencie wykonywania robót hydroizolacyjnych i okładzinowych odkształcenia podłoża np. na skutek skurczu powinny być jak najmniejsze. Dla podłoża betonowych i z tradycyjnej zaprawy cementowej zaleca się sezonowanie podłoża przez 28 dni, w przypadku podłoża z mas typu PCC lub z suchych zapraw zarabianych na budowie tylko wodą – wiążące są wytyczne producenta. Wg wytycznych Hinweise für die Ausführung Verbundabdichtungen mit Bekleidungen und Belägen aus Fliesen und Platten für den Innen- und Außenbereich. ZDB Merkblatt 1.2005 dla ścian murowanych z cegieł, pustaków ceramicznych, bloczków itp. czas sezonowania powinien wynosić minimum 6 miesięcy.

Dla jastrychów anhydrytowych wiążące są wytyczne producenta i pomiar wilgotności masowej. Wg wytycznych Informationen über Calciumpulverbeton (IGE, 1997) dla jastrychu o grubości 35 mm, czas sezonowania może się wahać od 3 do 6 tygodni, w zależności od warunków ciepłota-wilgotnościowych. W przypadku ogrzewania podłogowego czas schnięcia może zostać znacząco skrócony, jednakże moment włączenia ogrzewania i jego intensywność określają wytyczne producenta jastrychu.

5.3.2. Przygotowanie podłoża

Przeznaczone do uszczelnienia podłoże cementowe (płyta betonowa, warstwa spadkowa, jastrych dociskowy itp.) musi być stabilne, nośne, niezarysowane, szorstkie (z otwartymi porami), czyste oraz wolne od substancji mogących pogorszyć przyczepność (mleczko cementowe, wykwyty, tłuste plamy, pozostałości po środkach antyadhezyjnych, itp.). Czyszczenie podłoża można przeprowadzić za pomocą metod mechanicznych (np. szlifowanie), lub ręcznie, np. przez skucie, zmycie wodą z dodatkiem detergentu czy też zastosowanie innych specjalistycznych środków. Po usunięciu mleczka cementowego powierzchnię oczyścić odkurzaczem przemysłowym, ewentualnie zdmuchnąć pył sprężonym powietrzem. Wykruszenia, ubytki, raki itp. naprawić zaprawami naprawczymi np. typu PCC (z systemów napraw konstrukcji betonowych i żelbetowych) lub innymi zaprawami mogącymi służyć do reprofiliacji (zależy to od parametrów wytrzymałościowych podłoża i materiału naprawczego oraz wytycznych producenta systemu). Prace reprofiliacyjne przeprowadzać zgodnie z kartami technicznymi i szczegółową specyfikacją zastosowanego systemu. Sposób naprawy zarysowanego podłoża zależy przede wszystkim od przyczyn powstania rys, ich stabilności i szerokości rozwarcia, dlatego musi on być ujęty w dokumentacji projektowej robót hydroizolacyjnych. Powierzchnię tynku oczyścić, odspojone i niestabilne fragmenty skuć, nierówności i/lub ubytki uzupełnić zaprawą tynkarską, o parametrach wytrzymałościowych dostosowanych do wytrzymałości podłoża i wcześniej nałożonego tynku. Ze względu na konieczność zapewnienia odpowiedniego zespolenia z podłożem zaleca się stosować warstwę szepną lub dodatek modyfikatorów polimerowych do wody zarobowej. Nieotynkowane ściany (mury) konstrukcyjne lub działowe starannie oczyścić, naprawić (skuć lub wypełnić) spoiny, wypełnić ubytki. Szczególnie starannie ocenić powierzchnię ściany pod względem równości (płaskości) powierzchni. Do tego celu stosować zaprawy adekwatne do rodzaju podłoża. Stosując tradycyjne zaprawy (na bazie spoiw hydraulicznych – cementu i wapna) zaleca się dodanie do wody zarobowej polimerowych modyfikatorów, lub alternatywnie, zastosowanie warstwy szepnej. Materiały chłonne i bardzo porowate (np. beton komórkowy) wymagają zagruntowania systemowym gruntownikiem lub przespachlowania zamykającego pory. Należy stosować sposób zalecany przez producenta powłoki hydroizolacyjnej. Jastrychy anhydrytowe wymagają sprawdzenia powierzchni ze względu na:

- obecność cienkiej (grubość rzędu części milimetra) warstwy powstałej ze spoiwa oraz dodatków do suchej zaprawy. Sprawdzenie następuje wizualnie (charakterystyczny, matowy lub błyszczący wygląd) oraz przez wykonanie siatki nacięć (odstęp rzędu 10x10 mm). Należy ją usunąć np. przez przeszlifowanie,
- nadmierną miejscową koncentrację spoiwa, nie pozwalającą lub znacznie utrudniającą prawidłowe wiązanie i twardnienie niżej położonych warstw. Sprawdzenie następuje przez swobodne puszczenie młotka ślusarskiego o wadze ok. 0,5 kg pochylonego pod kątem 45°, 60°. Stwardniałe pola ulegną spękaniu i odspojeniu. Powierzchnie takie usunąć ręcznie lub mechanicznie (np. frezowanie, szlifowanie) i naprawić zaprawą zalecaną przez producenta jastrychu,
- obecność białych, miękkich pól, zwłaszcza na powierzchniach jastrychów zarobionych zbyt dużą ilością wody (pomocna może być próba zarysowania twardym narzędziem). Niestabilne fragmenty usunąć mechanicznie, ubytki naprawić.

Powierzchnię jastrychów anhydrytowych przed zagruntowaniem zawsze przeszlifować mechanicznie papierem ściernym (w jednym przejściu) i odkurzyć odkurzaczem przemysłowym.

Suche jastrychy gipsowe (płyty) zamocować do podłoża wkrętami, uszkodzone i wyłamane krawędzie naprawić zaprawą zalecaną przez producenta, styki zabezpieczyć systemową taśmą i zaszpachlować.

Powierzchnię płyt gipsowo-kartonowych lub gipsowo-włóknowych przeszlifować w celu usunięcia ewentualnych zanieczyszczeń, uszkodzone krawędzie, narożniki i złącza naprawić oraz zabezpieczyć systemowymi taśmami i zaszpachlować.

Podłoża gipsowe bezwzględnie wymagają zagruntowania preparatem zalecanym przez producenta powłoki hydroizolacyjnej.

5.4. Wykonanie jastrychu zespolonego lub warstwy spadkowej

Zgodnie z wymaganiami producenta, na przygotowane (czyste, stabilne i matowo-wilgotne) podłoże nanieść warstwę szepną i natychmiast (dopóki warstwa szepna nie wyschnie – metodą mokre na mokre) nałożyć warstwę zaprawy.

5.5. Wykonanie paroizolacji

Roboty należy wykonywać w temperaturze otoczenia nie niższej niż podano w instrukcji producenta materiałów paroizolacyjnych wykorzystywanych w robotach. Jednocześnie temperatury otoczenia i podłoża powinny być co najmniej o 3°C wyższe od panującej temperatury punktu rosy. Rodzaj zastosowanego materiału paroizolacyjnego określa dokumentacja techniczna.

Wykonanie paroizolacji z roztworów i emulsji z tworzyw sztucznych

Gotowy roztwór/emulsję nakładać ręcznie (np. pędzlem lub wałkiem). Nakładać w sposób równomierny, warstwami lub w jednym przejściu, o grubości wynikającej z wytycznych producenta.

Wykonanie paroizolacji z pap i folii z tworzyw sztucznych

Warstwę paroizolacyjną z pap układać na zakład min. 10 cm. Warstwę paroizolacyjną z folii układać na zakład min. 5 cm lub łączyć w sposób przewidziany przez producenta (np. przez zgrzewanie lub wulkanizację). Niedopuszczalne jest układanie materiałów rolowych „na styk”, bez zachowania zakładów.

5.6. Wykonanie termoizolacji

Przy układaniu jednowarstwowym płyty należy układać mijankowo, tak aby starannie przylegały do siebie, natomiast przy układaniu dwuwarstwowym, spoiny pierwszej i drugiej warstwy nie mogą się pokrywać. Przy układaniu jednowarstwowym zaleca się, żeby płyty miały frezowane obrzeża, co zapobiega ich klawiszowaniu. Płyty zazwyczaj układa się na sucho. Górna płaszczyzna płyt termoizolacyjnych musi tworzyć równą płaszczyznę.

5.7. Wykonanie jastrychu dociskowego

Grubość i parametry wytrzymałościowe jastrychu dociskowego muszą być zgodne z wymaganiami podanymi w punkcie 2.2.5. Pod jastrychem dociskowym wykonać warstwę rozdzielającą lub ochronną np. z folii PE. Powierzchnia jastrychu nie może być zatarta na gładko. Dylatacje brzegowe oddzielają jastrych od elementów pionowych – wykonuje się je najczęściej ze specjalnych profili brzegowych lub pasków styropianu. Przecinają one warstwę wierzchnią i dodatkowo, w przypadku podłogi pływającej uniemożliwiają powstawanie tzw. mostków akustycznych. Nie powinny one być węższe niż 10 mm (szczególnie istotne w przypadku systemów z ogrzewaniem podłogowym). Dla jastrychu układanego na warstwie rozdzielającej lub pływającego, przy większych powierzchniach oraz w systemach ogrzewania podłogowego należy wykonać dylatacje pośrednie. Stosuje się do tego celu najczęściej specjalne profile dylatacyjne lub paski styropianu. Powinny przebiegać prostoliniowo oraz przez cały przekrój podkładu. Dzielią one jednocześnie powierzchnię roboczą na pola technologiczne – podkład wylewany jest po kolei na poszczególne pola. Dylatacje pośrednie wykonuje się także w miejscu projektowanych otworów drzwiowych, zwłaszcza w miejscach łączenia się wylewek w pomieszczeniach o różnych wymiarach, na styku podłóg o różnej grubości i/lub konstrukcji oraz na granicy stref z ogrzewaniem podłogowym i bez niego. W przypadku całościowego ogrzewania zaleca się, żeby powierzchnia niezdylatowana nie była większa od 20 m² i jednocześnie odległość między dylatacjami nie przekraczała 5 m. Zdylatowane pole powinno być możliwie zbliżone do kwadratu, proporcje boków pola prostokątnego nie powinny przekraczać stosunku 2:1. Dylatacje pośrednie muszą przechodzić przez całą grubość jastrychu i być odwzorowane w okładzinie. Do ich wykonania doskonale nadają się specjalne profile dylatacyjne. Ich montaż musi uniemożliwiać penetrację ciekłej wylewki pod profil, pomocne tu są specjalne taśmy samoprzylepne, dostępne zazwyczaj razem z profilami. W przypadku pomieszczeń w kształcie litery „L” dylatacje strefowe należy wykonać tak, aby kształt zdylatowanej powierzchni był prostokątny.

5.8. Wykonanie powłoki uszczelniającej

Podłoże należy przygotować zgodnie z wymaganiami pkt. 5.3.2. oraz wytycznymi producenta. Uszczelnienie podłogi i ścian do wysokości około 20 cm nad poziom posadzki wykonuje się zawsze w postaci szczelnej wanny, z zastosowaniem taśmy i narożnych kształtek uszczelniających na styku podłoga-ściana. Na powierzchniach pionowych izolację należy wykonać do wysokości około 40 cm powyżej pryznika, dla wanny lub umywalki około 30 cm powyżej baterii – dla pomieszczeń wilgotnych w budynkach mieszkalnych i użyteczności publicznej, ale eksploatowanych identycznie – np. łazienki w pokojach hotelowych. W pomieszczeniach narażonych na intensywne obciążenie wodą (np. natryski w basenach) izolację ścian należy wykonać na całej powierzchni. Wewnątrz kabiny pryznicowej izolujemy zawsze całą powierzchnię ścian. Niedopuszczalne jest pomijanie hydroizolacji podłoża pod i za wanną, brodzikiem itp. W pomieszczeniach, w których posadzka jest zmywana bieżącą wodą, w przejściu do sąsiedniego pomieszczenia nie obciążonego wodą i nie użytkowanego w analogiczny sposób, zaleca się wykonanie progu o wysokości 15 cm. Izolacja zespolona musi być wywinięta na całą wysokość progu i jego płaszczyznę poziomą. Izolacja progu drzwiowego musi zapewniać szczelność w razie okresowego wycieku wody na posadzkę. Poziom sąsiedniego, suchego pomieszczenia powinien być wyższy. Zalecane jest zamocowanie specjalnego kątownika (zabezpieczonego antykorozyjnie lub ze stali nierdzewnej/szlachetnej), wymuszającego zróżnicowanie poziomów.

5.8.1. Uszczelnienie z dyspersyjnej masy polimerowej

Przed nakładaniem dyspersyjnej masy polimerowej podłoże należy zagruntować preparatem dedykowanym przez producenta masy hydroizolacyjnej w sposób opisany w karcie technicznej lub specyfikacji zastosowanego produktu. Aplikację powłoki hydroizolacyjnej można rozpocząć po całkowitym wyschnięciu preparatu gruntującego. Gruntowanie musi być wykonywane zawsze na suchym podłożu.

Dyspersyjne masy polimerowe dostarczane są w postaci gotowej do nakładania. Po otwarciu opakowania konieczne jest przemieszanie masy np. niskoobrotową mieszarką z mieszadłem koszykowym, zwracając szczególną uwagę na wygląd masy (rozwarstwienia, grudki, zmiana koloru itp.).

Warstwę izolacyjną należy nakładać wałkiem, pędzlem lub pacą, zgodnie z wymaganiami producenta. Istotne jest również, aby materiał dokładnie zespolił się z podłożem, dlatego nakładając pierwszą warstwę pędzlem należy materiał uszczelniający starannie wetrzeć w podłoże. Zwykle wymagane jest nałożenie przynajmniej dwóch warstw, ale dokładną ich liczbę, sposób aplikacji czy też konieczność wzmacniania np. włókniną określa producent. Niektóre firmy, w celu ułatwienia wizualnej kontroli nakładanych warstw, oferują materiał izolacyjny w różnych kolorach dla każdej warstwy. Minimalna grubość warstwy hydroizolacyjnej (po wyschnięciu) podana jest zawsze w karcie technicznej zastosowanego produktu.

Łączna grubość powłoki uszczelniającej nie może być mniejsza niż 0,5 mm.

Hydroizolację wykonywać w temperaturze nie niższej niż +5°C (temperatura powietrza i podłoża) i nie wyższej niż +30°C. Schnięcie masy polimerowej musi przebiegać w temperaturze nie niższej niż +5°C.

Do momentu związania/wyschnięcia nałożoną warstwę hydroizolacji chronić przed zbyt silnym wpływem ciepła (intensywne nasłonecznienie), jak również przeciągami i wpływem wilgoci np. poprzez osłonięcie siatkami.

5.8.1. Uszczelnienie z mat i folii uszczelniających

Klej mocujący matę do podłoża należy nałożyć pacą o użębieniu 3,4 mm i bezpośrednio na nim ułożyć matę, wciskając ją pacą w podłoże, zawsze w kierunku luźnego końca. Sąsiednie pasy układa się na styk i uszczelnia systemowymi taśmami uszczelniającymi, klejonymi całościowo po ułożeniu maty, ale przed wykonaniem okładziny ceramicznej. Maty stosuje się zazwyczaj na podłożach poziomych. Folie mogą być stosowane zarówno na podłożach pionowych jak i poziomych. W przypadku folii zazwyczaj wystarczające jest nałożenie kleju na podłoże i zatopienie w jego powierzchni folii uszczelniającej. Poszczególne pasy łączy się na zakład min. 10 cm lub układa na styk i uszczelnia specjalnymi taśmami lub odciętymi paskami folii o szerokości przynajmniej 10 cm z każdej strony styku. Szczegóły opisuje zawsze SST zastosowanego systemu.

5.8.2. Uszczelnienie dylatacji, przejść rur instalacyjnych, wpustów, itp.

Dokumentacja projektowa musi zawierać opis sposobu wykonstruowania i wykonania trudnych i krytycznych miejsc takich jak dylatacje, wpusty, przejścia rur instalacyjnych, itp. Dylatacje brzegowe i strefowe należy wykonstruować zgodnie z wymaganiami pkt. 5.7. i uszczelnić przy pomocy taśm i kształtek wtopionych w masę hydroizolacyjną w sposób zalecany przez producenta systemu. Szerokość dylatacji nie może być mniejsza niż 10 mm. Przejścia rur instalacyjnych uszczelnia się za pomocą manszet. Zastosowane wpusty muszą posiadać kołnierze pozwalające na szczelne zespolenie z powłoką hydroizolacyjną.

5.9. Wykonanie okładziny ceramicznej

Układanie płytek ceramicznych można rozpocząć po dostatecznym związaniu lub wyschnięciu warstwy hydroizolacji ze szlamu lub folii w płynie. Czas ten jest zawsze podawany przez producenta systemu. Układanie płytek na uszczelnieniu z maty uszczelniającej możliwe jest bezpośrednio po przyklejeniu maty (należy uważać, aby nie uszkodzić przy tym powierzchni maty). Najpierw należy nałożyć zaprawę klejową na matę i przy pomocy gładkiej krawędzi pacy wypełnić zaprawą klejową „kubelki” maty. Bezpośrednio po tym układać płytki, zwracając uwagę na konieczność ich pełnego podparcia. Układanie płytek na uszczelnieniu z folii uszczelniającej możliwe jest po wyschnięciu kleju (czas ten określa producent systemu, zazwyczaj nie przekracza on kilkunastu godzin). Przed przystąpieniem do zasadniczych robót okładzinowych należy przygotować wszystkie niezbędne materiały, narzędzia i sprzęt, posegregować płytki według wymiarów, gatunku i odcieni oraz rozplanować sposób układania płytek. Położenie płytek należy rozplanować uwzględniając ich wielkość, szerokość spoin oraz układ dylatacji. Szczególnie starannego rozplanowania wymaga wykładzina zawierająca określone w dokumentacji wzory lub składająca się z różnego rodzaju i wielkości płytek. Zaprawę klejącą należy przygotować zgodnie z wymogami producenta (ilość wody, czas mieszania itp.). Czas, po którym można rozpocząć spoinowanie podany jest w szczegółowej specyfikacji technicznej lub karcie technicznej zastosowanego kleju. Zalecany czasokresem jest 24 godziny. Jeżeli do klejenia okładzin ceramicznych stosowano klej dwuskładnikowy, czas do rozpoczęcia spoinowania nie powinien być krótszy niż 48 godzin (dla warunków normalnych).

Powierzchnie poziome

Okładzinę ceramiczną układa się na pełne podparcie, na warstwie zaprawy klejącej o grubości nie przekraczającej 5 mm metodą pacy ząbkowanej lub metodą narzucania (ang. floating metod) przy stosowaniu kleju dedykowanego okładzinom podłogowym, lub metodą narzucania i rozprowadzania (ang. floating and buttering metod) przy stosowaniu kleju do okładzin podłogowych i ściennych. Niedopuszczalne jest pozostawienie pustych przestrzeni pod płytką. Po nałożeniu zaprawy klejącej układa się płytki od wyznaczonej linii lub wybranego narożnika. Nakładając pierwszą płytkę należy ją lekko przesunąć po podłożu (około 1 cm), ustawić w żądanej pozycji i docisnąć dla uzyskania przyczepności kleju do płytki. Następne płytki należy dołożyć do sąsiednich, docisnąć i mikroruchami odsunąć na szerokość spoiny. Dzięki dużej przyczepności świeżej kompozycji klejowej po dociśnięciu płytki uzyskuje się efekt „przyssania”. Większe płytki zaleca się dobijać młotkiem gumowym. Należy przestrzegać podanych przez producenta czasu obrabialności, czasu otwartego i korygowalności. Zaleca się następujące szerokości spoin przy płytkach o długości boku:

- do 100 mm – około 2 mm,
- od 100 do 200 mm – około 3 mm,
- od 200 do 600 mm – około 4 mm,
- powyżej 600 mm – około 5-20 mm.

Dla uzyskania jednakowej wielkości spoin stosuje się wkładki (krzyżyki) dystansowe.

Przed całkowitym stwardnieniem kleju ze spoin pomiędzy płytkami należy usunąć jego nadmiar, można też usunąć wkładki dystansowe.

W trakcie układania płytek należy także mocować profile (listwy) dylatacyjne. Szczeliny dylatacyjne nie mogą być zanieczyszczone klejem lub zaprawą spoinującą.

Po ułożeniu płytek na powierzchni poziomej wykonuje się cokolik. Szczegóły powinna określać dokumentacja projektowa.

Powierzchnie pionowe

Przed układaniem płytek na ścianie należy zamocować prostą, gładką łatę drewnianą lub aluminiową. Do usytuowaniałaty należy użyć poziomnicy. Łatę mocuje się na wysokości cokołu lub drugiego rzędu płytek.

Okładzinę ceramiczną układa się na pełne podparcie, na warstwie zaprawy klejącej o grubości nie przekraczającej 5 mm metodą narzucania i rozprowadzania (ang. floating and buttering metod). Nie wolno dopuścić do pozostawienia pustych przestrzeni pod płytką.

Układanie płytek rozpoczyna się od dołu w dowolnym narożniku, jeżeli wynika z rozplanowania, że powinna znaleźć się tam cała płytka. Jeśli pierwsza płytka ma być docinana, układanie należy zacząć od przyklejenia drugiej całej płytki w odpowiednim dla niej miejscu. Układanie płytek polega na ułożeniu płytki na ścianie, dociśnięciu i „mikroruchami” ustawieniu na właściwym miejscu przy zachowaniu wymaganej wielkości spoiny. Dzięki dużej przyczepności świeżej zaprawy klejowej po dociśnięciu płytki uzyskuje się efekt

„przyssania”. Płytki o dużych wymiarach zaleca się dobijać młotkiem gumowym. Pierwszy rząd płytek, tzw. cokołowy, układa się zazwyczaj po ułożeniu wykładziny podłogowej. Płytki tego pasa zazwyczaj trzeba przycinać na odpowiednią wysokość. Dla uzyskania jednakowej wielkości spoin stosuje się wkładki (krzyżyki) dystansowe. Zalecane szerokości spoin podano powyżej. Drobne płytki (tzw. mozaikowe) są powierzchnią licową naklejane na papier przez co możliwe jest klejenie nie pojedynczej płytki lecz większej ilości. W trakcie klejenia płytki te dociska się do ściany deszczułką do uzyskania wymaganej powierzchni lica. W przypadku okładania powierzchni krzywych (np. słupów) należy używać odpowiednich szablonów dociskowych. Po związaniu kompozycji klejącej papier usuwa się po uprzednim namoczeniu wodą. Ze względu na obciążenie wilgocią i wodą nie wolno stosować mozaiki nakładanej metodą montażową lub drugostronną (po przyklejeniu modułu siatka pozostaje w warstwie zaprawy klejowej), lecz tylko metodą licową (papier lub siatka jest usuwana po związaniu kompozycji z powierzchni licowej przed spoinowaniem).

Spoinowanie

Spoinowanie wykonuje się rozprowadzając zaprawę do spoinowania po powierzchni wykładziny pacą gumową. Zaprawę należy dokładnie wcisnąć w przestrzenie między płytkami ruchami prostopadłe i ukośnie do krawędzi płytek. Nadmiar zaprawy zbiera się z powierzchni płytek wilgotną gąbką. Świeżą zaprawę można dodatkowo wygładzić zaokrąglonym narzędziem i uzyskać wklęsły kształt spoiny. Płaskie spoiny uzyskuje się poprzez przetarcie zaprawy pacą z naklejoną gładką gąbką. Aby zapobiec zbyt szybkiemu wysychaniu spoin korzystne może być lekkie zwilżanie ich wilgotną gąbką. Dla podniesienia jakości okładziny i zwiększenia odporności na czynniki zewnętrzne, po stwardnieniu, spoiny mogą być powleczone specjalnymi preparatami impregnującymi. Ostatnim etapem jest wypełnienie dylatacji elastyczna masą. Aby zapewnić właściwe warunki pracy masy dylatacyjnej musi ona przylegać tylko do boków szczeliny, dlatego należy stosować specjalne sznury wypełniające lub paski folii układane na dnie szczeliny. Jeżeli producent masy wypełniającej dylatację zaleca stosowanie preparatu gruntującego podłoże, to należy najpierw zagruntować boki szczeliny a następnie umieścić w złączu sznur wypełniający.

5.10. Wymagania dotyczące wykonania prac hydroizolacyjno-okładzinowych

Prawidłowo wykonana okładzina powinna spełniać następujące wymagania:

- powinna zapewnić bezpieczeństwo użytkowania (patrz pkt 2.2.10.),
- cała powierzchnia okładziny powinna mieć jednakową barwę zgodną z wzorcem (nie dotyczy okładzin dla których różnorodność barw jest zamierzona),
- cała powierzchnia pod płytkami powinna być wypełniona klejem (warunek właściwej przyczepność) tj. przy lekkim opukiwaniu płytki nie powinny wydawać głuchego odgłosu,
- grubość warstwy klejącej powinna być zgodna z dokumentacją lub instrukcją producenta oraz wartością podaną w pkt. 5.9.,
- dopuszczalne odchylenie powierzchni poziomych od płaszczyzny (mierzone łatą długości 2 m) nie powinno być większe niż 2 mm na długości łaty i nie większe niż 3 mm na całej długości lub szerokości powierzchni okładziny,
- spadek powierzchni posadzki, jeżeli jest przewidziany, powinien wynosić minimalny 1%
- dopuszczalne tolerancje wymiarowe powierzchni pionowych wynoszą:
 - odchylenie powierzchni od płaszczyzny oraz odchylenie krawędzi od linii prostej, mierzone łatą kontrolną o długości 2 m, nie może przekraczać 2 mm przy liczbie odchyłek nie większej niż 2 na długości łaty,
 - odchylenie powierzchni od kierunku pionowego nie może być większe niż 2 mm na wysokości kondygnacji,
 - odchylenie powierzchni od kierunku poziomego nie może być większe niż 1 mm na 1 m,
- spoiny na całej długości i szerokości muszą być wypełnione zaprawą do spoinowania,
- dopuszczalne odchylenie spoin od linii prostej nie powinno wynosić więcej niż 1 mm na długości 1 m i 2 mm na całej długości lub szerokości posadzki dla płytek gatunku pierwszego i odpowiednio 3 mm i 5 mm dla płytek gatunku drugiego i trzeciego,
- szczeliny dylatacyjne powinny być wypełnione całkowicie materiałem wskazanym w projekcie,
- listwy dylatacyjne powinny być osadzone zgodnie z dokumentacją i instrukcją producenta.

6. KONTROLA JAKOŚCI ROBÓT

6.1. Ogólne zasady kontroli jakości robót podano w ST „Wymagania ogólne” Kod CPV 45000000-7, pkt 6

Przed przystąpieniem do wykonywania prac hydroizolacyjnych i okładzinowych pomieszczeń mokrych należy przeprowadzić kontrolę jakości i badania materiałów, które będą wykorzystywane do wykonywania robót oraz kontrolę przygotowania podłoża.

Wszystkie materiały – płytki, zaprawy klejące i spoinujące, materiały hydroizolacyjne jak również materiały pomocnicze muszą spełniać wymagania odpowiednich norm lub aprobat technicznych oraz odpowiadać parametrom określonym w dokumentacji projektowej.

6.2. Badania przed przystąpieniem do robót

6.2.1. Kontrola jakości materiałów

Materiały użyte do wykonania hydroizolacji i prac okładzinowych muszą odpowiadać wymaganiom podanym w pkt. 2. niniejszej specyfikacji technicznej.

Bezpośrednio przed użyciem należy sprawdzić:

- w protokole przyjęcia materiałów na budowę; czy dostawca dostarczył dokumenty świadczące o dopuszczeniu do obrotu i powszechnego lub jednostkowego zastosowania wyrobów będących materiałami budowlanymi w myśl Ustawy o wyrobach budowlanych z dnia 16 kwietnia 2004 r. (Dz. U. Nr 92 poz. 881),
- stan opakowań (oryginalność opakowań i ich szczelność) oraz sposób przechowywania materiałów,
- terminy przydatności podane na opakowaniach.

Przed przystąpieniem do robót Wykonawca powinien wykonać badania wody oraz ewentualnie innych materiałów użytych do wykonania robót i przedstawić wyniki tych badań Inspektorowi nadzoru do akceptacji. Badania te powinny obejmować właściwości

określone w pkt. 2.2.11. oraz 2.2.12. niniejszej specyfikacji oraz określone w SST zastosowanych materiałów.

6.2.2. Badania podłoża pod warstwę hydroizolacji

Bezwzględnie podlega sprawdzeniu podlega:

- oczyszczenie podłoża z kurzu, luźnych i niezwiązanych cząstek, obcych ciał niestabilnych fragmentów cegieł itp. Sprawdzenie można przeprowadzić poprzez oględziny, ścieranie, skrobanie lub przetarcie podłoża. Zanieczyszczenia usunąć przez oczyszczenie przy pomocy szczotek, mioteł, splukanie wodą, odkurzenie odkurzaczem przemysłowym itp.,
- oczyszczenie ze starych wymalowań, zanieczyszczeń olejowych, tłustych zabrudzeń, środków antyadhezyjnych itp. Sprawdzenie przeprowadzić poprzez oględziny, próbę zwilżenia wodą, itp. W zależności od rodzaju zanieczyszczeń usunąć je mechanicznie, przez zmycie wodą z dodatkiem detergentu lub stosując specjalistyczne środki,
- stan i równość podłoża. Sprawdzenie równości podłoża, które przeprowadza się przykładając w dowolnych miejscach i kierunkach 2-metrową łatę. Nierówności większe od podanych w punkcie 5.3.1. oraz ubytki wyrównać/wypełnić w sposób podany w punkcie 5.3.2. niniejszej specyfikacji technicznej,
- spadek podłoża, jeżeli jest przewidziany. Sprawdzenie spadków podkładu pod okładziny (posadzki) przeprowadza się za pomocą 2-metrowej łaty i poziomicy. Spadki mniejsze od podanych w punkcie 5.3.1 wykonstruować z materiałów o właściwościach podanych w pkt. 2.2.1, pkt. 2.2.4. i 2.2.5. niniejszej specyfikacji technicznej. Pomiary równości i spadków należy wykonać z dokładnością do 1 mm,
- temperatura powietrza i podłoża,
- wilgotność podłoża,
- poprawność zagruntowania lub zwilżenia podłoża.

Wilgotność i temperaturę podłoża należy ocenić przy użyciu odpowiednich przyrządów (wilgotnościomierz, termometr). Wygląd powierzchni podłoża należy ocenić wizualnie, z odległości 0,5-1 m, w rozproszonym świetle dziennym lub sztucznym.

Pozostałe badania (np. za pomocą młotka Schmidta, badania pull-off, pomiar wilgotności aparatem CM, itp.), jeżeli są wykonywane, należy przeprowadzić metodami opisanymi w odpowiednich dokumentach odniesienia (normach, SST itp.). Wyniki badań powinny być porównane z wymaganiami podanymi w dokumentacji projektowej, SST lub kartach technicznych odpowiednich materiałów, odnotowane w formie protokołu kontroli, wpisane do dziennika budowy i akceptowane przez inspektora nadzoru.

6.3. Badania w czasie robót

6.3.1. Badania w czasie robót polegają na sprawdzeniu zgodności wykonywania robót hydroizolacyjnych i płytkarskich z dokumentacją projektową, ST i kartami technicznymi. Prawidłowość ich wykonania wywiera wpływ na prawidłowość dalszych prac i skuteczność robót hydroizolacyjnych.

Powinny one obejmować sprawdzenie:

- przestrzegania warunków prowadzenia prac podanych w pkt. 5.3.-5.9. niniejszej ST,
- poprawności przygotowania podłoża oraz wykonania poszczególnych warstw (paroizolacja, termoizolacja, jastrych zespolony/dociskowy/na warstwie rozdzielającej. Poprawność wykonania poszczególnych warstw ma wpływ na skuteczność i poprawność robót hydroizolacyjno-okładzinowych.

6.3.2. Badania w czasie wykonywania poszczególnych warstw:

a) Podczas nakładania powłoki hydroizolacyjnej kontrolować należy:

- wygląd zewnętrzny materiałów,
- poprawność przygotowania podłoża,
- ilość mieszanych składników, czas mieszania, czas aplikacji, zużycie materiału,
- grubość nakładanej powłoki. Kontrolę należy przeprowadzać na bieżąco sprawdzając zużycie materiału dla każdego cyklu roboczego,
- długość przerw technologicznych,
- wygląd nałożonej każdej warstwy powłoki. Powłoka powinna mieć jednolitą barwę i jednolity wygląd,
- poprawność wtopienia siatki wzmacniającej (jeżeli jest wymagana). Kontrolę należy przeprowadzić przez szczegółowe oględziny, niedopuszczalne jest odwzorowanie oczek siatki na powierzchni powłoki,
- poprawność wklejenia taśm uszczelniających, manszet itp. Kontrolę należy przeprowadzić przez oględziny. Sposób wklejenia musi odpowiadać wymogom producenta systemu,
- sposobu wykonania i uszczelnienia dylatacji, wpustów, przejść rur instalacyjnych itp.

W odniesieniu do materiałów nakładanych wielowarstwowo badania te powinny być przeprowadzane przy wykonywaniu każdej warstwy.

b) Podczas wykonywania uszczelnienia zespolonego z mat i folii uszczelniających kontrolować należy:

- poprawność przygotowania podłoża,
- poprawność przygotowania kleju (ilość mieszanych składników, czas mieszania, czas aplikacji, zużycie materiału),
- poprawność nałożenia kleju na podłoże – przez oględziny,
- poprawność doszczelnienia krawędzi styków, dylatacji itp. detali,
- pozostałe wymagania określone w SST.

6.3.3. Podczas wykonywania okładzin ceramicznych kontrolować należy:

- wygląd zewnętrzny zapraw klejących i spoinujących,
- poprawność przygotowania podłoża,
- ilość mieszanych składników zapraw, czas mieszania, czas aplikacji,
- długość przerw technologicznych,
- jakość (wygląd) powierzchni i krawędzi płytek,
- barwę, odcień oraz prawidłowość ułożenia płytek – należy sprawdzać wizualnie i porównać z wymaganiami projektu technicznego

- oraz wzorcem płytek,
- odchyłki wymiarowe powierzchni, zgodnie z pkt. 6.2.2. niniejszej specyfikacji, z dokładnością do 1 mm,
- prostoliniowość spoin, np. za pomocą cienkiego drutu naciągniętego wzdłuż spoin na całej ich długości – dokonane pomiary odchył z dokładnością do 1 mm,
- szerokość spoin i ich wypełnienia za pomocą oględzin zewnętrznych i pomiaru – na dowolnie wybranej powierzchni wielkości 1 m^2 należy zmierzyć szerokość spoin suwmiarką z dokładnością do 0,5 mm,
- grubość warstwy zaprawy klejącej pod płytkami (pomiar dokonany w trakcie realizacji robót lub grubość określona na podstawie zużycia).

6.4. Badania w czasie odbioru robót

6.4.1. Zakres i warunki wykonywania badań

Badania w czasie odbioru robót przeprowadza się celem oceny czy spełnione zostały wszystkie wymagania dotyczące wykonanego uszczelnienia zespolonego, w szczególności w zakresie:

- zgodności z dokumentacją projektową i specyfikacją techniczną wraz z wprowadzonymi zmianami naniesionymi w dokumentacji powykonawczej,
- jakości zastosowanych materiałów i wyrobów,
- prawidłowości przygotowania podłoża,
- prawidłowości wykonania prac hydroizolacyjnych i okładzinowych,
- prawidłowości wykonania detali konstrukcyjnych.

Przy badaniach w czasie odbioru robót należy wykorzystywać wyniki badań dokonanych przed przystąpieniem do robót i w trakcie ich wykonywania oraz zapisy w dzienniku budowy dotyczące wykonanych robót.

Przed przystąpieniem do badań przy odbiorze należy sprawdzić na podstawie dokumentów:

- a) czy załączone wyniki badań dokonanych przed przystąpieniem do robót potwierdzają, że przygotowane podłoża nadawały się do wykonania warstw hydroizolacyjnych i okładzinowych, a użyte materiały spełniały wymagania podane w pkt. 2 niniejszej ST,
- b) czy w okresie wykonywania robót temperatura otoczenia w ciągu doby nie spadła poniżej minimalnej temperatury podawanej w kartach technicznych zastosowanych materiałów,
- c) czy przestrzegane były długości przerw technologicznych między poszczególnymi etapami robót.

6.4.2. Opis badań

6.4.2.1. Sprawdzenie związania płytek z podkładem przez lekkie ich opukiwanie drewnianym młotkiem (lub innym podobnym narzędziem); charakterystyczny głuchy dźwięk jest dowodem nie związania płytek z podkładem).

6.4.2.2. Sprawdzenie prawidłowości ułożenia płytek (odcieni, kolor, wzory itp.).

6.4.2.3. Sprawdzenie wyglądu powierzchni okładziny.

6.4.2.4. Sprawdzenie prawidłowości wykonania powierzchni i dopuszczalnych odchył.

6.4.2.5. Sprawdzenie wykończenia przy dylatacjach, wpustach, przejściach rur instalacyjnych, progach, itp.

Badania powyższe należy przeprowadzić wzrokowo, przez pomiar oraz porównanie z dokumentacją projektową, równocześnie z oceną zgodności wykonania robót z wymaganiami podanymi w pkt. 5.8. i 5.9. niniejszej specyfikacji.

7. WYMAGANIA DOTYCZĄCE OBIARU I PRZEDMIARU ROBÓT

7.1. Ogólne zasady obmiaru robót podano w ST Kod CPV 45000000-7 „Wymagania ogólne” pkt 7

7.2. Szczegółowe zasady obmiaru robót

Powierzchnie przeznaczone do uszczelnienia oblicza się w m^2 na podstawie dokumentacji projektowej przyjmując rzeczywiste wymiary uszczelnianej powierzchni. Z obliczonej powierzchni odlicza się powierzchnie nie przeznaczone do uszczelnienia większe od $0,25\text{ m}^2$. Z uszczelnianej powierzchni nie odlicza się powierzchni wpustów.

W przypadku rozbieżności wymiarowych pomiędzy dokumentacją a stanem faktycznym powierzchnie oblicza się według stanu faktycznego.

Powierzchnie robót płytkarskich oblicza się w m^2 na podstawie dokumentacji projektowej przyjmując rzeczywiste wymiary powierzchni przeznaczonej do wyłożenia płytkami. Z obliczonej powierzchni odlicza się powierzchnie nie przeznaczone do wyłożenia płytkami większe od $0,25\text{ m}^2$.

Od powyższych powierzchni nie odlicza się dylatacji.

Długość dylatacji oblicza się w mb ich długości z dokładnością 10 cm. Ilość wpustów i przejść rur instalacyjnych oblicza się w sztukach.

Obmiar robót zanikających i ulegających zakryciu wykonać przed nałożeniem warstwy zakrywającej.

8. SPOSÓB ODBIORU ROBÓT

8.1. Ogólne zasady odbioru robót podano w ST „Wymagania ogólne” Kod CPV 45000000, pkt 8

8.2. Odbiór robót zanikających i ulegających zakryciu

Przy wykonywaniu hydroizolacji zespolonej, robotami ulegającymi zakryciu są podłoża i każda związana warstwa stanowiąca podłoże dla kolejnej warstwy systemu. Odbiór podłoża należy przeprowadzić bezpośrednio przed przystąpieniem do robót hydroizolacyjnych, natomiast odbiór każdej ulegającej zakryciu warstwy systemu po jej wykonaniu, a przed ułożeniem kolejnej warstwy. W trakcie odbioru podłoża należy przeprowadzić badania wymienione w pkt. 6.2.2. niniejszej specyfikacji. Wyniki badań należy porównać z wymaganiami dotyczącymi przygotowania podłoża określonymi w pkt. 5.3. Jeżeli wszystkie pomiary i badania dały wynik pozytywny można uznać podłoże za przygotowane prawidłowo, tj. zgodnie z dokumentacją projektową oraz niniejszą specyfikacją techniczną i

zezwolić na przystąpienie do nakładania warstwy hydroizolacji. Jeżeli chociaż jeden wynik badań jest negatywny podłoże nie powinno być odebrane. W takim przypadku należy ustalić zakres prac i rodzaje materiałów koniecznych do usunięcia nieprawidłowości. Po wykonaniu ustalonego zakresu prac należy ponownie przeprowadzić badania nieodebranego podłoża. Wszystkie ustalenia związane z dokonanym odbiorem robót ulegających zakryciu oraz materiałów należy zapisać w dzienniku budowy lub protokole podpisanym przez przedstawicieli inwestora (inspektor nadzoru) i wykonawcy (kierownik budowy).

8.3. Odbiór częściowy

Odbiór częściowy polega na ocenie ilości i jakości części robót. Odbioru częściowego robót dokonuje się dla zakresu określonego w dokumentach umownych, według zasad jak przy odbiorze ostatecznym robót (pkt 8.4.). Celem odbioru częściowego jest wczesne wykrycie ewentualnych usterek w realizowanych robotach i ich usunięcie przed wykonaniem następnej warstwy lub odbiorem końcowym. Odbiór częściowy robót jest dokonywany przez inspektora nadzoru w obecności kierownika budowy.

Protokół odbioru częściowego jest podstawą do dokonania częściowego rozliczenia robót (jeżeli umowa taką formę przewiduje).

8.4. Odbiór ostateczny (końcowy)

8.4.1. Odbiór końcowy stanowi ostateczną ocenę rzeczywistego wykonania robót w odniesieniu do ich zakresu (ilości), jakości i zgodności z dokumentacją projektową oraz niniejszą specyfikacją techniczną. Odbiór ostateczny przeprowadza komisja powołana przez zamawiającego, na podstawie przedłożonych dokumentów, wyników badań oraz dokonanej oceny wizualnej. Zasady i terminy powoływania komisji oraz czas jej działania powinna określać umowa.

8.4.2. Dokumenty do końcowego odbioru

Wykonawca robót obowiązany jest przedłożyć komisji następujące dokumenty:

- dokumentację projektową z naniesionymi zmianami dokonanymi w toku wykonywania robót,
- szczegółowe specyfikacje techniczne ze zmianami wprowadzonymi w trakcie wykonywania robót,
- dziennik budowy i książki obmiarów z zapisami dokonywanymi w toku prowadzonych robót, protokoły kontroli spisane w trakcie wykonywania prac,
- dokumenty świadczące o dopuszczeniu do obrotu i powszechnego zastosowania użytych wyrobów budowlanych,
- protokoły odbioru robót ulegających zakryciu,
- protokoły odbiorów częściowych,
- instrukcje producentów dotyczące zastosowanych materiałów,
- wyniki badań laboratoryjnych i ekspertyz.

W toku odbioru komisja obowiązana jest zapoznać się z przedłożonymi dokumentami, przeprowadzić badania zgodnie z wytycznymi podanymi w pkt. 6.4., porównać je z wymaganiami podanymi w dokumentacji projektowej i w pkt. 5.3. do 5.10. niniejszej specyfikacji oraz dokonać oceny wizualnej.

Roboty hydroizolacyjne i płytkarskie powinny być odebrane, jeżeli wszystkie wyniki badań są pozytywne, a dostarczone przez wykonawcę dokumenty są kompletne i prawidłowe pod względem merytorycznym.

Jeżeli chociażby jeden wynik badań był negatywny prace nie powinny być odebrane. W takim wypadku należy przyjąć jedno z następujących rozwiązań:

- jeżeli to możliwe należy ustalić zakres prac korygujących, usunąć niezgodności zakwestionowanych prac z wymaganiami określonymi w dokumentacji projektowej oraz w pkt. 5.3. do 5.10. niniejszej specyfikacji technicznej i przedstawić poprawione roboty do odbioru,
- jeżeli odchylenia od wymagań nie zagrażają bezpieczeństwu użytkownika oraz nie ograniczają trwałości i skuteczności robót, zamawiający może wyrazić zgodę na dokonanie odbioru końcowego z jednoczesnym obniżeniem wartości wynagrodzenia w stosunku do ustaleń umownych,
- w przypadku, gdy nie są możliwe podane wyżej rozwiązania wykonawca zobowiązany jest usunąć wadliwie wykonane prace, wykonać je ponownie i powtórnie zgłosić do odbioru.

W przypadku niekompletności dokumentów odbiór może być dokonany po ich uzupełnieniu.

Z czynności odbioru sporządza się protokół podpisany przez przedstawicieli zamawiającego i wykonawcy. Protokół powinien zawierać:

- ustalenia podjęte w trakcie prac komisji,
- ocenę wyników badań,
- wykaz wad i usterek ze wskazaniem sposobu ich usunięcia,
- stwierdzenie zgodności lub niezgodności wykonania robót z zamówieniem.

Protokół odbioru końcowego jest podstawą do dokonania rozliczenia końcowego pomiędzy zamawiającym a wykonawcą.

8.5. Odbiór po upływie okresu rękojmi i gwarancji

Celem odbioru po okresie rękojmi i gwarancji jest ocena stanu hydroizolacji (jej skuteczności) i okładziny ceramicznej po użytkowaniu w tym okresie oraz ocena wykonywanych w tym okresie ewentualnych robót poprawkowych, związanych z usuwaniem zgłoszonych wad. Odbiór po upływie okresu rękojmi i gwarancji jest dokonywany na podstawie oceny wizualnej izolacji, z uwzględnieniem zasad opisanych w pkt. 8.4. „Odbiór ostateczny (końcowy)”. Pozytywny wynik odbioru pogwarancyjnego jest podstawą do zwrotu kaucji gwarancyjnej, negatywny do dokonania potrąceń wynikających z obniżonej jakości robót. Przed upływem okresu gwarancyjnego zamawiający powinien zgłosić wykonawcy wszystkie zauważone wady w wykonanych robotach hydroizolacyjnych i okładzinowych.

9. PODSTAWA ROZLICZENIA ROBÓT PODSTAWOWYCH, TYMCZASOWYCH I PRAC TOWARZYSZĄCYCH

9.1. Ogólne ustalenia dotyczące podstawy płatności podano w ST „Wymagania ogólne” Kod CPV 45000000, pkt 9

9.2. Zasady rozliczenia i płatności

Rozliczenie robót hydroizolacyjnych i okładzinowych może być dokonane jednorazowo po wykonaniu pełnego zakresu robót i ich końcowym odbiorze lub etapami określonymi w umowie, po dokonaniu odbiorów częściowych robót.

Ostateczne rozliczenie umowy pomiędzy zamawiającym a wykonawcą następuje po dokonaniu odbioru pogwarancyjnego.

- Podstawę rozliczenia oraz płatności wykonanego i odebranego zakresu robót stanowi wartość tych robót obliczona na podstawie:
- ustalonej w umowie kwoty ryczałtowej za określony zakres robót.
- Ceny jednostkowe wykonania robót lub kwoty ryczałtowe uwzględniają:
- przygotowanie stanowiska roboczego,
 - dostarczenie do stanowiska roboczego materiałów, narzędzi i sprzętu,
 - obsługę sprzętu,
 - ustawienie i przestawienie niezbędnych drabin lub rusztowań umożliwiających wykonanie robót,
 - zabezpieczenie elementów nie przeznaczonych do obróbki,
 - przygotowanie materiałów,
 - ocenę i przygotowanie podłoża,
 - demontaż przed robotami i montaż po wykonaniu robót elementów, które wymagają zdemontowania w celu wykonania prac hydroizolacyjnych i płytkarskich,
 - wykonanie prac hydroizolacyjnych,
 - wykonanie prac płytkarskich,
 - naprawienie uszkodzeń powstałych w czasie wykonywania robót,
 - uporządkowanie miejsca wykonywania robót,
 - usunięcie pozostałości, resztek i odpadów materiałów w sposób podany w niniejszej specyfikacji technicznej (opisać sposób usunięcia pozostałości i odpadów) lub w specyfikacji technicznej „Wymagania ogólne”, Kod CPV 45000000-7,
 - likwidację stanowiska roboczego,
 - utylizację opakowań i resztek materiałów zgodnie ze wskazaniami ich producentów i wymaganiami specyfikacji,
 - koszty pośrednie, zysk kalkulacyjny i ryzyko.

10. DOKUMENTY ODNIESIENIA

10.1. Normy i wytyczne

1. PN-EN 13813:2003

Podkłady podłogowe oraz materiały do ich wykonania – Materiały – Właściwości i wymagania.

2. PN-EN 1504-3:2006

Wyroby i systemy do ochrony i napraw konstrukcji betonowych – Definicje, wymagania, sterowanie jakością i ocena zgodności – Część 3: Naprawy konstrukcyjne i niekonstrukcyjne.

3. PN-EN 206-1:2003, PN-EN 206-1:2003/Ap1:2004, PN-EN 206-1:2003/A1:2005, PN-EN 206-1:2003/A2:2006

Beton – Część 1: Wymagania, właściwości, produkcja i zgodność.

4. PN-EN 12004:2002, PN-EN 12004:2002/A1:2003 Kleje do płytek. Definicje i wymagania techniczne.

5. PN-EN 1308:1999 Kleje do płytek – Oznaczenie poślizgu.

6. PN-EN 1346:1999 Kleje do płytek – Oznaczenie czasu otwartego.

7. PN-EN 1347:1999 Kleje do płytek – Oznaczenie zwilżalności.

8. PN-EN 1348:1999, PN-EN 1348:1999/Ap1:2005 Kleje do płytek – Oznaczenie wytrzymałości na rozciąganie dla klejów cementowych.

9. PN-EN 12002:2005, PN-EN 12002:2005/Ap1:2005 Kleje do płytek – Oznaczanie odkształcenia poprzecznego cementowych klejów i zapraw do spoinowania.

10. PN-EN 13888:2004 Zaprawy do spoinowania płytek – Definicje i wymagania techniczne.

11. PN-EN 12808-2:2003 Zaprawy do spoinowania płytek – Część 2 – Oznaczanie odporności na ścieranie.

12. PN-EN 12808-3:2003 Zaprawy do spoinowania płytek – Część 3 – Oznaczanie wytrzymałości na ściskanie i zginanie.

13. PN-EN 12808-5:2003 Zaprawy do spoinowania płytek – Część 5 – Oznaczanie absorpcji wody.

14. PN-EN 1008:2004 Woda zarobowa do betonu. Specyfikacja pobierania próbek, badanie i ocena przydatności wody zarobowej do betonu, w tym wody odzyskanej z procesów produkcji betonu.

15. PN-EN 13139:2003, PN-EN 13139:2003/AC:2004 Kruszywa do zaprawy.

16. PN-EN 197-1:2002 Cement. Część 1: skład, wymagania i kryteria zgodności dotyczące cementów powszechnego użytku.

17. PN-EN 1542:2000 Wyroby i systemy do ochrony i napraw konstrukcji betonowych. Metody badań. Pomiar przyczepności przez odrywanie.

18. PN-EN 14411:2007(U) Płytki i płyty ceramiczne – Definicje, klasyfikacja, charakterystyki i znakowanie.

19. PN-EN ISO 10545-6:1999 Płytki i płyty ceramiczne. Oznaczenie odporności na głębokie ścieranie płytek nieszkliwionych.

20. PN-EN ISO 10545-7:2000 Płytki i płyty ceramiczne. Oznaczenie odporności na ścieranie powierzchni płytek szkliwionych.

21. PN-EN ISO 10545-13:1990, PN-EN ISO 10545-13:1990/ Ap1:2003 Płytki i płyty ceramiczne. Oznaczenie odporności chemicznej.

22. PN-EN ISO 10545-14:1999 Płytki i płyty ceramiczne. Oznaczenie odporności na palenie.

23. PN-EN 101:1994 Płytki i płyty ceramiczne. Oznaczenie twardości powierzchni wg skali Mohsa.

24. PN-EN ISO 11600:2004 Konstrukcje budowlane – Wyroby do uszczelniania – Klasyfikacja i wymagania dotyczące kitów.

25. PN-EN 26927:1998 Budownictwo – Wyroby do uszczelniania. Kity – Terminologia.

26. PN-EN ISO 7389 Konstrukcje budowlane – Wyroby do uszczelniania – Określanie powrotu elastycznego kitów.

27. PN-EN ISO 8339:2005 (U) Konstrukcje budowlane – Wyroby do uszczelniania – Kity – Określanie właściwości mechanicznych przy rozciąganiu.

28. PN-EN ISO 8340:2005 (U) Konstrukcje budowlane – Wyroby do uszczelniania – Kity – Określanie właściwości mechanicznych kitów przy stałym rozciąganiu.

29. PN-EN ISO 10590:2007 Konstrukcje budowlane – Kity – Określanie właściwości mechanicznych kitów przy rozciąganiu, przy stałym wydłużeniu, po działaniu wody.
30. PN-EN ISO 10591:2007 Konstrukcje budowlane – Kity – Określanie właściwości adhezji/kohezji kitów po działaniu wody.
31. PN-EN ISO 11432:2005 (U) Konstrukcje budowlane – Kity – Określanie odporności na ściskanie.
32. PN-B-30151:1997 Kit tiokolowy.
33. PN-EN 13541-1:2002 Wyposażenie basenów pływackich. Część 1. Ogólne wymagania bezpieczeństwa i metody badań.
34. PN-EN 998-1:2004 Wymagania dotyczące zapraw do murów. Część 1. Zaprawa tynkarska.
35. PN-EN 520:2006 Płyty gipsowo-kartonowe – Definicje, wymagania i metody badań.
36. PN-EN 13815:2008 Wyroby gipsowe z dodatkiem włókien – Definicje, wymagania i metody badań.
37. PN-EN 13970:2006 Elastyczne wyroby wodochronne – Wyroby asfaltowe do regulacji przenikania pary wodnej – Definicje i właściwości.
38. PN-EN 13984:2006 Elastyczne wyroby wodochronne – Wyroby z tworzyw sztucznych i kauczuku do regulacji przenikania pary wodnej – Definicje i właściwości.
39. PN-EN 13162:2002 Wyroby do izolacji cieplnej w budownictwie – Wyroby z wełny mineralnej (MW) produkowane fabrycznie – Specyfikacja.
40. PN-B-20132:2005 Wyroby do izolacji cieplnej w budownictwie – Wyroby ze styropianu (EPS) produkowane fabrycznie. Zastosowania.
41. PN-EN 13164:2003 Wyroby do izolacji cieplnej w budownictwie – Wyroby z polistyrenu ekstrudowanego (XPS) produkowane fabrycznie – Specyfikacja.
42. PN-EN 13165:2003 Wyroby do izolacji cieplnej w budownictwie – Wyroby ze sztywnej pianki poliuretanowej (PUR) produkowane fabrycznie – Specyfikacja.
43. PN-EN 13170:2003 Wyroby do izolacji cieplnej w budownictwie – Wyroby z ekspandowanego korka (ICB) produkowane fabrycznie – Specyfikacja.
44. ZUAT-15/IV.13/2002 Wyroby zawierające cement przeznaczone do wykonywania powłok hydroizolacyjnych.
45. ZUAT-15/IV.19/2005 Wyroby polimerowe. Emulsje przeznaczone do wykonywania powłok hydroizolacyjnych.
46. ZUAT-15/IV.16/2007 Kity uszczelniające do izolacji wodochronnych w pomieszczeniach mokrych i w zbiornikach na wodę.
47. DIN 51130 :2004-06 „Prüfung von Bodenbelägen; Bestimmung der rutschhemmenden Eigenschaft; Arbeitsräume und Arbeitsbereiche mit erhöhter Rutschgefahr; Begehungsverfahren; Schiefe Ebene”.
48. DIN 51097 1992-11 Prüfung von Bodenbelägen; Bestimmung der rutschhemmenden Eigenschaft; Naßbelastete Barfußbereiche; Begehungsverfahren; Schiefe Ebene.
49. DIN 18560-1:2004 Estriche im Bauwesen. Teil 1. Allgemeine Anforderungen, Prüfung und Ausführung.
50. DIN 18560-2:2004 Estriche im Bauwesen. Teil 2. Estriche auf Dämmschichten (Schwimmende Estriche).
51. DIN 18560-3:2004 Estriche im Bauwesen. Teil 3. Verbundestriche.
52. DIN 18560-4:2004 Estriche im Bauwesen. Teil 4. Estriche auf Trennschicht.
53. Informationen über Calciumsulfatfließestriche (IGE, 1997).
54. Merkblatt 1: „Fließestriche auf Calciumsulfatbasis in Feuchträumen” [IGE/WTM, VI.2000].
55. Merkblatt 2: „Austrocknung von Fließestrichen auf Calciumsulfatbasis” [IGE/WTM/BDM, VI.2000].
56. Merkblatt 3: „Calciumsulfat-Fließestriche auf Fußbodenheizung” [IGE/WTM/BDM, VI.2000].
57. Merkblatt 4: „Beurteilung und Behandlung der Oberflächen von Calciumsulfat-Fließestrichen” [IGE/WTM, VI.2000].
58. Keramische Fliesen und Platten, Naturwerkstein und Betonwerkstein auf calciumsulfatgebundenen Estrichen” [ZDB, I.2000].
59. BGR 181 Fußböden in Arbeitsräumen und Arbeitsbereichen mit Rutschgefahr. Hauptverband der gewerblichen Berufsgenossenschaften, X.2003.
60. Bodenbeläge für naßbelastete Barfußbereiche. Bundesverband der Unfallkassen, VII. 1999.
61. Hinweise für die Ausführung Verbundabdichtungen mit Bekleidungen und Belägen aus Fliesen und Platten für den Innen- und Außenbereich. ZDB Merkblatt I.2005.
62. Richtlinie für Flexmörtel. Definition und Einsatzbereiche. Deutsche Bauchemie e.V. 2001.
63. Richtlinie für die Planung und Ausführung von Abdichtung von Bauteilen mit mineralischen Dichtungsschlämmen. Deutsche Bauchemie e.V. 2002.

10.2. Ustawy

- Ustawa z dnia 16 kwietnia 2004 r. o wyrobach budowlanych (Dz. U. z 2004 r. Nr 92, poz. 881).
- Ustawa z dnia 30 sierpnia 2002 r. o systemie zgodności (tekst jednolity Dz. U. z 2004 r. Nr 204, poz. 2087).
- Ustawa z dnia 11 stycznia 2001 r. o substancjach i preparatach chemicznych (Dz. U. z 2001 r. Nr 11, poz. 84 z późn. zmianami).

10.3. Rozporządzenia

- Rozporządzenie Ministra Infrastruktury z dnia 02.09.2004 r. w sprawie szczegółowego zakresu i formy dokumentacji projektowej, specyfikacji technicznych wykonania i odbioru robót budowlanych oraz programu funkcjonalno-użytkowego (Dz. U. z 2004 r. Nr 202, poz. 2072, zmiana Dz. U. z 2005 r. Nr 75, poz. 664).
- Rozporządzenie Ministra Infrastruktury z dnia 26.06.2002 r. w sprawie dziennika budowy, montażu i rozbiórki, tablicy informacyjnej oraz ogłoszenia zawierającego dane dotyczące bezpieczeństwa pracy i ochrony zdrowia (Dz. U. z 2002 r. Nr 108, poz. 953 z późniejszymi zmianami).
- Rozporządzenie Ministra Infrastruktury z dnia 11 sierpnia 2004 r. w sprawie sposobów deklarowania zgodności wyrobów budowlanych oraz sposobu znakowania ich znakiem budowlanym (Dz. U. z 2004 r. Nr 198, poz. 2041).
- Rozporządzenie Ministra Infrastruktury z 11 sierpnia 2004 r. w sprawie systemów oceny zgodności, wymagań, jakie powinny

Specyfikacja została sporządzona w systemie **SEKOSpec** na podstawie standardowej specyfikacji technicznej opracowanej przez OWEOB Promocja Sp. z o.o.

spełniać notyfikowane jednostki uczestniczące w ocenie zgodności oraz sposobu oznaczenia wyrobów budowlanych oznakowaniem CE (Dz. U. z 2004 r. Nr 195, poz. 2011).

- Rozporządzenie Ministra Infrastruktury z dnia 23 czerwca 2003 r. w sprawie informacji dotyczącej bezpieczeństwa i ochrony zdrowia oraz planu bezpieczeństwa i ochrony zdrowia (Dz. U. z 2003 r. Nr 120, poz. 1126).
- Rozporządzenie Ministra Infrastruktury z dnia 12 kwietnia 2002 r. w sprawie warunków technicznych, jakim powinny odpowiadać budynki i ich usytuowanie (Dz. U. z 2002 r. Nr 75, poz. 690 z późn. zmianami).
- Rozporządzenie Ministra Zdrowia z dnia 3 lipca 2002 r. w sprawie karty charakterystyki substancji niebezpiecznej i preparatu niebezpiecznego (Dz. U. z 2002 r. Nr 140, poz. 1171, z późn. zmianami).
- Rozporządzenie Ministra Zdrowia z dnia 2 września 2003 r. w sprawie oznakowania opakowań substancji niebezpiecznych i preparatów niebezpiecznych (Dz. U. z 2003 r. Nr 173, poz. 1679, z późn. zmianami).

10.4. Obwieszczenia

Obwieszczenie Ministra Infrastruktury z dnia 5 lipca 2004 r. w sprawie wykazu mandatów udzielonych przez Komisję Europejską na opracowanie europejskich norm zharmonizowanych oraz wytycznych do europejskich aprobat technicznych, wraz z zakresem przedmiotowym tych mandatów (M.P. z 2004 r. Nr 32, poz. 571).

10.5. Inne dokumenty i instrukcje

- Warunki techniczne wykonania i odbioru robót budowlanych część C: zeszyt 4 Zabezpieczenia i izolacje zeszyt 4: Izolacje wodochronne tarasów (ITB, Warszawa 2004).
- Warunki techniczne technicznych wykonania i odbioru robót budowlanych, część C: zabezpieczenia i izolacje, zeszyt 6: Zabezpieczenia wodochronne pomieszczeń „mokrych” (ITB, 2005).
- Warunki techniczne wykowania i odbioru robót budowlanych część B: zeszyt 5 Okładziny i wykładziny z płytek ceramicznych (ITB, Warszawa 2004).
- Instrukcji nr 344/2007 – Zabezpieczenia wodochronne tarasów i balkonów (ITB, 2007).
- Warunki techniczne wykonania i odbioru robót budowlanych. Poradnik projektanta, kierownika budowy i inspektora nadzoru. Praca zbiorowa, Verlag Dashofer, Warszawa 2008 r.
- Maciej Rokiel – Poradnik Hydroizolacje w budownictwie. Wybrane zagadnienia w praktyce. Dom Wydawniczy MEDIUM, Warszawa 2006 r.
- Specyfikacja techniczna wykonania i odbioru robót budowlanych. Wymagania ogólne. Kod CPV 45000000-7. Wydanie II, OWEOB Promocja – 2005 r.
- Specyfikacja techniczna wykonania i odbioru robót budowlanych. Pokrywanie podłóg i ścian. Układanie płytek ceramicznych na podłogach i ścianach. Kod CPV 45430000. OWEOB Promocja – 2005 r.
- Specyfikacje techniczne wykonania i odbioru robót budowlanych. Okładziny ceramiczne i hydroizolacje balkonów. Promocja – 2007 r.
- Specyfikacje techniczne wykonania i odbioru robót budowlanych. Okładziny ceramiczne i hydroizolacje tarasów naziemnych. Promocja – 2007 r.
- Warunki techniczne wykonania i odbioru robót budowlanych, tom 1 część 4, wydanie Arkady – 1990 rok.
- Specyfikacja techniczna firmy Deitermann: Izolacja mineralna pod okładziną ceramiczną.
- Specyfikacja techniczna firmy Deitermann: Wysokoelastyczna izolacja mineralna pod płytkami.
- Specyfikacja techniczna firmy Schomburg: Mineralna, elastyczna izolacja wewnętrzna i zewnętrzna pod stałe obciążenie wodą AQUAFIN-2K wraz z taśmami z serii ASO-Dichtband-2000-S.

A-015 POKRYWANIE PODŁÓG I ŚCIAN (Kod CPV 45430000-0)

UKŁADANIE PŁYTEK NA PODŁOGACH I NA ŚCIANACH (Kod CPV 45431000-7)

1. CZĘŚĆ OGÓLNA

1.1. Nazwa nadana zamówieniu przez zamawiającego

zgodnie ze specyfikacją ogólną

1.2. Przedmiot ST

Przedmiotem niniejszej standardowej specyfikacji technicznej (ST) są wymagania dotyczące wykonania i odbioru robót posadzkowych i okładzinowych z płytek przy użyciu kompozycji klejowych z mieszanek przygotowanych fabrycznie w budownictwie mieszkaniowym, użyteczności publicznej i budownictwie przemysłowym.

1.3. Zakres stosowania ST

Standardowa specyfikacja techniczna (ST) stanowi podstawę opracowania szczegółowej specyfikacji technicznej (SST) stosowanej jako dokument przetargowy i kontraktowy przy zlecaniu i realizacji robót wymienionych w pkt. 1.1. Odstępstwa od wymagań podanych w niniejszej specyfikacji mogą mieć miejsce tylko w przypadkach prostych robót o niewielkim znaczeniu, dla których istnieje pewność, że podstawowe wymagania będą spełnione przy zastosowaniu metod wykonania wynikających z doświadczenia oraz uznanych reguł i zasad sztuki budowlanej oraz przy uwzględnieniu przepisów bhp.

1.4. Przedmiot i zakres robót objętych ST

Roboty, których dotyczy specyfikacja, obejmują wszystkie czynności mające na celu wykonanie:

- pokrycie podłóg płytkami (posadzki), które stanowią wierzchni element warstw podłogowych,
- pokrycie ścian płytkami (okładziny), które stanowią warstwę ochronną i kształtującą formę architektoniczną okładanych elementów.

Specyfikacja obejmuje wykonanie posadzek i okładzin przy użyciu kompozycji klejowych z mieszanek przygotowanych fabrycznie. Zakres opracowania obejmuje określenie wymagań odnośnie własności materiałów, wymagań i sposobów oceny podłoża, wykonanie posadzek i okładzin wewnętrznych i zewnętrznych z płytek, oraz ich odbiory.

1.5. Określenia podstawowe, definicje

Określenia podane w niniejszej Specyfikacji są zgodne z odpowiednimi normami oraz określeniami podanymi w ST „Wymagania ogólne” Kod CPV 45000000-7, pkt 1.4, a także podanymi poniżej:

Podłoże – element budynku, na powierzchni którego wykonane będą roboty posadzkowe i okładzinowe z płytek.

Warstwa wyrównawcza – warstwa wykonana w celu wyeliminowania nierówności lub różnic poziomów powierzchni podłoża.

Warstwa wygładzająca – cienka warstwa wykonana dla uzyskania gładkiej powierzchni podłoża.

Warstwa gruntująca – powłoka wzmacniająca i uszczelniająca podłoże oraz zwiększająca przyczepność powłoki ochronnej.

Faseta – wyoblenie wykonane na połączeniu powierzchni poziomych i pionowych.

1.6. Ogólne wymagania dotyczące robót posadzkowych i okładzinowych

Wykonawca robót jest odpowiedzialny za jakość ich wykonania oraz za zgodność z dokumentacją projektową, specyfikacjami technicznymi i poleceniami Inspektora nadzoru. Ogólne powszechnie stosowane wymagania dotyczące robót podano w ST „Wymagania ogólne” Kod CPV 45000000-7, pkt. 1.5.

1.7. Dokumentacja robót posadzkowych i okładzinowych

Roboty posadzkowe i okładzinowe należy wykonać na podstawie dokumentacji, której wykaz oraz podstawy prawne sporządzenia podano w ST „Wymagania ogólne” Kod CPV 45000000-7, pkt. 1.6.

2. WYMAGANIA DOTYCZĄCE WŁAŚCIWOŚCI MATERIAŁÓW

2.1. Ogólne wymagania dotyczące właściwości materiałów, ich pozyskiwania i składowania podano w ST „Wymagania ogólne” Kod CPV 45000000-7, pkt 2

Wykonawca obowiązany jest posiadać na budowie pełną dokumentację dotyczącą składanych na budowie materiałów przeznaczonych do wykonania robót posadzkowych i okładzinowych.

2.2. Rodzaje materiałów

Wszystkie materiały do wykonania robót posadzkowych i okładzinowych z płytek powinny odpowiadać wymaganiom zawartym w dokumentach odniesienia (normach, aprobatkach technicznych).

2.2.1. Płyty i płytki

Płytki powinny odpowiadać następującej normie – PN-EN 14411:2005 – Płytki i płyty ceramiczne – Definicja, klasyfikacja, charakterystyki i znakowanie.

Rodzaj płytek i ich parametry techniczne zgodnie z dokumentacją projektową. Należy stosować płytki w pomieszczeniach ogólnodostępnych i higieniczno-sanitarnych o poniższych parametrach:

- płytki z wysokospiekane gresu porcelanowego o wymiarach modułowych 60/60cm, 80x80cm kalibrowane,
- nasiąkliwość wg PN-EN ISO 10545-3 $\leq 0,05\%$;

- wytrzymałość na zginanie wg PN-EN ISO10545-4 min 45N/mm²;
- odporność na pęknięcia włoskowate wg PN-EN ISO 10545-11;
- twardość płytek wg skali Mohsa PN-EN 101 – klasa 8;
- odporność na ścieranie wg PN-EN ISO 10545-7 klasa 5;
- odporność na plamienie wg PN-EN ISO 10545-14 min. Klasa 4;
- mrozoodporność wg PN-EN ISO 10545-12; \
- właściwości antypoślizgowe: R9, R10, R11 w zależności od charakteru pomieszczeń);

b/ pomieszczenia techniczne - gres techniczny

2.2.2. Kompozycje klejące i zaprawy

Kompozycje klejące do mocowania płytek muszą spełniać wymagania normy PN-EN 12004:2002 lub odpowiednich aprobat technicznych. Zaprawy do spoinowania muszą spełniać wymagania odpowiednich aprobat technicznych lub norm.

2.2.3. Materiały pomocnicze

Materiały pomocnicze do wykonywania posadzek i okładzin z płytek to:

- listwy dylatacyjne i wykończeniowe,
- środki ochrony płytek i spoin,
- środki do usuwania zanieczyszczeń,
- środki do konserwacji posadzek i okładzin.

Wszystkie ww. materiały muszą mieć własności techniczne określone przez producenta lub odpowiednie aprobaty techniczne.

2.2.3. Woda

Do przygotowania kompozycji klejących zapraw klejowych i mas do spoinowania stosować należy wodę odpowiadającą wymaganiom normy PN-EN 1008:2004 „Woda zarobowa do betonu. Specyfikacja pobierania próbek, badania i ocena przydatności wody zarobowej, do betonu, w tym wody odzyskanej z procesów produkcji betonu”. Bez badań laboratoryjnych może być stosowana wodociągowa woda pitna.

2.3. Warunki przyjęcia na budowę materiałów i wyrobów do robót posadzkowych i okładzinowych z płytek

Materiały i wyroby mogą być przyjęte na budowę, jeśli spełniają następujące warunki:

- są zgodne z ich wyszczególnieniem i charakterystyką podaną w dokumentacji projektowej i specyfikacji technicznej (szczegółowej),
- są właściwie opakowane, firmowo zamknięte (bez oznak naruszenia zamknięć) i oznakowane (pełna nazwa wyrobu, ewentualnie nazwa handlowa oraz symbol handlowy wyrobu),
- spełniają wymagane właściwości wskazane odpowiednimi dokumentami odniesienia,
- producent dostarczył dokumenty świadczące o dopuszczeniu do obrotu i powszechnego lub jednostkowego zastosowania wyrobów oraz karty techniczne (katalogowe) wyrobów lub firmowe wytyczne (zalecenia) stosowania wyrobów,
- spełniają wymagania wynikające z ich terminu przydatności do użycia (termin zakończenia robót pokrywających powinien się kończyć przed zakończeniem podanych na opakowaniach terminów przydatności do stosowania odpowiednich wyrobów),

Niedopuszczalne jest stosowanie do robót posadzkowych i okładzinowych z płytek materiałów nieznanego pochodzenia. Przyjęcie materiałów i wyrobów na budowę powinno być potwierdzone wpisem do dziennika budowy lub protokołem przyjęcia materiałów.

2.4. Warunki przechowywania materiałów i wyrobów do robót posadzkowych i okładzinowych

Wszystkie materiały i wyroby powinny być przechowywane i magazynowane zgodnie z instrukcją producenta oraz wymaganiami odpowiednich dokumentów odniesienia tj. norm bądź aprobat technicznych. Pomieszczenie magazynowe do przechowywania wyrobów opakowanych powinno być kryte, suche oraz zabezpieczone przed zawilgoceniem, opadami atmosferycznymi, przemarznięciem i przed działaniem promieni słonecznych. Wyroby konfekcjonowane powinny być przechowywane w oryginalnych, zamkniętych opakowaniach w temperaturze powyżej +5°C a poniżej +35°C. Wyroby pakowane w worki powinny być układane na paletach lub drewnianej wentylowanej podłodze, w ilości warstw nie większej niż 10. Jeżeli nie ma możliwości poboru wody na miejscu wykonywania robót, to wodę należy przechowywać w szczelnych i czystych pojemnikach lub cysternach. Nie wolno przechowywać wody w opakowaniach po środkach chemicznych lub w takich, w których wcześniej przetrzymywano materiały mogące zmienić skład chemiczny wody.

3. WYMAGANIA DOTYCZĄCE SPRZĘTU, MASZYN I NARZĘDZI

3.1. Ogólne wymagania dotyczące sprzętu podano w ST „Wymagania ogólne” Kod CPV 45000000-7, pkt 3

3.2. Sprzęt i narzędzia do wykonywania robót posadzkowych i okładzinowych

Do wykonywania robót posadzkowych i okładzinowych należy stosować:

- szczotki włosiane lub druciane do czyszczenia podłoża,
- szpachle i pace metalowe lub z tworzyw sztucznych,
- narzędzia lub urządzenia mechaniczne do cięcia płytek,
- pace ząbkowane stalowe lub z tworzyw sztucznych o wysokości ząbków 6-12 mm do rozprowadzania kompozycji klejących,
- łąty do sprawdzania równości powierzchni,
- poziomnice,
- mieszadła koszyczkowe napędzane wiertarką elektryczną oraz pojemniki do przygotowania kompozycji klejących,

- pacy gumowe lub z tworzyw sztucznych do spoinowania,
- gąbki do mycia i czyszczenia,
- wkładki (krzyżyki) dystansowe.

4. WYMAGANIA DOTYCZĄCE TRANSPORTU

4.1. Ogólne wymagania dotyczące transportu podano w ST „Wymagania ogólne”
Kod CPV 45000000-7, pkt 4

4.2. Wymagania szczegółowe dotyczące transportu materiałów i wyrobów do robót posadzkowych i okładzinowych

Załadunek i wyładunek wyrobów w opakowaniach, ułożonych na paletach należy prowadzić sprzętem mechanicznym. Załadunek i wyładunek wyrobów w opakowaniach układanych luzem wykonuje się ręcznie. Ręczny załadunek zaleca się prowadzić przy maksymalnym wykorzystaniu sprzętu i narzędzi pomocniczych takich jak: chwytaki, wciągarki, wózki. Środki transportu do przewozu materiałów i wyrobów workowanych muszą umożliwiać zabezpieczenie tych wyrobów przed zawilgoceniem, przemarzeniem, przegrzaniem i zniszczeniem mechanicznym. Materiały płynne pakowane w pojemniki, kontenery itp. należy chronić przed przemarzeniem, przegrzaniem i zniszczeniem mechanicznym. Jeżeli nie istnieje możliwość poboru wody na miejscu wykonania robót, to wodę należy dowozić w szczelnych i czystych pojemnikach lub cysternach. Nie wolno przewozić wody w opakowaniach po środkach chemicznych lub w takich, w których wcześniej przetrzymywano inne płyny bądź substancje mogące zmienić skład chemiczny wody. Transport materiałów wykorzystywanych w innych robotach budowlanych nie może odbywać się po wcześniej wykonanych posadzkach.

5. WYMAGANIA DOTYCZĄCE WYKONANIA ROBÓT

5.1. Ogólne zasady wykonania robót podano w ST „Wymagania ogólne” Kod CPV 45000000-7, pkt 5

5.2. Warunki przystąpienia do robót

5.2.1. Przed przystąpieniem do wykonywania posadzek i okładzin z płytek powinny być zakończone:

- wszystkie roboty stanu surowego łącznie z wykonaniem podłogi, warstw konstrukcyjnych i izolacji podłóg,
- roboty instalacji sanitarnych, centralnego ogrzewania, elektrycznych i innych np. technologicznych (szczególnie dotyczy to instalacji podpodłogowych),
- wszystkie bruzdy, kanały i przebiecia naprawione i wykończone tynkiem lub masami naprawczymi.

5.2.2. Przystąpienie do tych robót powinno nastąpić po okresie osiadania i skurczu elementów konstrukcji budynku, tj. po upływie 4 miesięcy po zakończeniu budowy stanu surowego.

5.2.3. Roboty posadzkowe i okładzinowe należy wykonywać w temperaturach nie niższych niż +5 st.C i temperatura ta powinna utrzymywać się w ciągu całej doby.

5.2.4. Wykonane posadzki i okładziny należy w ciągu pierwszych dwóch dni po ułożeniu chronić przed nasłonecznieniem i przewiewem.

5.3. Wykonanie posadzek z płytek

5.3.1. Podłoża

Podłoża pod posadzki z płytek może stanowić beton lub zaprawa cementowa. Podkłady betonowe powinny być wykonane z betonu co najmniej klasy B-20 i grubości minimum 50 mm. Podkłady z zaprawy cementowej powinny mieć wytrzymałość na ściskanie minimum 12 MPa, a na zginanie minimum 3 MPa. Minimalne grubości podkładów z zaprawy cementowej powinny wynosić:

- podkłady związane z podłożem – 25 mm,
- podkłady na izolacji przeciwwilgociowej – 35 mm,
- podkłady „pływające” (na warstwie izolacji cieplnej lub akustycznej) – 40 mm.

Powierzchnia podkładu powinna być zatarta na ostro, bez raków, pęknięć i ubytków, czysta, pozbawiona resztek starych posadzek i odpylona. Niedopuszczalne są zabrudzenia bitumami, farbami i środkami antyadhezyjnymi. Dopuszczalne odchylenie powierzchni podkładu od płaszczyzny poziomej nie może przekraczać 5 mm na całej długości łaty kontrolnej o długości 2 m. W podkładzie należy wykonać, zgodnie z projektem, spadki i szczeliny dylatacji konstrukcyjnej i przeciwskurczowej. Na zewnątrz budynku powierzchnia

dylatowanych pól nie powinna przekraczać 10 m², a maksymalna długość boku nie większa niż 3,5 m. Wewnątrz budynku pola dylatacyjne powinny mieć wymiary nie większe niż 5x6 m. Dylatacje powinny być wykonane w miejscach dylatacji budynku, wokół fundamentów pod maszyny, słupów konstrukcyjnych oraz w styku różnych rodzajów posadzek. Szczegółowe informacje o układzie warstw podłogowych, wielkości i kierunkach spadków, miejsc wykonania dylatacji, osadzenia wpustów i innych elementów powinny być podane w dokumentacji projektowej. Szczeliny dylatacyjne powinny być wypełnione materiałem wskazanym w projekcie. Dla poprawienia jakości i zmniejszenia ryzyka powstania pęknięć skurczowych zaleca się zbrojenie podkładów betonowych stalowym zbrojeniem rozproszonym lub wzmocnienie podkładów cementowych włóknem polipropylenowym. Dużym ułatwieniem przy wykonywaniu posadzek z płytek ma zastosowanie bezpośrednio pod wykładzinę warstwy z masy samopoziomującej. Warstwy („wylewki”) samopoziomujące wykonuje się z gotowych fabrycznie sporządzonych mieszanek ściśle według instrukcji producenta. Wykonanie tej warstwy podnosi koszt podłogi, powoduje jednak oszczędność kleju.

5.3.2. Układanie posadzek z płytek

Przed przystąpieniem do zasadniczych robót posadzkowych należy przygotować wszystkie niezbędne materiały, narzędzia i sprzęt, posegregować płytki według wymiarów, gatunku i odcieni oraz rozplanować sposób układania płytek. Położenie płytek należy rozplanować uwzględniając ich wielkość i szerokość spoin. Na jednej płaszczyźnie płytki powinny być rozmieszczone symetrycznie a

skrajne powinny mieć jednakową szerokość większą niż połowa płytki. Szczególnie starannego rozplanowania wymaga posadzka zawierająca określone w dokumentacji wzory lub składająca się z różnego rodzaju i wielkości płytek. Wybór kompozycji klejących zależy od rodzaju płytek i podłoża oraz wymagań stawianych podłożu. Kompozycja (zaprawa) klejąca musi być przygotowana zgodnie z instrukcją producenta. Układanie płytek rozpoczyna się od najbardziej eksponowanego narożnika w pomieszczeniu lub od wyznaczonej linii. Kompozycję klejącą nakłada się na podłoże gładką krawędzią pacy a następnie „przeczesuje” się zębatą krawędzią ustawioną pod kątem około 50°. Kompozycja klejąca powinna być nałożona równomiernie i pokrywać całą powierzchnię podłoża. Wielkość zębów pacy zależy od wielkości płytek. Prawidłowo dobrane wielkość zębów i konsystencja kompozycji klejącej sprawiają, że kompozycja nie wypływa z pod płytek i pokrywa minimum 65% powierzchni płytki. Zaleca się stosować następujące wielkości zębów pacy w zależności od wielkości płytek:

- 50 x 50 mm – 3 mm
- 100 x 100 mm – 4 mm
- 150 x 150 mm – 6 mm
- 200 x 200 mm – 6 mm
- 250 x 250 mm – 8 mm
- 300 x 300 mm – 10 mm
- 400 x 400 mm – 12 mm.

Powierzchnia z nałożoną warstwą kompozycji klejącej powinna wynosić około 1 m² lub pozwolić na wykonanie wykładziny w ciągu około 10-15 minut. Grubość warstwy kompozycji klejącej zależy od rodzaju i równości podłoża oraz rodzaju i wielkości płytek i wynosi średnio około 6-8 mm. Po nałożeniu kompozycji klejącej układa się płytki od wyznaczonej linii lub wybranego narożnika. Nakładając pierwszą płytkę należy ją lekko przesunąć po podłożu (około 1 cm), ustawić w żądanej pozycji i docisnąć dla uzyskania przyczepności kleju do płytki. Następne płytki należy dołożyć do sąsiednich, docisnąć i mikroruchami odsunąć na szerokość spoiny. Dzięki dużej przyczepności świeżej kompozycji klejowej po docięnięciu płytki uzyskuje się efekt „przyssania”. Większe płytki zaleca się dobijać młotkiem gumowym. W przypadku płytek układanych na zewnątrz warstwa kompozycji klejącej powinna pokrywać całą powierzchnię płytki. Można to osiągnąć nakładając dodatkowo cienką warstwę kleju na spodnią powierzchnię przyklejanych płytek. Dla uzyskania jednakowej wielkości spoin stosuje się wkładki (krzyżki) dystansowe. Zaleca się następujące szerokości spoin przy płytkach o długości boku:

- do 100 mm – około 2 mm
- od 100 do 200 mm – około 3 mm
- od 200 do 600 mm – około 4 mm
- powyżej 600 mm – około 5-20 mm.

Przed całkowitym stwardnieniem kleju ze spoin pomiędzy płytkami należy usunąć jego nadmiar, można też usunąć wkładki dystansowe. W trakcie układania płytek należy także mocować listwy dylatacyjne i wykończeniowe. Po ułożeniu płytek na podłożu wykonuje się cokoły. Szczegóły cokołu powinna określać dokumentacja projektowa. Dla cokołów wykonywanych z płytek identycznych jak dla wykładziny podłogi stosuje się takie same kleje i zaprawy do spoinowania. Do spoinowania płytek można przystąpić nie wcześniej niż po 24 godzinach od ułożenia płytek. Dokładny czas powinien być określony przez producenta w instrukcji stosowania zaprawy klejowej. W przypadku gdy krawędzie płytek są nasiąkliwe przed spoinowaniem należy zwilżyć je mokrym pędzlem (wodą). Spoinowanie wykonuje się rozprowadzając zaprawę do spoinowania (zaprawę fugową) po powierzchni posadzki pacą gumową. Zaprawę należy dokładnie wcisnąć w przestrzenie między płytkami ruchami prostopadłymi i ukośnymi do krawędzi płytek. Nadmiar zaprawy zbiera się z powierzchni płytek wilgotną gąbką. Świeżą zaprawę można dodatkowo wygładzić zaokrąglonym narzędziem i uzyskać wklęsły kształt spoiny. Płaskie spoiny uzyskuje się poprzez przetarcie zaprawy pacą z naklejoną gładką gąbką. Jeżeli w pomieszczeniach występuje wysoka temperatura i niska wilgotność powietrza należy zapobiec zbyt szybkiemu wysychaniu spoin poprzez lekkie zwilżanie ich wilgotną gąbką. Przed przystąpieniem do spoinowania zaleca się sprawdzić czy pigment spoiny nie brudzi trwale powierzchni płytek. Szczególnie dotyczy to płytek nieszkliwionych i innych o powierzchni porowatej. Dla podniesienia jakości posadzki i zwiększenia odporności na czynniki zewnętrzne po stwardnieniu spoiny mogą być powleczone specjalnymi preparatami impregnującymi. Impregnowane mogą być także płytki.

5.4. Wykonanie okładzin

5.4.1. Podłoża pod okładzinę

Podłożem pod okładzinę ceramiczne mocowane na kompozycjach klejowych mogą być:

- ściany betonowe,
- otynkowane mury z elementów drobno wymiarowych,
- płyty gipsowo kartonowe.

Przed przystąpieniem do robót okładzinowych należy sprawdzić prawidłowość przygotowania podłoża. Podłoża betonowe powinny być czyste, odpylone, pozbawione resztek środków antyadhezyjnych i starych powłok, bez raków, pęknięć i ubytków. Połączenia i spoiny między elementami prefabrykowanymi powinny być płaskie i równe. W przypadku wystąpienia nierówności należy je zeszlifować, a ubytki i uskoki wyrównać zaprawą cementową lub specjalnymi masami naprawczymi. W przypadku ścian z elementami drobno wymiarowymi tynk powinien być dwuwarstwowy (obrutka i narzut) zatarty na ostro, wykonany z zaprawy cementowej lub cementowo-wapiennej marki M4-M7. W przypadku okładzin wewnętrznych ściana z elementów drobnowymiarowych może być otynkowana tynkiem gipsowym zatartym na ostro marki M4-M7. W przypadku podłoży nasiąkliwych

zaleca się zagruntowanie preparatem gruntującym (zgodnie z instrukcją producenta).

W zakresie wykonania powierzchni i krawędzi podłoże powinno spełniać następujące wymagania:

- powierzchnia czysta, niepyłająca, bez ubytków i tłustych plam, oczyszczona ze starych powłok malarskich,
- odchylenie powierzchni tynku od płaszczyzny oraz odchylenie krawędzi od linii prostej, mierzone łata kontrolną o długości 2 m, nie może przekraczać 3 mm przy liczbie odchyłek nie większej niż 3 na długości łaty,
- odchylenie powierzchni od kierunku pionowego nie może być większe niż 4 mm na wysokości kondygnacji,
- odchylenie powierzchni od kierunku poziomego nie może być większe niż 2 mm na 1 m.

Nie dopuszcza się wykonywania okładzin mocowanych na kompozycjach klejących ułożonych na podłożach pokrytych starymi powłokami malarskimi, tynkiem z zaprawy cementowej, cementowo-wapiennej, wapiennej i gipsowej marki niższej niż M4.

5.4.2. Układanie płytek (okładzin)

Przed przystąpieniem do zasadniczych robót okładzinowych należy przygotować wszystkie niezbędne materiały, narzędzia i sprzęt, posegregować płytki według, wymiarów, gatunku i odcieni oraz rozplanować sposób układania płytek. Położenie płytek należy rozplanować uwzględniając ich wielkość i przyjętą szerokość spoin. Na jednej ścianie płytki powinny być rozmieszczone symetrycznie a skrajne powinny mieć jednakową szerokość, większą niż połowa płytki. Szczególnie starannego rozplanowania wymaga okładzina zawierająca określone w dokumentacji wzory lub składa się z różnego rodzaju i wielkości płytek. Przed układaniem płytek na ścianie należy zamocować prostą, gładką łatę drewnianą lub aluminiową. Do usytuowania łaty należy użyć poziomnicy. Łatę mocuje się na wysokości cokołu lub drugiego rzędu płytek. Następnie przygotowuje się (zgodnie z instrukcją producenta) kompozycję klejącą. Wybór kompozycji zależy od rodzaju płytek i podłoża oraz wymagań stawianych okładzinie. Kompozycję klejącą nakłada się na podłoże gładką krawędzią pacy a następnie „przeczesuje” się powierzchnię zębatą krawędzią ustawioną pod kątem około 50°. Kompozycja klejąca powinna być rozłożona równomiernie i pokrywać całą powierzchnię podłoża. Wielość zębów pacy zależy od wielkości płytek. Prawidłowo dobrane wielkość zębów i konsystencja kompozycji sprawiają, że kompozycja nie wypływa z pod płytek i pokrywa minimum 65% powierzchni płytki. Zalecane wielkości zębów pacy w zależności od wymiarów płytek podano w pkt. 5.3.2. Powierzchnia z

nałożoną warstwą kompozycji klejącej powinna wynosić około 1 m² lub pozwolić na wykonanie okładziny w ciągu około 10-15 minut. Grubość warstwy kompozycji klejącej w zależności od rodzaju i równości podłoża oraz rodzaju i wielkości płytek wynosi około 4-6 mm. Układanie płytek rozpoczyna się od dołu w dowolnym narożniku, jeżeli wynika z rozplanowania, że powinna znaleźć się tam cała płytka. Jeśli pierwsza płytka ma być docinana, układanie należy zacząć od przyklejenia drugiej całej płytki w odpowiednim dla niej miejscu. Układanie płytek polega na ułożeniu płytki na ścianie, dociśnięciu i „mikroruchami” ustawieniu na właściwym miejscu przy zachowaniu wymaganej wielkości spoiny. Dzięki dużej przyczepności świeżej zaprawy klejowej po dociśnięciu płytki uzyskuje się efekt „przyssania”. Płytki o dużych wymiarach zaleca się dobijać młotkiem gumowym. Pierwszy rząd płytek, tzw. cokołowy, układa się zazwyczaj po ułożeniu wykładziny podłogowej. Płytki tego pasa zazwyczaj trzeba przycinać na odpowiednią wysokość. Dla uzyskania jednakowej wielkości spoin stosuje się wkładki (krzyżyki) dystansowe. Zalecane szerokości spoin w zależności od wymiarów płytek podano w pkt. 5.3.2. Przed całkowitym stwardnieniem kleju ze spoin należy usunąć jego nadmiar, można też usunąć wkładki dystansowe. W trakcie układania płytek należy także mocować listwy wykończeniowe oraz inne elementy jak np. drzwiczki rewizyjne szachtów instalacyjnych. Drobne płytki (tzw. mozaikowe) są powierzchnią licową naklejane na papier przez co możliwe jest klejenie nie pojedynczej płytki lecz większej ilości. W trakcie klejenia płytki te dociska się do ściany deszczułką do uzyskania wymaganej powierzchni lica. W przypadku układania powierzchni krzywych (np. słupów) należy używać odpowiednich szablonów dociskowych. Po związaniu kompozycji klejącej papier usuwa się po uprzednim namoczeniu wodą. Do spoinowania można przystąpić nie wcześniej niż po 24 godzinach od ułożenia płytek. Dokładny czas powinien być określony przez producenta w instrukcji stosowania zaprawy klejowej. W przypadku gdy krawędzie płytek są nasiąkliwe przed spoinowaniem należy zwilżyć je mokrym pędzlem (wodą). Spoinowanie wykonuje się rozpraszając zaprawę do spoinowania (zaprawę fugową) po powierzchni okładziny pacą gumową. Zaprawę należy dokładnie wcisnąć w przestrzenie między płytkami ruchami prostymi i ukośnymi do krawędzi płytek. Nadmiar zaprawy zbiera się z powierzchni płytek wilgotną gąbką. Świeżą zaprawę można dodatkowo wygładzić zaokrąglonym narzędziem i uzyskać wklęsły kształt spoiny. Płaskie spoiny otrzymuje się poprzez przetarcie zaprawy pacą z naklejoną gładką gąbką. Jeżeli w pomieszczeniach występuje wysoka temperatura i niska wilgotność powietrza należy zapobiec zbyt szybkiemu wysychaniu spoin poprzez lekkie zwilżenie ich wilgotną gąbką. Przed przystąpieniem do spoinowania zaleca się sprawdzić czy pigment spoiny nie brudzi trwale powierzchni płytek. Szczególnie dotyczy to płytek nieszkliwionych i innych o powierzchni porowatej. Dla podniesienia jakości okładziny i zwiększenia odporności na czynniki zewnętrzne po stwardnieniu spoiny mogą być powleczone specjalnymi preparatami impregnującymi. Dobór preparatów powinien być uzależniony od rodzaju pomieszczeń w których znajdują się okładziny i stawianych im wymaganiom.

Impregnowane mogą być także płytki.

6. KONTROLA JAKOŚCI ROBÓT

6.1. Ogólne zasady kontroli jakości robót podano w ST „Wymagania ogólne” Kod CPV 45000000-7, pkt 6

6.2. Badania przed przystąpieniem do robót

Przed przystąpieniem do robót związanych z wykonaniem posadzek i okładzin z płytek badaniom powinny podlegać materiały, które będą wykorzystane do wykonania tych robót. Wszystkie materiały – płytki, kompozycje klejące, jak również materiały pomocnicze muszą spełniać wymagania odpowiednich norm lub aprobat technicznych oraz odpowiadać parametrom określonym w dokumentacji projektowej. Każda partia materiałów dostarczona na budowę musi posiadać certyfikat lub deklarację zgodności stwierdzająca zgodność własności technicznych z określonymi w normach i aprobatach. Badanie podkładu powinno być wykonane bezpośrednio przed przystąpieniem do wykonywania robót posadzkowych i okładzinowych. Zakres czynności kontrolnych powinien obejmować:

- sprawdzenie wizualne wyglądu powierzchni podkładu pod względem wymaganej szorstkości, występowania ubytków i porowatości,

czystości i zawilgocenia,

- sprawdzenie równości podkładu, które przeprowadza się przykładając w dowolnych miejscach i kierunkach 2-metrową łatę,
- sprawdzenie spadków podkładu pod posadzki za pomocą 2-metrowejłaty i poziomnicy; pomiary równości i spadków należy wykonać z dokładnością do 1 mm,
- sprawdzenie prawidłowości wykonania w podkładzie szczelin dylatacyjnych i przeciwskurczowych dokonując pomiarów szerokości i prostoliniowości,
- sprawdzenie wytrzymałości podkładu metodami nieniszczącymi.

Wyniki badań powinny być porównane z wymaganiami podanymi w pkt. 5.3.1. i 5.4.1., wpisywane do dziennika budowy i akceptowane przez inspektora nadzoru.

6.3. Badania w czasie robót

Badania w czasie robót polegają na sprawdzeniu zgodności wykonywania posadzek i okładzin z dokumentacją projektową i ST w zakresie kolejnych faz procesu roboczego. Prawidłowość ich wykonania ma wpływ na prawidłowość dalszych prac. Badania te szczególnie powinny dotyczyć sprawdzenie technologii wykonywanych robót, rodzaju i grubości kompozycji klejącej oraz innych robót „zanikających”.

6.4. Badania w czasie odbioru robót

Badania w czasie odbioru robót przeprowadza się celem oceny spełnienia wszystkich wymagań dotyczących wykonanych posadzek i okładzin a w szczególności:

- zgodności z dokumentacją projektową i wprowadzonymi zmianami, które naniesiono w dokumentacji powykonawczej,
- jakości zastosowanych materiałów i wyrobów,
- prawidłowości przygotowania podłoża,
- jakości (wyglądu) powierzchni posadzek i okładzin,
- prawidłowości wykonania krawędzi, naroży, styków z innymi materiałami oraz dylatacji.

Przy badaniach w czasie odbioru robót pomocne mogą być wyniki badań dokonanych przed przystąpieniem robót i w trakcie ich wykonywania.

Zakres czynności kontrolnych dotyczący podłóg i okładzin ścian z płytek powinien obejmować:

- sprawdzenie prawidłowości ułożenia płytek; ułożenie płytek oraz ich barwę i odcień należy sprawdzać wizualnie i porównać z wymaganiami projektu technicznego oraz wzorcem płytek,
- sprawdzenie odchylenia powierzchni od płaszczyzny za pomocą łatą kontrolnej długości 2 m przykładanej w różnych kierunkach, w dowolnym miejscu; prześwit pomiędzy łatą a badaną powierzchnią należy mierzyć z dokładnością do 1 mm,
- sprawdzenie prostoliniowości spoin za pomocą cienkiego drutu naciągniętego wzdłuż spoin na całej ich długości (dla spoin podłogowych i poziomych okładzin ścian) oraz pionu (dla spoin pionowych okładzin ścian) i dokonanie pomiaru odchyień z dokładnością do 1 mm,
- sprawdzenie związania płytek z podkładem przez lekkie ich opukiwanie drewnianym młotkiem (lub innym podobnym narzędziem); charakterystyczny głuchy dźwięk jest dowodem nie związania płytek z podkładem,
- sprawdzenie szerokości spoin i ich wypełnienia za pomocą oględzin zewnętrznych i pomiaru; na dowolnie wybranej powierzchni wielkości 1 m² należy zmierzyć szerokość spoin suwmiarką z dokładnością do 0,5 mm,
- grubość warstwy kompozycji klejącej pod płytkami (pomiar dokonany w trakcie realizacji robót lub grubość określona na podstawie zużycia kompozycji klejącej).

Wyniki kontroli powinny być porównane z wymaganiami podanymi w pkt. 6.5.2. niniejszego opracowania i opisane w dzienniku budowy lub protokóle podpisanym przez przedstawicieli inwestora (zamawiającego) i wykonawcy.

6.5. Wymagania i tolerancje wymiarowe dotyczące posadzek i okładzin z płytek

6.5.1. Prawidłowo wykonana posadzka powinna spełniać następujące wymagania:

- cała powierzchnia powinna mieć jednakową barwę zgodną z wzorcem (nie dotyczy posadzek dla których różnorodność barw jest zamierzona),
- cała powierzchnia pod płytkami powinna być wypełniona klejem (warunek właściwej przyczepność) tj. przy lekkim opukiwaniu płytki nie powinny wydawać głuchego odgłosu,
- grubość warstwy klejącej powinna być zgodna z dokumentacją lub instrukcją producenta,
- dopuszczalne odchylenie powierzchni posadzki od płaszczyzny poziomej (mierzone łatą długości 2 m) nie powinno być większe niż 3 mm na długości łatą i nie większe niż 5 mm na całej długości lub szerokości posadzki,
- spoiny na całej długości i szerokości muszą być wypełnione zaprawą do spoinowania,
- dopuszczalne odchylenie spoin od linii prostej nie powinno wynosić więcej niż 2 mm na długości 1 m i 3 mm na całej długości lub szerokości posadzki dla płytek gatunku pierwszego i odpowiednio 3 mm i 5 mm dla płytek gatunku drugiego i trzeciego,
- szczeliny dylatacyjne powinny być wypełnione całkowicie materiałem wskazanym w projekcie,
- listwy dylatacyjne powinny być osadzone zgodnie z dokumentacją i instrukcją producenta.

6.5.2. Prawidłowo wykonana okładzina powinna spełniać następujące wymagania:

- cała powierzchnia okładziny powinna mieć jednakową barwę zgodną z wzorcem (nie dotyczy okładzin dla których różnorodność barw jest zamierzona),
- cała powierzchnia pod płytkami powinna być wypełniona klejem (warunek właściwej przyczepności) tj. przy lekkim opukiwaniu płytki nie powinny wydawać głuchego odgłosu,
- grubość warstwy klejącej powinna być zgodna z dokumentacją lub instrukcją producenta,
- dopuszczalne odchylenie krawędzi od kierunku poziomego i pionowego nie powinno przekraczać 2 mm na długości 2 m,
- odchylenie powierzchni od płaszczyzny pionowej nie powinno przekraczać 2 mm na długości 2 m,
- spoiny na całej długości i szerokości powinny być wypełnione masą do spoinowania
- dopuszczalne odchylenie spoin od linii prostej nie powinno wynosić więcej niż 2 mm na długości 1 m i 3 mm na długości całej okładziny,
- elementy wykończeniowe okładzin powinny być osadzone zgodnie z dokumentacją i instrukcją producenta.

7. WYMAGANIA DOTYCZĄCE PRZEDMIARU I OBMIARU ROBÓT

7.1. Ogólne zasady obmiaru robót podano w ST „Wymagania ogólne” Kod CPV 45000000-7, pkt 7

7.2. Szczegółowe zasady obmiarowania

Powierzchnie posadzek i okładzin z płytek oblicza się w m^2 na podstawie dokumentacji projektowej przyjmując wymiary w świetle ścian w stanie surowym. Z obliczonej powierzchni odlicza się powierzchnię słupów, pilastrów, fundamentów i innych elementów większe od $0,25 m^2$. W przypadku rozbieżności pomiędzy dokumentacją a stanem faktycznym powierzchnie oblicza się według stanu faktycznego.

8. SPOSÓB ODBIORU ROBÓT

8.1. Ogólne zasady odbioru robót podano w ST „Wymagania ogólne” Kod CPV 45000000-7, pkt 8

8.2. Odbiór robót zanikających i ulegających zakryciu

Przy robotach związanych z wykonywaniem posadzek i okładzin elementem ulegającym zakryciu są podłóża. Odbiór podłóż musi być dokonany przed rozpoczęciem robót posadzkowych i okładzinowych. W trakcie odbioru należy przeprowadzić badania wymienione w pkt. 6.2. niniejszego opracowania. Wyniki badań należy porównać z wymaganiami dotyczącymi podłóży i określonymi odpowiednio w pkt. 5.3. dla posadzek i w pkt. 5.4. dla okładzin. Jeżeli wszystkie pomiary i badania dały wynik pozytywny można uznać podłóża za wykonane prawidłowo tj. zgodnie z dokumentacją i ST i zezwolić do przystąpienia do robót posadzkowych i okładzinowych. Jeżeli chociaż jeden wynik badania daje wynik negatywny podłóża nie powinno być odebrane. Wykonawca zobowiązany jest do dokonania naprawy podłóża poprzez np. szlifowanie lub szpachlowanie i ponowne zgłoszenie do odbioru. W sytuacji gdy naprawa jest niemożliwa (szczególnie w przypadku zaniżonej wytrzymałości) podłóża musi być skute i wykonane ponownie. Wszystkie ustalenia związane z dokonanym odbiorem robót ulegających zakryciu (podłóża) oraz materiałów należy zapisać w dzienniku budowy lub protokół podpisany przez przedstawicieli inwestora (inspektor nadzoru) i wykonawcy (kierownik budowy).

8.3. Odbiór częściowy

Odbiór częściowy polega na ocenie ilości i jakości wykonanej części robót. Odbioru częściowego robót dokonuje się dla zakresu określonego w dokumentach umownych według zasad jak przy odbiorze ostatecznym robót. Celem odbioru częściowego jest wczesne wykrycie ewentualnych usterek w realizowanych robotach i ich usunięcie przed odbiorem końcowym. Odbiór częściowy robót jest dokonywany przez inspektora nadzoru w obecności kierownika budowy. Protokół odbioru częściowego jest podstawą do dokonania częściowego rozliczenia robót jeżeli umowa taką formę przewiduje.

8.4. Odbiór ostateczny (końcowy)

Odbiór ostateczny stanowi ostateczną ocenę rzeczywistego wykonania robót w odniesieniu do zakresu (ilości), jakości i zgodności z dokumentacją projektową. Odbiór ostateczny dokonuje komisja powołana przez zamawiającego na podstawie przedłożonych dokumentów, wyników badań i pomiarów oraz dokonanej ocenie wizualnej. Zasady i terminy powoływania komisji oraz czas jej działalności powinna określać umowa. Wykonawca robót obowiązany jest przedłożyć komisji następujące dokumenty:

- projekt budowlany,
- projekty wykonawcze,
- dokumentację powykonawczą,
- szczegółowe specyfikacje techniczne,
- dziennik budowy z zapisami dotyczącymi toku prowadzonych robót,
- aprobaty techniczne, certyfikaty i deklaracje zgodności dla zastosowanych materiałów i wyrobów,
- protokoły odbioru podłóża,
- protokoły odbiorów częściowych,
- instrukcje producentów dotyczące zastosowanych materiałów,
- wyniki badań laboratoryjnych i ekspertyz.

W toku odbioru komisja obowiązana jest zapoznać się przedłożonymi dokumentami, przeprowadzić badania zgodnie z wytycznymi podanymi w pkt. 6.4. niniejszej ST porównać je z wymaganiami i wielkościami tolerancji podanymi w pkt. 6.5. oraz dokonać oceny wizualnej. Roboty posadzkowe i okładzinowe powinny być odebrane, jeżeli wszystkie wyniki badań i pomiarów są pozytywne i dostarczone przez wykonawcę dokumenty są kompletne i prawidłowe pod względem merytorycznym. Jeżeli chociażby jeden wynik

badan był negatywny posadzka lub okładzina nie powinna być przyjęta. W takim przypadku należy przyjąć jedno z następujących rozwiązań:

- jeżeli to możliwe, należy poprawić posadzkę lub okładzinę i przedstawić ją ponownie do odbioru,
- jeżeli odchylenia od wymagań nie zagrażają bezpieczeństwu użytkownika i trwałości posadzki lub okładziny, zamawiający może wyrazić zgodę na dokonanie odbioru końcowego z jednoczesnym obniżeniem wartości wynagrodzenia w stosunku do ustaleń umownych,
- w przypadku, gdy nie są możliwe podane wyżej rozwiązania wykonawca zobowiązany jest do usunięcia wadliwie wykonanych posadzek lub okładzin, wykonać je ponownie i powtórnie zgłosić do odbioru.

W przypadku nie kompletności dokumentów odbiór może być dokonany po ich uzupełnieniu. Z czynności odbioru sporządza się protokół podpisany przez przedstawicieli zamawiającego i wykonawcy. Protokół powinien zawierać:

- ustalenia podjęte w trakcie prac komisji,
- ocenę wyników badań,
- wykaz wad i usterek ze wskaźnikiem możliwości ich usunięcia,
- stwierdzenie zgodności lub niezgodności wykonania posadzek i okładzin z płytek z zamówieniem.

Protokół odbioru końcowego jest podstawą do dokonania rozliczenia końcowego pomiędzy zamawiającym a wykonawcą.

8.5. Odbiór po upływie okresu rękojmi i gwarancji

Odbiór pogwarancyjny przeprowadza się po upływie okresu gwarancji, którego długość jest określona w umowie. Celem odbioru pogwarancyjnego jest ocena stanu posadzek i okładzin po użytkowaniu w okresie gwarancji oraz ocena wykonywanych w tym okresie ewentualnych robót poprawkowych związanych z usuwaniem zgłoszonych wad. Odbiór pogwarancyjny jest dokonywany na podstawie oceny wizualnej posadzek i okładzin z uwzględnieniem zasad opisanych w pkt. 8.4. „Odbiór ostateczny robót”.

Pozytywny wynik odbioru pogwarancyjnego jest podstawą do zwrotu kaucji gwarancyjnej, negatywny do dokonania potrąceń wynikających z obniżonej jakości robót. Przed upływem okresu gwarancyjnego zamawiający powinien zgłosić wykonawcy wszystkie zauważone wady w wykonanych posadzkach i okładzinach z płytek.

9. PODSTAWA ROZLICZENIA ROBÓT PODSTAWOWYCH, TYMCZASOWYCH I PRAC TOWARZYSZĄCYCH

9.1. Ogólne ustalenia dotyczące podstawy rozliczenia robót podano w ST „Wymagania ogólne” Kod CPV 45000000-7, pkt 9

9.2. Zasady rozliczenia i płatności

Rozliczenie robót posadzkowych i okładzinowych może być dokonane jednorazowo po wykonaniu pełnego zakresu robót i ich końcowym odbiorze lub etapami określonymi w umowie, po dokonaniu odbiorów częściowych robót. Ostateczne rozliczenie umowy pomiędzy zamawiającym a wykonawcą następuje po dokonaniu odbioru pogwarancyjnego. Podstawę rozliczenia oraz płatności wykonanego i odebranego zakresu robót posadzkowych i okładzinowych stanowi wartość tych robót obliczona na podstawie:

- określonych w dokumentach umownych (ofercie) cen jednostkowych i ilości robót zaakceptowanych przez zamawiającego lub
- ustalonej w umowie kwoty ryczałtowej za określony zakres robót.

Ceny jednostkowe wykonania robót posadzkowych i okładzinowych lub kwoty ryczałtowe uwzględniają:

- przygotowanie stanowiska roboczego,
- dostarczenie do stanowiska roboczego materiałów, narzędzi i sprzętu,
- obsługę sprzętu,
- ustawienie i przestawienie drabin oraz lekkich rusztowań przestawnych umożliwiających wykonanie robót na wysokości do 4 m,
- ocenę i przygotowanie podłoża wraz z ewentualnym jego zagruntowaniem bądź zastosowaniem odpowiednich środków zwiększających przyczepność, zgodnie z wymaganiami dokumentacji projektowej i szczegółowej specyfikacji technicznej,
- zabezpieczenie stolarki okiennej i drzwiowej oraz innych elementów przed zanieczyszczeniem i uszkodzeniem w trakcie wykonywania posadzek i okładzin,
- osiatkowanie bruzd i miejsc narażonych na pęknięcia,
- osadzenie krętek wentylacyjnych i innych drobnych elementów,
- usunięcie wad i usterek oraz naprawienie uszkodzeń powstałych w czasie robót posadzkowych i okładzinowych,
- usunięcie zabezpieczeń stolarki i innych elementów oraz ewentualnych zanieczyszczeń na elementach nie okładanych płytkami,
- uporządkowanie miejsca wykonywania robót,
- usunięcie pozostałości, resztek i odpadów materiałów w sposób podany w szczegółowej specyfikacji technicznej,
- likwidację stanowiska roboczego,
- wykonanie badań i pomiarów kontrolnych standardowych,
- koszty pośrednie, zysk kalkulacyjny i ryzyko.

W kwotach ryczałtowych ujęte są również koszty montażu, demontażu i pracy rusztowań niezbędnych do wykonania robót pokrywających na wysokości ponad 4 m od poziomu ich ustawienia. Ceny jednostkowe robót obejmują również koszty montażu, demontażu i pracy rusztowań oraz koszty pomostów i barier zabezpieczających.

10. DOKUMENTY ODNIESIENIA

10.1. Normy

1. PN-EN 14411:2005

Płytki i płyty ceramiczne – Definicje, klasyfikacja, charakterystyki i znakowanie.

2. PN-70/B-10100

Roboty tynkowe. Tynki zwykłe. Wymagania i badania przy odbiorze.

3. PN-EN ISO 10545-1:1999

Płytki i płyty ceramiczne – Pobieranie próbek i warunki odbioru.

4. PN-EN ISO 10545-2:1999

Płytki i płyty ceramiczne – Oznaczanie wymiarów i sprawdzanie jakości powierzchni.

5. PN-EN ISO 10545-3:1999

Płytki i płyty ceramiczne – Oznaczanie nasiąkliwości wodnej, porowatości otwartej, gęstości względnej pozornej oraz gęstości całkowitej.

6. PN-EN ISO 10545-4:1999

Płytki i płyty ceramiczne – Oznaczanie wytrzymałości na zginanie i siły łamiącej.

7. PN-EN ISO 10545-5:1999

Płytki i płyty ceramiczne – Oznaczanie odporności na uderzenia metodą pomiaru współczynnika odbicia.

8. PN-EN ISO 10545-6:1999

Płytki i płyty ceramiczne – Oznaczanie odporności na wgłębne ścieranie płytek nieszkliwionych.

9. PN-EN ISO 10545-7:2000

Płytki i płyty ceramiczne – Oznaczanie odporności na ścieranie powierzchni płytek szkliwionych.

10. PN-EN ISO 10545-8:1998

Płytki i płyty ceramiczne – Oznaczanie cieplnej rozszerzalności liniowej.

11. PN-EN ISO 10545-9:1998

Płytki i płyty ceramiczne – Oznaczanie odporności na szok termiczny.

12. PN-EN ISO 10545-10:1999

Płytki i płyty ceramiczne – Oznaczanie rozszerzalności wodnej.

13. PN-EN ISO 10545-10:1999/ Ap1:2003

jw.

14. PN-EN ISO 10545-11:1998

Płytki i płyty ceramiczne – Oznaczanie odporności na pęknięcia włoskowate płytek szkliwionych.

15. PN-EN ISO 10545-12:1999

Płytki i płyty ceramiczne – Oznaczanie mrozoodporności.

16. PN-EN ISO 10545-13:1999

Płytki i płyty ceramiczne – Oznaczanie odporności chemicznej.

17. PN-EN ISO 10545-13:1999/Ap1:2003

jw.

18. PN-EN ISO 10545-14:1999

Płytki i płyty ceramiczne – Oznaczanie odporności na płamienie.

19. PN-EN ISO 10545-15:1999

Płytki i płyty ceramiczne – Oznaczanie uwalniania ołowiu i kadmu z płytek szkliwionych.

20. PN-EN ISO 10545-16:2001

Płytki i płyty ceramiczne – Oznaczanie małych różnic barwy.

21. PN-EN 101:1994

Płytki i płyty ceramiczne – Oznaczanie twardości powierzchni wg skali Mohsa.

22. PN-EN 12004:2002

Kleje do płytek – Definicje i wymagania techniczne.

23. PN-EN 12004:2002/A1:2003

24. PN-EN 12002:2005

Kleje do płytek – Oznaczanie odkształcenia poprzecznego cementowych klejów i zapraw do spoinowania.

25. PN-EN 12808-1:2000

- Kleje i zaprawy do spoinowania płytek – Oznaczanie odporności chemicznej zapraw na bazie żywic reaktywnych.
26. PN-EN 1015-2:2000
- Metody badań zapraw do murów – Pobieranie i przygotowanie próbek zapraw do badań.
27. PN-EN 1015-2:2000/A1:2007(u)
28. PN-EN 1015-3:2000
- Metody badań zapraw do murów – Określenie konsystencji świeżej zaprawy (za pomocą stolika rozplywu).
29. PN-EN 1015-3:2000/A1:2005
30. PN-EN 1015-4:2000
- Metody badań zapraw do murów – Określenie konsystencji świeżej zaprawy (za pomocą penetrometru).
31. PN-EN 1015-12:2002
- Metody badań zapraw do murów – Część 12: Określenie przyczepności do podłoża stwardniałych zapraw na obrzutkę i do tynkowania.
32. PN-EN 1015-19:2000
- Metody badań zapraw do murów – Określenie współczynnika przenoszenia pary wodnej w stwardniałych zaprawach na obrzutkę i do tynkowania.
33. PN-EN 1015-19:2000/A1:2005
34. PN-EN 197-1:2002
- Cement – Część 1: Skład, wymagania i kryteria zgodności dotyczące cementów powszechnego użytku.
35. PN-EN 197-1:2002/A1:2005
36. PN-EN 197-2:2002
- Cement – Część 2: Ocena zgodności.
37. PN-EN 459-1:2003
- Wapno budowlane – Część 1: Definicje, wymagania i kryteria zgodności.
38. PN-EN 459-2:2003
- Wapno budowlane – Część 2: Metody badań.
39. PN-EN 459-3:2003
- Wapno budowlane – Część 3: Ocena zgodności.
40. PN-EN 1008-1:2004
- Woda zarobowa do betonu. Specyfikacja pobierania próbek, badanie i ocena przydatności wody zarobowej do betonu, w tym wody odzyskanej z procesów produkcji betonu.
41. PN-EN 934-6:2002
- Domieszki do betonu, zaprawy i zaczynu – Część 6: Pobieranie próbek, kontrola zgodności i ocena zgodności.
42. PN-EN 934-6:2002/A1:2006
43. PN-B-30041:1997
- Spoiwa gipsowe – Gips budowlany.
44. PN-B-30042:1997
- Spoiwa gipsowe – Gips szpachlowy, gips tynkarski i klej gipsowy.
45. PN-B-30042:1997/Az1:2006
46. PN-92/B-01302
- Gips, anhydryt i wyroby gipsowe – Terminologia.
47. PN-EN 13139:2003
- Kruszywa do zaprawy.
48. PN-EN 13139:2003/AC:2004
49. PN-EN 13813:2003
- Podkłady podłogowe oraz materiały do ich wykonania – Materiały – Właściwości i wymagania.
- 10.2. Ustawy
- Ustawa z dnia 16 kwietnia 2004 r. o wyrobach budowlanych (Dz. U. z 2004 r. Nr 92, poz. 881).
 - Ustawa z dnia 30 sierpnia 2002 r. o systemie zgodności (tekst jednolity Dz. U. z 2004 r. Nr 204, poz. 2087).
 - Ustawa z dnia 7 lipca 1994 r. Prawo budowlane (tekst jednolity Dz. U. z 2006 r. Nr 156, poz. 1118 z późn. zmianami).
- 10.3. Rozporządzenia
- Rozporządzenie Ministra Infrastruktury z dnia 03.07.2003 r. w sprawie szczegółowego zakresu i formy projektu budowlanego (Dz. U. z 2003 r. Nr 120, poz. 1133).

- Rozporządzenie Ministra Infrastruktury z dnia 02.09.2004 r. w sprawie szczegółowego zakresu i formy dokumentacji projektowej, specyfikacji technicznych wykonania i odbioru robót budowlanych oraz programu funkcjonalno-użytkowego (Dz. U. z 2004 r. Nr 202, poz. 2072, zmiana Dz. U. z 2005 r. Nr 75, poz. 664).
- Rozporządzenie Ministra Infrastruktury z dnia 26.06.2002 r. w sprawie dziennika budowy, montażu i rozbiórki, tablicy informacyjnej oraz ogłoszenia zawierającego dane dotyczące bezpieczeństwa pracy i ochrony zdrowia (Dz. U. z 2002 r. Nr 108, poz. 953 z późniejszymi zmianami).
- Rozporządzenie Ministra Infrastruktury z dnia 11 sierpnia 2004 r. w sprawie sposobów deklarowania zgodności wyrobów budowlanych oraz sposobu znakowania ich znakiem budowlanym (Dz. U. z 2004 r. Nr 198, poz. 2041).
- Rozporządzenie Ministra Infrastruktury z dnia 23 czerwca 2003 r. w sprawie informacji dotyczącej bezpieczeństwa i ochrony zdrowia oraz planu bezpieczeństwa i ochrony zdrowia (Dz. U. z 2003 r. Nr 120, poz. 1126).
- Rozporządzenie Ministra Infrastruktury z dnia 12 kwietnia 2002 r. w sprawie warunków technicznych, jakim powinny odpowiadać budynki i ich usytuowanie (Dz. U. z 2002 r. Nr 75, poz. 690 z późn. zmianami).

10.4. Inne dokumenty i instrukcje

- Specyfikacja techniczna wykonania i odbioru robót budowlanych – Wymagania ogólne Kod CPV 45000000-7, wydanie II OWEOB Promocja – 2005 rok.
- Warunki techniczne wykonania i odbioru robót budowlanych, tom 1 część 4, wydanie Arkady – 1990 rok.
- Warunki techniczne wykowania i odbioru robót budowlanych, część B zeszyt 5 Okładziny i wykładziny z płytek ceramicznych, wydanie ITB – 2004 rok.
- Instrukcja układania płytek ceramicznych, wydanie Atlas – 2001 rok.
- Atlas Budowlany, miesięcznik wydanie specjalne 1998 rok

SPECYFIKACJE TECHNICZNE
WYKONANIA I ODBIORU ROBÓT BUDOWLANYCH
A-016 TYNKOWANIE (Kod CPV 45410000-4)
TYNKI ZWYKŁE WEWNĘTRZNE I ZEWNĘTRZNE
(Kod CPV 45410000-4)

1. CZĘŚĆ OGÓLNA

1.1. Nazwa nadana zamówieniu przez zamawiającego
zgodnie ze specyfikacją ogólną sst0.0 p.1.1

1.2. Przedmiot ST

Przedmiotem niniejszej standardowej specyfikacji technicznej (ST) są wymagania dotyczące wykonania i odbioru tynków zwykłych wewnętrznych i zewnętrznych.

1.3. Zakres stosowania ST

Standardowa specyfikacja techniczna (ST) stanowi podstawę opracowania szczegółowej specyfikacji technicznej (SST) stosowanej jako dokument przetargowy i kontraktowy przy zleceniu i realizacji robót wymienionych w pkt. 1.2. Odstępstwa od wymagań podanych w niniejszej specyfikacji mogą mieć miejsce tylko w przypadkach prostych robót o niewielkim znaczeniu, dla których istnieje pewność, że podstawowe wymagania będą spełnione przy zastosowaniu metod wykonania wynikających z doświadczenia oraz uznanych reguł i zasad sztuki budowlanej oraz przy uwzględnieniu przepisów bhp.

1.4. Przedmiot i zakres robót objętych ST

Specyfikacja dotyczy wykonania tynków zwykłych wewnętrznych i zewnętrznych w obiektach kubaturowych i obejmuje wykonanie następujących czynności:

- przygotowanie podłoża (wg pkt. 5.3.),
- wykonanie warstwy wyrównawczej,
- wykonanie tynków zwykłych jedno- i wielowarstwowych.

Przedmiotem specyfikacji jest określenie wymagań odnośnie właściwości materiałów wykorzystywanych do robót tynkarskich, wymagań w zakresie robót przygotowawczych oraz wymagań dotyczących wykonania i odbiorów tynków zwykłych.

1.5. Określenia podstawowe, definicje

Określenia podane w niniejszej Specyfikacji są zgodne z odpowiednimi normami oraz określeniami podanymi w ST „Wymagania ogólne” Kod CPV 45000000-7, pkt 1.4, a także podanymi poniżej:

Podłoże – element budynku, na powierzchni którego wykonany ma być tynk.

Warstwa wyrównawcza – warstwa wykonana w celu wyeliminowania nierówności powierzchni podłoża.

Warstwa gruntująca – powłoka wzmacniająca i uszczelniająca podłoże oraz zwiększająca przyczepność dolnej warstwy tynku.

1.6. Ogólne wymagania dotyczące robót tynkarskich

Wykonawca robót jest odpowiedzialny za jakość ich wykonania oraz za zgodność z dokumentacją projektową, specyfikacjami technicznymi i poleceniami Inspektora nadzoru. Ogólne powszechnie stosowane wymagania dotyczące robót podano w ST „Wymagania ogólne” Kod CPV 45000000-7, pkt. 1.5.

1.7. Dokumentacja dla wykonania tynków zwykłych

Roboty tynkarskie należy wykonywać na podstawie dokumentacji, której wykaz oraz podstawy prawne sporządzenia podano w ST „Wymagania ogólne” Kod CPV 45000000-7, pkt. 1.6.

2. WYMAGANIA DOTYCZĄCE WŁAŚCIWOŚCI MATERIAŁÓW

2.1. Ogólne wymagania dotyczące właściwości materiałów, ich pozyskiwania i składowania podano w ST „Wymagania ogólne” Kod CPV 45000000-7, pkt 2

2.2. Rodzaje materiałów

Wszystkie materiały do wykonania robót tynkarskich powinny odpowiadać wymaganiom zawartym w dokumentach odniesienia (normach, aprobatkach technicznych).

2.2.1. Woda

Do przygotowania zapraw i skrapiania podłoża stosować można wodę odpowiadającą wymaganiom normy PN-EN 1008:2004 „Woda zarobowa do betonu. Specyfikacja pobierania próbek, badanie i ocena przydatności wody zarobowej do betonu, w tym wody odzyskanej z procesów produkcji betonu”. Bez badań laboratoryjnych można stosować wodociągową wodę pitną. Niedozwolone jest użycie wód ściekowych, kanalizacyjnych, bagiennych oraz wód zawierających tłuszcze organiczne, oleje i muł.

2.2.2. Piasek

Piasek powinien spełniać wymagania normy PN-EN 13139:2003 „Kruszywa do zapraw”, a w szczególności:

- nie zawierać domieszek organicznych,
- mieć frakcje różnych wymiarów, a mianowicie: piasek drobnoziarnisty 0,25-0,5 mm, piasek średnioziarnisty 0,5-1,0 mm, piasek gruboziarnisty 1,0-2,0 mm.

Do spodnich warstw tynku należy stosować piasek gruboziarnisty odmiany 1, do warstw wierzchnich – średnioziarnisty odmiany 2. Do gładzi piasek powinien być drobnoziarnisty i przechodzić całkowicie przez sito o prześwicie 0,5 mm.

2.2.3. Zaprawy budowlane do wykonania tynków zwykłych

- Marka i skład zaprawy powinny odpowiadać wymaganiom normy PN-90/B-14501 „Zaprawy budowlane zwykłe” lub aprobatom technicznym (w specyfikacji szczegółowej należy uściślić wymagania).
- Przygotowanie zapraw do robót tynkarskich powinno być wykonywane mechanicznie.
- Zaprawę należy przygotować w takiej ilości, aby mogła być wbudowana możliwie szybko po jej przygotowaniu, tj. w okresie ok. 3 godzin.
- Do zaprawy tynkarskiej należy stosować piasek rzeczny lub kopalniany.
- Do zaprawy cementowo-wapiennej należy stosować cement według normy PN-EN 197-1:2002 „Cement – Część 1: Skład, wymagania i kryteria zgodności dotyczące cementów powszechnego użytku”. Za zgodą Inspektora nadzoru można stosować cement z dodatkiem żużla lub popiołów lotnych 25 i 35 oraz cement hutniczy 25 pod warunkiem, że temperatura otoczenia w ciągu 7 dni od chwili wbudowania zaprawy nie będzie niższa niż +5°C.
- Do zapraw cementowo-wapiennych należy stosować wapno suchogaszone lub gaszone w postaci ciasta wapiennego otrzymanego z wapna niegaszonego, które powinno tworzyć jednolitą i jednobarwną masę, bez grudek niegaszonego wapna i zanieczyszczeń obcych. Wapno powinno spełniać wymagania normy PN-EN-459. Skład objętościowych składników zapraw należy dobrać doświadczalnie, w zależności od wymaganej marki zaprawy oraz rodzaju cementu i wapna.

2.3. Warunki przyjęcia na budowę materiałów i wyrobów do robót tynkarskich

Materiały i wyroby do robót tynkarskich mogą być przyjęte na budowę, jeśli spełniają następujące warunki:

- są zgodne z ich wyszczególnieniem i charakterystyką podaną w dokumentacji projektowej i specyfikacji technicznej (szczełgółowej),
- są właściwie opakowane, firmowo zamknięte (bez oznak naruszenia zamknięć) i oznakowane (pełna nazwa wyrobu, ewentualnie nazwa handlowa oraz symbol handlowy wyrobu),
- spełniają wymagane właściwości wskazane odpowiednimi dokumentami odniesienia,
- producent dostarczył dokumenty świadczące o dopuszczeniu do obrotu i powszechnego lub jednostkowego zastosowania wyrobów oraz karty techniczne (katalogowe) wyrobów lub firmowe wytyczne (zalecenia) stosowania wyrobów,
- spełniają wymagania wynikające z ich terminu przydatności do użycia (termin zakończenia robót tynkarskich powinien się kończyć przed zakończeniem podanych na opakowaniach terminów przydatności do stosowania odpowiednich wyrobów).

Przyjęcie materiałów i wyrobów na budowę powinno być potwierdzone wpisem do dziennika budowy lub protokołem przyjęcia materiałów.

2.4. Warunki przechowywania materiałów i wyrobów do robót tynkarskich

Materiały i wyroby do robót tynkarskich powinny być przechowywane i magazynowane zgodnie z instrukcją producenta oraz wymaganiami odpowiednich dokumentów odniesienia tj. norm bądź aprobat technicznych. Pomieszczenie magazynowe do przechowywania materiałów i wyrobów opakowanych powinno być kryte, suche oraz zabezpieczone przed zawilgoceniem, opadami atmosferycznymi, przemarzeniem i przed działaniem promieni słonecznych. Wyroby tynkarskie konfekcjonowane powinny być przechowywane w oryginalnych, zamkniętych opakowaniach w temperaturze powyżej +5°C a poniżej +35°C. Wyroby pakowane w worki powinny być układane na paletach lub drewnianej wentylowanej podłodze, w ilości warstw nie większej niż 10. Jeżeli nie ma możliwości poboru wody na miejscu wykonywania robót, to wodę należy przechowywać w szczelnych i czystych pojemnikach lub cysternach. Nie wolno przechowywać wody w opakowaniach po środkach chemicznych lub w takich, w których wcześniej przetrzymywano materiały mogące zmienić skład chemiczny wody.

3. WYMAGANIA DOTYCZĄCE SPRZĘTU, MASZYN I NARZĘDZI

3.1. Ogólne wymagania dotyczące sprzętu podano w ST „Wymagania ogólne” Kod CPV 45000000-7, pkt 3

3.2. Sprzęt do wykonywania tynków zwykłych

Wykonawca jest zobowiązany do używania takiego sprzętu i narzędzi, które nie spowodują niekorzystnego wpływu na jakość materiałów i wykonywanych robót oraz będą przyjazne dla środowiska. Przy doborze sprzętu i narzędzi należy uwzględnić również wymagania producenta. Do wykonywania robót tynkarskich należy stosować następujący sprzęt i narzędzia pomocnicze:

- a) do przygotowania podłoża – młotki, szczotki druciane, odkurzacze przemysłowe, urządzenia do mycia hydrodynamicznego, urządzenia do czyszczenia strumieniowo-ściernego, termometry elektroniczne, wilgotnościomierze elektryczne, przyrządy do badania wytrzymałości podłoża,
- b) do przygotowania zapraw – betoniarki, mieszarki do zapraw, przewożne zbiorniki na wodę, naczynia i wiertarki z mieszadłem wolnoobrotowym,

c) do nakładania zaprawy – agregaty tynkarskie, pompy do zapraw, kielnie, pace.

4. WYMAGANIA DOTYCZĄCE TRANSPORTU

4.1. Ogólne wymagania dotyczące transportu podano w ST „Wymagania ogólne” Kod CPV 45000000-7, pkt 4

4.2. Transport materiałów

- Cement i wapno suchogaszone luzem należy przewozić cemento-wozem, natomiast cement i wapno suchogaszone workowane można przewozić dowolnymi środkami transportu i w odpowiedni sposób zabezpieczone przed zawilgoce-niem;
- Wapno gaszone w postaci ciasta wapiennego można przewozić w skrzyniach lub pojemnikach stalowych;
- Kruszywa można przewozić dowolnymi środkami transportu w warunkach zabezpieczających je przed zanieczyszczeniem, zmieszaniem z innymi asortymentami kruszywa lub jego frakcjami i nadmiernym zawilgoce-niem.

5. WYMAGANIA DOTYCZĄCE WYKONANIA ROBÓT

5.1. Ogólne zasady wykonania robót podano w ST „Wymagania ogólne” Kod CPV 45000000-7, pkt 5

5.2. Warunki przystąpienia do robót

Przed przystąpieniem do wykonywania robót tynkowych powinny być zakończone wszystkie roboty stanu surowego, roboty instalacyjne podtynkowe, zamurowane prze-bicia i bruzdy, osadzone ościeżnice drzwiowe i okienne. Zaleca się przystąpienie do wykonywania tynków po okresie osiadania i skurczów murów tj. po upływie 4-6 miesięcy po zakończeniu stanu surowego. Tynki należy wykonywać w temperaturze nie niższej niż +5°C oraz pod warunkiem, że w ciągu doby nie nastąpi spadek poniżej 0°C.

W niższych temperaturach można wykonywać tynki jedynie przy zastosowaniu odpowiednich środków zabezpieczających, zgodnie z „Wytężnymi wykonywania robót budowlano-montażowych w okresie obniżonych temperatur”.

Zaleca się chronić świeżo wykonane tynki zewnętrzne w ciągu pierwszych dwóch dni przed nasłonecznieniem dłuższym niż dwie godziny dziennie. W okresie wysokich temperatur świeżo wykonane tynki powinny być w czasie wiązania i twardnienia, tj. w ciągu 1 tygodnia, zwilżane wodą.

5.3. Przygotowanie podłoża

5.3.1. Podłoża tynków zwykłych powinny odpowiadać wymaganiom normy PN-70/B-10100 p. 3.3.2.

5.3.2. Spoiny w murach ceglanych

- W ścianach przewidzianych do tynkowania nie należy w czasie murowania ścian wypełniać zaprawą spoin przy zewnętrznych licach na głębokości 5-10 mm.

5.3.3. Bezpośrednio przed tynkowaniem podłoża należy oczyścić z kurzu szczotkami oraz usunąć plamy z rdzy i substancji tłustych. Plamy z substancji tłustych można usunąć 10-proc. roztworem szarego mydła lub wypalając je lampą benzynową.

5.3.4. Nadmierne suchą powierzchnię podłoża należy zwilżyć wodą.

5.4. Wykonywanie tynków zwykłych

5.4.1. Sposoby wykonania tynków zwykłych jedno- i wielowarstwowych powinny być zgodne z danymi określonymi w tabl. 4 normy PN-70/B-10100.

5.4.2. Grubości tynków zwykłych w zależności od ich kategorii oraz od rodzaju podłoża lub podkładu powinny być zgodne z normą PN-70/B-10100.

5.4.3. Tynki zwykle kategorii II i III należą do odmian powszechnie stosowanych, wykonywanych w sposób standardowy.

5.4.4. Tynki zwykle kategorii IV zalicza się do odmian doborowych.

5.4.5. Tynk trójwarstwowy powinien się składać z obrzutki, narzutu i gładzi. Narzut tynków wewnętrznych należy wykonać według pasów i listew kierunkowych.

5.4.6. Gładź należy nanosić po związaniu warstwy narzutu, lecz przed jej stwardnieniem. Podczas zacierania warstwa gładzi powinna być mocno dociskana do warstwy narzutu.

5.4.7. Do wykonania tynków należy stosować zaprawy cementowo-wapienne: tynków nienarażonych na zawilgoce-nie – w proporcji 1:1:4; narażonych na zawilgoce-nie oraz w tynkach zewnętrznych – w proporcji 1:1:2.

6. KONTROLA JAKOŚCI ROBÓT

6.1. Ogólne zasady kontroli jakości robót podano w ST „Wymagania ogólne” Kod CPV 45000000-7, pkt 6

6.2. Badania przed przystąpieniem do robót tynkowych

Przed przystąpieniem do robót tynkowych należy przeprowadzić badania materiałów, które będą wykorzystywane do wykonywania robót oraz kontrolę i odbiór (międzyoperacyjny) podłoża.

6.2.1. Badania materiałów

Badanie materiałów przeprowadza się pośrednio na podstawie zapisów w dzienniku budowy dotyczących przyjęcia materiałów na budowę oraz dokumentów towarzyszących wysyłce materiałów przez dostawcę, potwierdzających zgodność użytych materiałów z wymaganiami dokumentacji projektowej i niniejszej specyfikacji technicznej robót tynkowych, opracowanej dla realizowanego przedmiotu zamówienia (szczegółowej), oraz normami powołanymi w pkt. 2.2. niniejszej specyfikacji technicznej.

6.2.2. Badania przygotowania podłoża

Stan podłoża podlega sprawdzeniu w zakresie:

- a) wilgotności – poprzez ocenę wyglądu, próbę dotyku lub zwilżania, ewentualnie w razie potrzeby pomiar wilgotności szczątkowej przy pomocy wilgotnościomierza elektrycznego,
- b) równości powierzchni – poprzez ocenę wyglądu i sprawdzenie przy pomocy łaty,
- c) przywierających ciał obcych, kurzu i zabrudzenia – poprzez ocenę wyglądu i próbę ścierania,
- d) obecności luźnych i zwiędzłych części podłoża – poprzez próbę drapania (skrobania) i dotyku,
- e) zabrudzenia powierzchni olejami, smarami, bitumami, farbami – poprzez ocenę wyglądu i próbę zwilżania,
- f) chłonności podłoża – poprzez ocenę wyglądu oraz próbę dotyku i zwilżania,
- g) obecność wykwitów – poprzez ocenę wyglądu,
- h) złuszczenia i powierzchniowego odpajania podłoża – poprzez ocenę wyglądu.

Wyniki badań powinny być porównane z wymaganiami podanymi w pkt. 5.3., a następnie odnotowane w formie protokołu kontroli, wpisane do dziennika budowy i akceptowane przez inspektora nadzoru.

6.3. Badania w czasie robót

- 6.3.1. Badania w czasie robót tynkowych polegają na bieżącym sprawdzeniu zgodności ich wykonania z dokumentacją projektową oraz wymaganiami niniejszej specyfikacji technicznej.
- 6.3.2. Częstotliwość oraz zakres badań zaprawy wytwarzanej na placu budowy, a w szczególności jej marki i konsystencji, powinny wynikać z normy PN-90/B-14501 „Zaprawy budowlane zwykłe”.
- 6.3.3. Wyniki badań materiałów i zapraw powinny być wpisywane do dziennika budowy i akceptowane przez Inspektora nadzoru.

6.4. Badania w czasie odbioru robót

6.4.1. Zakres i warunki wykonywania badań

Badania w czasie odbioru robót przeprowadza się celem oceny czy spełnione zostały wszystkie wymagania dotyczące wykonanych robót tynkowych, w szczególności w zakresie:

- zgodności z dokumentacją projektową i specyfikacją techniczną (szczegółową) wraz z wprowadzonymi zmianami naniesionymi w dokumentacji powykonawczej,
- jakości zastosowanych materiałów i wyrobów,
- prawidłowości przygotowania podłoża,
- prawidłowości wykonania tynków zwykłych.

Przy badaniach w czasie odbioru robót należy wykorzystywać wyniki badań dokonanych przed przystąpieniem do robót i w trakcie ich wykonywania oraz zapisy w dzienniku budowy dotyczące wykonanych robót. Badania do badań odbiorowych należy przystąpić nie później niż przed upływem 1 roku od daty ukończenia robót tynkowych. Badania w czasie odbioru tynków zwykłych wewnętrznych i zewnętrznych przeprowadza się podczas bezdeszczowej pogody, w temperaturze powietrza nie niższej niż +5°C. Przed przystąpieniem do badań przy odbiorze należy sprawdzić na podstawie dokumentów:

- a) czy załączone wyniki badań dokonanych przed przystąpieniem do robót potwierdzają, że przygotowane podłoża nadawały się do położenia tynku a użyte materiały spełniały wymagania pkt. 2 niniejszej ST,
- b) czy w okresie wykonywania tynku zwykłego temperatura otoczenia w ciągu doby nie spadła poniżej 0°C.

6.4.2. Opis badań

6.4.2.1. Sprawdzenie przyczepności tynku do podłoża należy przeprowadzać metodą podaną w PN-85/B-04500. Jako badania orientacyjne dopuszcza się stosowanie opukiwania tynku lekkim drewnianym młotkiem (brak głuchego odgłosu świadczy o dobrej przyczepności). Przyczepność międzywarstwową tynków wielowarstwowych należy sprawdzić za pomocą przyrządu zwanego młotkiem Baronniego metodą kwadracikowania, tj. próba krzyżowego nacinania wyprawy i poddania jej uderzeniom stempla o ciężarze 250 gramów przy badaniu po 7 dniach od wykonania tynków, a co najmniej 500 gramów – po 28 dniach. Brak wypadania kwadracików pod uderzeniem świadczy o dostatecznej przyczepności.

6.4.2.2. Sprawdzenie odporności tynków na uszkodzenia mechaniczne należy przeprowadzać młotkiem Baronniego metodą kwadracikowania jak w pkt. 6.4.2.1. niniejszej ST.

6.4.2.3. Sprawdzenie mrozoodporności tynków zewnętrznych należy przeprowadzać na podstawie świadectwa badania wg PN-85/B-04500 odporności na działanie mrozu próbek stwardniałej zaprawy.

6.4.2.4. Sprawdzenie grubości tynków. W pięciu dowolnie wybranych miejscach powierzchni otynkowanej wynoszącej nie więcej niż 5000 m² należy wyciąć próbki kontrolne o wymiarach 2x2 cm lub o średnicy około 3 cm w taki sposób, aby podłoże zostało odsłonięte lecz nie naruszone. Odsłonięte podłoże należy oczyścić z ewentualnych pozostałości zaprawy. Pomiar grubości tynku powinien być wykonany przymiarem z dokładnością do 1 mm. Za przeciętną grubość tynku badanej powierzchni otynkowanej należy przyjmować wartość średnią pomiaru w pięciu otworach. W przypadku badania tynku o powierzchni większej niż 5000 m² należy na każde rozpoczęte 1000 m² wyciąć jeden dodatkowy otwór.

6.4.2.5. Sprawdzenie wyglądu i innych właściwości powierzchni otynkowanych. Wygląd powierzchni otynkowanych (barwa, obecność wykwitów, spękań itp.) należy sprawdzić za pomocą oględzin zewnętrznych. Gładkość powierzchni oraz brak pylenia należy sprawdzać przez potarcie tynku dłonią.

Odporność powierzchni otynkowanych na działanie opadów atmosferycznych lub rozmywanie podczas renowacyjnych robót malarskich należy sprawdzać w sposób następujący:

- powierzchnię tynku należy zwilżyć wodą za pomocą pędzla ławkowca i natychmiast przeprowadzić próbę odporności na uderzenia metodą kwadracikowania, stosując uderzenie stempla o ciężarze 250 gramów; próba ta powinna dać wynik dodatni (brak wypadania kwadracików).

6.4.2.6. Sprawdzenie prawidłowości wykonania powierzchni i krawędzi tynków należy przeprowadzić wg PN-70/B-10100.

6.4.2.7. Sprawdzenie wykończenia tynków na narożach i obrzeżach, stykach i przy szczelinach dylatacyjnych należy przeprowadzić wzrokowo oraz przez pomiar równocześnie z badaniem wyglądu powierzchni otynkowanych wg pkt. 6.4.2.5. niniejszej ST.

7. WYMAGANIA DOTYCZĄCE PRZEDMIARU I OBMIARU ROBÓT

7.1. Ogólne zasady przedmiaru i obmiaru podano w ST „Wymagania ogólne” Kod CPV 45000000-7, pkt 7

7.2. Szczegółowe zasady obmiaru robót tynkowych

Powierzchnię tynków wewnętrznych ścian oblicza się w metrach kwadratowych jako iloczyn długości ścian w stanie surowym i wysokości mierzonej od podłoża lub warstwy wyrównawczej na stropie do spodu stropu nad pomieszczeniem. Powierzchnię tynków stropów płaskich oblicza się w metrach kwadratowych ich rzutu w świetle ścian surowych na płaszczyznę poziomą. Powierzchnię stropów żebrowych i kasetonowych oblicza się w rozwinięciu według wymiarów w stanie surowym.

Powierzchnię tynków zewnętrznych ścian oblicza się jako iloczyn długości ścian w rozwinięciu w stanie surowym i wysokości mierzonej od wierzchu cokołu lub terenu do górnej krawędzi ściany, dolnej krawędzi gzymsu lub górnej krawędzi tynku, jeżeli ściana jest tynkowana tylko do pewnej wysokości. Powierzchnię pilastrów, słupów i innych elementów oblicza się w rozwinięciu tych elementów w stanie surowym. Z powierzchni tynków nie potrąca się powierzchni nieotynkowanych, ciągnionych, okładzin, obróbek kamiennych,

kratek, drzwiczek i innych, jeżeli każda z nich jest mniejsza od $0,5 \text{ m}^2$. Przy potrącaniu powierzchni otworów okiennych i drzwiowych, do powierzchni tynków ścian, należy doliczyć powierzchnię ościeży w stanie surowym.

8. SPOSÓB ODBIORU ROBÓT

8.1. Ogólne zasady odbioru robót podano w ST „Wymagania ogólne” Kod CPV 45000000-7, pkt 8

8.2. Odbiór robót zanikających i ulegających zakryciu

Przy robotach tynkowych elementami ulegającymi zakryciu są podłoża. Odbiór podłoży musi być dokonany przed rozpoczęciem nakładania wyprawy (odbiór międzyoperacyjny). W trakcie odbioru należy przeprowadzić badania wymienione w pkt. 6.2.2. niniejszej specyfikacji. Wyniki badań dla podłoży należy porównać z wymaganiami określonymi w dokumentacji projektowej i w pkt. 5.3. niniejszej specyfikacji. Jeżeli wszystkie pomiary i badania dały wynik pozytywny można uznać, że podłoża zostały prawidłowo przygotowane, tj. zgodnie z dokumentacją projektową oraz specyfikacją techniczną (szczegółową) i zezwolić na przystąpienie do nakładania wyprawy. Jeżeli chociaż jeden wynik badania jest negatywny przygotowanie podłoża nie powinno być odebrane. W takim przypadku należy ustalić zakres prac i rodzaje materiałów koniecznych do usunięcia nieprawidłowości. Po wykonaniu ustalonego zakresu prac należy ponownie przeprowadzić ocenę przygotowania podłoża.

Wszystkie ustalenia związane z dokonaniem odbioru robót ulegających zakryciu należy zapisać w dzienniku budowy lub protokole podpisanym przez przedstawicieli inwestora (inspektor nadzoru) i wykonawcy (kierownik budowy).

8.3. Odbiór częściowy

Odbiór częściowy polega na ocenie ilości i jakości wykonanej części robót. Odbioru częściowego robót dokonuje się dla zakresu określonego w dokumentach umownych, według zasad jak przy odbiorze ostatecznym robót. Celem odbioru częściowego jest wczesne wykrycie ewentualnych usterek w realizowanych robotach i ich usunięcie przed odbiorem końcowym. Odbiór częściowy robót jest dokonywany przez inspektora nadzoru w obecności kierownika budowy. Protokół odbioru częściowego jest podstawą do dokonania częściowego rozliczenia robót (jeżeli umowa taką formę przewiduje).

8.4. Odbiór ostateczny (końcowy)

Odbiór końcowy stanowi ostateczną ocenę rzeczywistego wykonania robót w odniesieniu do ich zakresu (ilości), jakości i zgodności z dokumentacją projektową. Odbiór ostateczny przeprowadza komisja powołana przez zamawiającego, na podstawie przedłożonych dokumentów, wyników badań oraz dokonanej oceny wizualnej. Zasady i terminy powoływania komisji oraz czas jej działania powinna określać umowa. Wykonawca robót obowiązany jest przedłożyć komisji następujące dokumenty:

- dokumentację projektową z naniesionymi zmianami dokonanymi w toku wykonywania robót,
- szczegółowe specyfikacje techniczne ze zmianami wprowadzonymi w trakcie wykonywania robót,
- dziennik budowy i książki obmiarów z zapisami dokonywanymi w toku prowadzonych robót, protokoły kontroli spisywane w trakcie wykonywania prac,
- dokumenty świadczące o dopuszczeniu do obrotu i powszechnego zastosowania użytych materiałów i wyrobów budowlanych,
- protokoły odbiorów robót ulegających zakryciu i odbiorów częściowych,
- instrukcje producenta mieszanki tynkarskiej,
- wyniki badań laboratoryjnych i ekspertyz.

W toku odbioru komisja obowiązana jest zapoznać się z przedłożonymi dokumentami, przeprowadzić badania zgodnie z wytycznymi podanymi w pkt. 6.4 niniejszej ST, porównać je z wymaganiami podanymi w dokumentacji projektowej i niniejszej (szczegółowej) specyfikacji technicznej robót tynkarskich, opracowanej dla odbieranego przedmiotu zamówienia, oraz dokonać oceny

wizualnej. Tynki zwykle wewnętrzne i zewnętrzne powinny być odebrane, jeżeli wszystkie wyniki badań są pozytywne, a dostarczone przez wykonawcę dokumenty są kompletne i prawidłowe pod względem merytorycznym. Jeżeli chociażby jeden wynik badań był negatywny tynki nie powinny być odebrane. W takim przypadku należy wybrać jedno z następujących rozwiązań:

- jeżeli to możliwe należy ustalić zakres prac korygujących, usunąć nieprawidłowości wykonania tynków w stosunku do wymagań określonych w dokumentacji projektowej i niniejszej specyfikacji technicznej (szczegółowej) i przedstawić je ponownie do odbioru,
- jeżeli odchylenia od wymagań nie zagrażają bezpieczeństwu użytkownika i trwałości tynku zamawiający może wyrazić zgodę na dokonanie odbioru końcowego z jednoczesnym obniżeniem wartości wynagrodzenia w stosunku do ustaleń umownych,
- w przypadku, gdy nie są możliwe podane wyżej rozwiązania wykonawca zobowiązany jest usunąć wadliwie wykonany tynk, wykonać go ponownie i powtórnie zgłosić do odbioru.

W przypadku niekompletności dokumentów odbiór może być dokonany po ich uzupełnieniu. Z czynności odbioru sporządza się protokół podpisany przez przedstawicieli zamawiającego i wykonawcy. Protokół powinien zawierać:

- ustalenia podjęte w trakcie prac komisji,
- ocenę wyników badań,
- wykaz wad i usterek ze wskazaniem sposobu ich usunięcia,
- stwierdzenie zgodności lub niezgodności wykonania tynku zwykłego z zamówieniem.

Protokół odbioru końcowego jest podstawą do dokonania rozliczenia końcowego pomiędzy zamawiającym a wykonawcą.

8.5. Odbiór po upływie okresu rękojmi i gwarancji

Celem odbioru po okresie rękojmi i gwarancji jest ocena stanu tynku zwykłego po użytkowaniu w tym okresie oraz ocena wykonywanych w tym okresie ewentualnych robót poprawkowych, związanych z usuwaniem zgłoszonych wad. Odbiór po upływie okresu rękojmi i gwarancji jest dokonywany na podstawie oceny wizualnej tynku zwykłego, z uwzględnieniem zasad opisanych w pkt. 8.4. „Odbiór ostateczny (końcowy)”. Pozytywny wynik odbioru pogwarancyjnego jest podstawą do zwrotu kaucji gwarancyjnej, negatywny do ewentualnego dokonania potrąceń wynikających z obniżonej jakości robót. Przed upływem okresu gwarancyjnego zamawiający powinien zgłosić wykonawcy wszystkie zauważone wady w wykonanych robotach tynkowych.

9. PODSTAWA ROZLICZENIA ROBÓT PODSTAWOWYCH, TYMCZASOWYCH I PRAC TOWARZYSZĄCYCH

9.1. Ogólne ustalenia dotyczące podstawy rozliczenia robót podano w ST „Wymagania ogólne” Kod CPV 45000000-7, pkt 9

9.2. Zasady rozliczenia i płatności

Rozliczenie robót tynkowych może być dokonane jednorazowo po wykonaniu pełnego zakresu robót i ich końcowym odbiorze lub etapami określonymi w umowie, po dokonaniu odbiorów częściowych robót. Ostateczne rozliczenie umowy pomiędzy zamawiającym a wykonawcą następuje po dokonaniu odbioru pogwarancyjnego. Podstawę rozliczenia oraz płatności wykonanego i odebranego zakresu robót tynkowych stanowi wartość tych robót obliczona na podstawie:

- określonych w dokumentach umownych (ofercie) cen jednostkowych i ilości robót zaakceptowanych przez zamawiającego lub
- ustalonej w umowie kwoty ryczałtowej za określony zakres robót.

kwoty ryczałtowe obejmujące roboty tynkowe uwzględniają:

- przygotowanie stanowiska roboczego,
- dostarczenie do stanowiska roboczego materiałów, narzędzi i sprzętu,
- obsługę sprzętu,
- ustawienie i przestawienie drabin oraz lekkich rusztowań przestawnych umożliwiających wykonanie robót na wysokości do 4 m,
- ocenę i przygotowanie podłoża wraz z ewentualnym jego zagruntowaniem bądź zastosowaniem odpowiednich środków zwiększających przyczepność, zgodnie z wymaganiami dokumentacji projektowej i szczegółowej specyfikacji technicznej,
- zabezpieczenie stolarki okiennej i drzwiowej oraz innych elementów przed zanieczyszczeniem i uszkodzeniem w trakcie wykonywania tynków,
- osiatkowanie bruzd i miejsc narażonych na pęknięcia,
- umocowanie profili tynkarskich,
- osadzenie krutek wentylacyjnych i innych drobnych elementów,
- usunięcie wad i usterek oraz naprawienie uszkodzeń powstałych w czasie robót tynkowych,
- usunięcie zabezpieczeń stolarki i innych elementów oraz ewentualnych zanieczyszczeń na elementach nie tynkowanych,
- uporządkowanie miejsca wykonywania robót,
- usunięcie pozostałości, resztek i odpadów materiałów w sposób podany w szczegółowej specyfikacji technicznej (opisać sposób usunięcia pozostałości i odpadów),
- likwidację stanowiska roboczego.

W kwotach ryczałtowych ujęte są również koszty montażu, demontażu i pracy rusztowań niezbędnych do wykonania robót pokrywczych na wysokości ponad 4 m od poziomu ich ustawienia.

10. DOKUMENTY ODNIESIENIA

10.1. Normy

1. PN-70/B-10100 Roboty tynkowe. Tynki zwykłe. Wymagania i badania przy odbiorze (Norma wycofana bez zastąpienia).
2. PN-90/B-14501 Zaprawy budowlane zwykłe (Norma wycofana bez zastąpienia).
3. PN-EN 1015-2:2000 Metody badań zapraw do murów – Pobieranie i przygotowanie próbek zapraw do badań.
4. PN-EN 1015-2:2000/A1:2007 (u)jw.
5. PN-EN 1015-3:2000 Metody badań zapraw do murów – Określenie konsystencji świeżej zaprawy (za pomocą stolika rozplywu).
6. PN-EN 1015-3:2000/A1:2005jw.
7. PN-EN 1015-4:2000 Metody badań zapraw do murów – Określenie konsystencji świeżej zaprawy (za pomocą penetrometru).
8. PN-EN 1015-12:2002 Metody badań zapraw do murów – Część 12: Określenie przyczepności do podłoża stwardniałych zapraw na obrzutkę i do tynkowania.
9. PN-EN 1015-19:2000 Metody badań zapraw do murów – Określenie współczynnika przenoszenia pary wodnej w stwardniałych zaprawach na obrzutkę i do tynkowania.
10. PN-EN 1015-19:2000/A1:2005jw.
11. PN-EN 197-1:2002 Cement – Część 1: Skład, wymagania i kryteria zgodności dotyczące cementów powszechnego użytku.
12. PN-EN 197-1:2002/A1:2005jw.
13. PN-EN 197-2:2002 Cement – Część 2: Ocena zgodności.
14. PN-EN 459-1:2003 Wapno budowlane – Część 1: Definicje, wymagania i kryteria zgodności.
15. PN-EN 459-2:2003 Wapno budowlane – Część 2: Metody badań.
16. PN-EN 459-3:2003 Wapno budowlane – Część 3: Ocena zgodności.
17. PN-EN 1008-1:2004 Woda zarobowa do betonu. Specyfikacja pobierania próbek, badanie i ocena przydatności wody zarobowej do betonu, w tym wody odzyskanej z procesów produkcji betonu.
18. PN-EN 934-6:2002 Domieszki do betonu, zaprawy i zaczynu – Część 6: Pobieranie próbek, kontrola zgodności i ocena zgodności.
19. PN-EN 934-6:2002/A1:2006jw.
20. PN-B-30041:1997 Spoiwa gipsowe – Gips budowlany.
21. PN-B-30042:1997 Spoiwa gipsowe – Gips szpachlowy, gips tynkarski i klej gipsowy.
22. PN-B-30042:1997/Az1:2006jw.
23. PN-92/B-01302 Gips, anhydryt i wyroby gipsowe – Terminologia.
24. PN-EN 13139:2003 Kruszywa do zaprawy.
25. PN-EN 13139:2003/AC:2004 jw.

10.2. Ustawy

Ustawa z dnia 16 kwietnia 2004 r. o wyrobach budowlanych (Dz. U. z 2004 r. Nr 92, poz. 881).

Ustawa z dnia 30 sierpnia 2002 r. o systemie oceny zgodności (tekst jednolity Dz. U. z 2004 r. Nr 204, poz. 2087 z późn. zmianami).

Ustawa z dnia 7 lipca 1994 r. Prawo budowlane (tekst jednolity Dz. U. z 2006 r. Nr 156, poz. 1118).

10.3. Rozporządzenia

Rozporządzenie Ministra Infrastruktury z dnia 02.09.2004 r. w sprawie szczegółowego zakresu i formy dokumentacji projektowej, specyfikacji technicznych wykonania i odbioru robót budowlanych oraz programu funkcjonalno-użytkowego (Dz. U. z 2004 r. Nr 202, poz. 2072, zmiana Dz. U. z 2005 r. Nr 75, poz. 664).

Rozporządzenie Ministra Infrastruktury z dnia 03.07.2003 r. w sprawie szczegółowego zakresu i formy projektu budowlanego (Dz. U. z 2003 r. Nr 120, poz. 1133).

Rozporządzenie Ministra Infrastruktury z dnia 26.06.2002 r. w sprawie dziennika budowy, montażu i rozbiórki, tablicy informacyjnej oraz ogłoszenia zawierającego dane dotyczące bezpieczeństwa pracy i ochrony zdrowia (Dz. U. z 2002 r. Nr 108, poz. 953 z późniejszymi zmianami).

Rozporządzenie Ministra Infrastruktury z dnia 11 sierpnia 2004 r. w sprawie sposobów deklarowania zgodności wyrobów budowlanych oraz sposobu znakowania ich znakiem budowlanym (Dz. U. z 2004 r. Nr 198, poz. 2041 z późn. zmianami).

Rozporządzenie Ministra Infrastruktury z dnia 12 kwietnia 2002 r. w sprawie warunków technicznych, jakim powinny odpowiadać budynki i ich usytuowanie (Dz. U. z 2002 r. Nr 75, poz. 690 z późn. zmianami).

10.4. Inne dokumenty i instrukcje

Specyfikacja techniczna wykonania i odbioru robót budowlanych – Wymagania ogólne Kod CPV 45000000-7, wydanie II OWEOB Promocja – 2005 rok.

Warunki techniczne wykonania i odbioru robót budowlanych, Część B – Roboty wykończeniowe, zeszyt 1 „Tynki”, wydanie ITB – 2003 rok.

Warunki techniczne wykonania i odbioru robót budowlanych tom 1 część 4, wydanie Arkady – 1990 rok.

SPECYFIKACJE TECHNICZNE
WYKONANIA I OBIORU ROBÓT BUDOWLANYCH

A-017 ROBOTY MALARSKIE
(Kod CPV 45442100-8)

1. CZĘŚĆ OGÓLNA

1.1. Nazwa nadana zamówieniu przez zamawiającego zgodnie ze specyfikacją ogólną sst 0.0 p.1.1

1.2. Przedmiot ST

Przedmiotem niniejszej specyfikacji technicznej (ST) są wymagania dotyczące wykonania i odbioru robót malarskich realizowanych wewnątrz i na zewnątrz obiektów budowlanych nie narażonych na agresję chemiczną. Specyfikacja techniczna (ST) nie dotyczy wykonywania zabezpieczenia chemooodpornego i antykorozyjnego obiektów budowlanych.

1.3. Zakres stosowania ST

Niniejsza specyfikacja techniczna (ST) jest dokumentem przetargowym i kontraktowym przy zleceniu i realizacji robót wymienionych w pkt. 1.2., a objętych zamówieniem określonym w pkt. 1.8. Odstępstwa od wymagań podanych w niniejszej specyfikacji mogą mieć miejsce tylko w przypadkach prostych robót o niewielkim znaczeniu, dla których istnieje pewność, że podstawowe wymagania będą spełnione przy zastosowaniu metod wykonania wynikających z doświadczenia oraz uznanych reguł i zasad sztuki budowlanej oraz przy uwzględnieniu przepisów bhp.

1.4. Zakres robót objętych ST

Specyfikacja dotyczy wykonania malowania wewnętrznego (wewnątrz pomieszczeń) i zewnętrznego (wystawionego na bezpośrednie działanie czynników atmosferycznych) obiektów budowlanych nie narażonych na agresję chemiczną i obejmuje wykonanie następujących czynności:

- przygotowanie podłoża (wg pkt. 5.3.),
- wykonanie powłok malarskich.

Przedmiotem specyfikacji jest określenie wymagań odnośnie właściwości materiałów wykorzystywanych do robót malarskich, wymagań i sposobów oceny podłoży, wymagań dotyczących wykonania powłok malarskich wewnętrznych i zewnętrznych powierzchni obiektów oraz ich odbiorów.

1.5. Określenia podstawowe i definicje

Określenia podane w niniejszej Specyfikacji są zgodne z odpowiednimi normami oraz określeniami podanymi w ST „Wymagania ogólne” Kod CPV 45000000-7, pkt 1.4., a także zdefiniowanymi poniżej:

Podłoże malarskie – surowa, zagruntowana lub wygładzona (np. szpachlówka) powierzchnia (np. muru, tynku, betonu, drewna, płyt drewnopodobnych, itp.), na której będzie wykonywana powłoka malarska.

Powłoka malarska – stwardniała warstwa farby, lakieru lub emalii nałożona i rozprowadzona na podłożu, decydująca o właściwościach użytkowych i walorach estetycznych pomalowanej powierzchni.

Farba – płynna lub półpłynna zawiesina bądź mieszanina bardzo rozdrobnionych ciał stałych (np. pigmentu – barwnika i różnych wypełniaczy) w roztworze spoiwa.

Lakier – niepigmentowany roztwór koloidalny (np. żywic, olejów, poliestrów), który tworzy powłokę transparentną po pokryciu nim powierzchni i wyschnięciu.

Emalia – lakier barwiony pigmentami, zastygający w szklistą powłokę.

Pigment – naturalna lub sztuczna substancja barwna bądź barwiąca, która nadaje kolor farbom lub emaliom.

Farba dyspersyjna – zawiesina pigmentów i wypełniaczy w dyspersji wodnej polimeru z dodatkiem środków pomocniczych.

Farba na rozpuszczalnikowych spoiwach żywicznych – zawiesina pigmentów i obciążników w spoiwie żywicznym, rozcieńczanym rozpuszczalnikami organicznymi (np. benzyną lakową, terpentyną itp.).

Farba i emalie na spoiwach żywicznych rozcieńczalne wodą – zawiesina pigmentów i obciążników w spoiwie żywicznym, rozcieńczalne wodą.

Farba na spoiwach mineralnych – mieszanina spoiwa mineralnego (np. wapna, cementu, szkła wodnego itp.), pigmentów, wypełniaczy oraz środków pomocniczych i modyfikujących, przygotowana w postaci suchej, przeznaczonej do zarobienia wodą lub w postaci ciekłej, gotowej do stosowania mieszanki.

Farba na spoiwach mineralno-organicznych – mieszanina spoiw mineralnych i organicznych (np. dyspersji wodnej żywic, kleju kazeinowego, kleju kostnego itp.), pigmentów, wypełniaczy oraz środków pomocniczych; produkowana w postaci suchych mieszanek lub past do zarobienia wodą.

1.6. Ogólne wymagania dotyczące robót malarskich

Wykonawca robót jest odpowiedzialny za jakość ich wykonania oraz za zgodność z dokumentacją projektową, specyfikacjami technicznymi i poleceniami Inspektora nadzoru. Ogólne wymagania dotyczące robót podano w ST „Wymagania ogólne” Kod CPV 45000000-7, pkt 1.5.

1.7. Dokumentacja robót malarskich

Roboty malarskie należy wykonywać na podstawie dokumentacji, której wykaz oraz podstawy prawne sporządzenia podano w ST

„Wymagania ogólne” Kod CPV 45000000-7, pkt 1.6.

Dokumentacja powinna w szczególności zawierać:

- rodzaje powłok malarskich oraz ich kolorystykę, wzornictwo i lokalizację powłok malarskich,
- warunki użytkowania powłok malarskich.

2. WYMAGANIA DOTYCZĄCE WŁAŚCIWOŚCI MATERIAŁÓW

2.1. Ogólne wymagania dotyczące właściwości materiałów, ich pozyskiwania i składowania podano w ST „Wymagania ogólne” Kod CPV 45000000-7, pkt 2

Materiały stosowane do wykonywania robót malarskich, będące w myśl Ustawy o wyrobach budowlanych z dnia 16 kwietnia 2004 r. materiałami budowlanymi (Dz. U. Nr 92 poz. 881 z późniejszymi zmianami), wprowadzone do obrotu i stosowane w budownictwie na terytorium RP, powinny mieć:

- oznakowanie znakiem CE co oznacza, że dokonano oceny ich zgodności ze zharmonizowaną normą europejską wprowadzoną do zbioru Polskich Norm, z europejską aprobatą techniczną lub krajową specyfikacją techniczną państwa członkowskiego Unii Europejskiej lub Europejskiego Obszaru Gospodarczego, uznaną przez Komisję Europejską za zgodną z wymaganiami podstawowymi, albo
- oznakowanie znakiem budowlanym, co oznacza że są to wyroby nie podlegające obowiązkowemu oznakowaniu CE, dla których dokonano oceny zgodności z Polską Normą lub aprobatą techniczną, bądź uznano za „regionalny wyrób budowlany”, albo
- deklarację zgodności z uznanymi regulami sztuki budowlanej wydaną przez producenta, jeżeli dotyczy ona wyrobu umieszczonego w wykazie wyrobów mających niewielkie znaczenie dla zdrowia i bezpieczeństwa określonym przez Komisję Europejską.

Oznakowanie powinno umożliwiać identyfikację producenta i typu wyrobu, kraju pochodzenia oraz daty produkcji (okresu przydatności do użytkowania).

2.2. Rodzaje materiałów

Wszystkie materiały do wykonania robót malarskich powinny odpowiadać wymaganiom zawartym w dokumentach odniesienia (normach, aprobatkach technicznych, kartach technicznych itp.).

2.2.1. Materiały do malowania wewnątrz obiektów budowlanych

Do malowania powierzchni wewnątrz obiektów można stosować:

- farby dyspersyjne odpowiadające wymaganiom normy PN-C-81914:2002,
- farby olejne i alkidowe (ftalowe) odpowiadające wymaganiom normy PN-C-81901:2002,
- emalie olejno-żywiczne, ftalowe, ftalowe modyfikowane i ftalowe kopolimeryzowane styrenowe odpowiadające wymaganiom normy PN-C-81607:1998,
- farby na spoiwach:
 - żywicznych rozpuszczalnikowych innych niż olejne i ftalowe,
 - żywicznych rozcieńczalnych wodą,
 - mineralnych bez lub z dodatkami modyfikującymi w postaci ciekłej lub suchych mieszanek do zarobienia wodą,
 - mineralno-organicznych jedno- lub kilkuskładnikowe do rozcieńczania wodą,które powinny odpowiadać wymaganiom aprobat technicznych,
- lakiery wodorozcieńczalne odpowiadające wymaganiom normy PN-C-81802:2002,
- lakiery olejno-żywiczne, ftalowe, ftalowe modyfikowane i ftalowe kopolimeryzowane styrenowe odpowiadające wymaganiom normy PN-C-81800:1998,
- lakiery na spoiwach żywicznych rozpuszczalnikowych innych niż olejne i ftalowe, które powinny odpowiadać wymaganiom aprobat technicznych,
- środki gruntujące, które powinny odpowiadać wymaganiom aprobat technicznych.

2.2.2. Materiały do malowania zewnętrznych powierzchni obiektów budowlanych

Do malowania powierzchni zewnętrznych obiektów można stosować:

- farby dyspersyjne odpowiadające wymaganiom normy PN-C-81913:1998,
- farby olejne i alkidowe odpowiadające wymaganiom normy PN-C-81901:2002,
- emalie olejno-żywiczne, ftalowe, ftalowe modyfikowane i ftalowe kopolimeryzowane styrenowe odpowiadające wymaganiom normy PN-C-81607:1998,
- farby na spoiwach:
 - rozpuszczalnikowych żywicznych innych niż olejne i ftalowe,
 - mineralnych z dodatkami modyfikującymi w postaci suchych mieszanek do zarobienia wodą,
 - mineralno-organicznych jedno- lub kilkuskładnikowe do rozcieńczania wodą, które powinny odpowiadać wymaganiom normy PN-B-10102:1991,
- farby i emalie na spoiwie żywicznym rozcieńczalne wodą, które powinny odpowiadać wymaganiom aprobat technicznych,
- farby na spoiwach mineralnych z dodatkami modyfikującymi w postaci ciekłej, które powinny odpowiadać wymaganiom aprobat technicznych,
- środki gruntujące, które powinny odpowiadać wymaganiom aprobat technicznych.

2.2.3. Materiały pomocnicze

Materiały pomocnicze do wykonywania robót malarskich to:

- rozcieńczalniki, w tym: woda, terpentyna, benzyna do lakierów i emalii, spirytus denaturowany, inne rozcieńczalniki przygotowane fabrycznie,
- środki do odtłuszczenia, mycia i usuwania zanieczyszczeń podłoża,
- środki do likwidacji zacieków i wykwitów,
- kity i masy szpachlowe do naprawy podłoża.

Wszystkie ww. materiały muszą mieć właściwości techniczne określone przez producenta wyrobów malarskich i odpowiadające wymaganiom odpowiednich dokumentów odniesienia (PN bądź aprobat technicznych).

2.2.4. Woda

Do przygotowania farb zarabianych wodą należy stosować wodę odpowiadającą wymaganiom normy PN-EN 1008:2004 „Woda zarobowa do betonu – Specyfikacja pobierania próbek, badanie i ocena przydatności wody zarobowej do betonu, w tym wody odzyskanej z procesów produkcji betonu”. Bez badań laboratoryjnych może być stosowana tylko wodociągowa woda pitna. Niedozwolone jest użycie wód ściekowych, kanalizacyjnych, bagiennych oraz wód zawierających tłuszcze organiczne, oleje i muł.

2.3. Warunki przyjęcia na budowę materiałów i wyrobów do robót malarskich

Materiały i wyroby do robót malarskich mogą być przyjęte na budowę, jeśli spełniają następujące warunki:

- są zgodne z ich wyszczególnieniem i charakterystyką podaną w dokumentacji projektowej i w niniejszej specyfikacji technicznej,
- są właściwie opakowane, firmowo zamknięte (bez oznak naruszenia zamknięć) i oznakowane w sposób umożliwiający ich pełną identyfikację,
- spełniają wymagane właściwości wskazane odpowiednimi dokumentami odniesienia,
- producent dostarczył dokumenty świadczące o dopuszczeniu do obrotu i powszechnego lub jednostkowego zastosowania wyrobów oraz karty techniczne (katalogowe) wyrobów lub firmowe wytyczne (zalecenia) stosowania wyrobów,
- niebezpieczne wyroby malarskie i materiały pomocnicze, w zakresie wynikającym z Ustawy o substancjach i preparatach chemicznych z dnia 11 stycznia 2001 r. (tekst jednolity Dz. U. z 2009 r. Nr 152, poz. 1222 z późn. zmianami), posiadają karty charakterystyki substancji niebezpiecznej,
- opakowania wyrobów zakwalifikowanych do niebezpiecznych spełniają wymagania podane w rozporządzeniu Ministra Zdrowia z dnia 5 marca 2009 r. w sprawie oznakowania opakowań substancji niebezpiecznych i preparatów niebezpiecznych oraz niektórych preparatów chemicznych (Dz. U. z 2009 r. Nr 53, poz. 439),
- spełniają wymagania wynikające z ich terminu przydatności do użycia (termin zakończenia robót malarskich powinien się kończyć przed zakończeniem podanych na opakowaniach terminów przydatności do stosowania odpowiednich wyrobów).

Przyjęcie materiałów i wyrobów na budowę powinno być potwierdzone wpisem do dziennika budowy lub protokołem przyjęcia materiałów.

2.4. Warunki przechowywania materiałów i wyrobów do robót malarskich

Materiały i wyroby do robót malarskich powinny być przechowywane i magazynowane zgodnie z instrukcją producenta oraz wymaganiami odpowiednich dokumentów odniesienia tj. norm bądź aprobat technicznych lub wytycznych wynikających z niniejszej specyfikacji technicznej. Pomieszczenie magazynowe do przechowywania materiałów i wyrobów opakowanych powinno być kryte, suche oraz zabezpieczone przed zawilgoceniem, opadami atmosferycznymi, przemarzeniem i przed działaniem promieni słonecznych. Wyroby malarskie konfekcjonowane powinny być przechowywane w oryginalnych, zamkniętych opakowaniach w temperaturze powyżej +5°C a poniżej +35°C, o ile SST nie mówi inaczej. Wyroby pakowane w worki powinny być układane na paletach lub drewnianej wentylowanej podłodze, w ilości warstw nie większej niż 10. Jeżeli nie ma możliwości poboru wody na miejscu wykonywania robót, to wodę należy przechowywać w szczelnych i czystych pojemnikach lub cysternach. Nie wolno przechowywać wody w opakowaniach po środkach chemicznych lub w takich, w których wcześniej przetrzymywano materiały mogące zmienić skład chemiczny wody.

3. WYMAGANIA DOTYCZĄCE SPRZĘTU, MASZYN I NARZĘDZI

3.1. Ogólne wymagania dotyczące sprzętu podano w ST „Wymagania ogólne” Kod CPV 45000000-7, pkt 3

3.2. Sprzęt i narzędzia do wykonywania robót malarskich

Wykonawca jest zobowiązany do używania takich narzędzi i sprzętu, które nie spowodują niekorzystnego wpływu na jakość materiałów i wykonywanych robót oraz będą przyjazne dla środowiska, a także bezpieczne dla brygad roboczych wykonujących roboty malarskie. Przy doborze narzędzi i sprzętu należy uwzględnić wymagania producenta stosowanych materiałów i wyrobów. Do wykonywania robót malarskich należy stosować:

- szczotki o sztywnym włosiu lub druciane do czyszczenia podłoża,
- szpachle i pace metalowe lub z tworzyw sztucznych,
- pędzle i wałki,
- mieszadła napędzane wiertarką elektryczną oraz pojemniki do przygotowania kompozycji składników farb,
- agregaty malarskie ze sprężarkami,
- drabiny i rusztowania.

4. WYMAGANIA DOTYCZĄCE TRANSPORTU

4.1. Ogólne wymagania dotyczące transportu podano w ST „Wymagania ogólne” Kod CPV 45000000-7, pkt 4

4.2. Wymagania szczegółowe dotyczące transportu materiałów

Transport materiałów do robót malarskich w opakowaniach nie wymaga specjalnych urządzeń i środków transportu. W czasie transportu należy zabezpieczyć przewożone materiały w sposób wykluczający ich zawilgocenie i uszkodzenie opakowań. W przypadku dużych ilości materiałów zalecane jest przewożenie ich na paletach i użycie do załadunku oraz rozładunku urządzeń mechanicznych. Do transportu farb i innych materiałów w postaci suchych mieszanek, w opakowaniach papierowych zaleca się używać samochodów zamkniętych. Do przewozu farb w innych opakowaniach można wykorzystywać samochody pokryte plandekami lub zamknięte.

5. WYMAGANIA DOTYCZĄCE WYKONANIA ROBÓT

5.1. Ogólne zasady wykonania robót podano w ST „Wymagania ogólne” Kod CPV 45000000-7, pkt 5

5.2. Warunki przystąpienia do robót malarskich

Do wykonywania robót malarskich można przystąpić po całkowitym zakończeniu poprzedzających robót budowlanych oraz po przygotowaniu i kontroli podłoża pod malowanie a także kontroli materiałów. Wewnątrz budynku pierwsze malowanie ścian i sufitów

można wykonywać po:

- całkowitemu ukończeniu robót instalacyjnych, tj. wodociągowych, kanalizacyjnych, centralnego ogrzewania, gazowych, elektrycznych, z wyjątkiem założenia urządzeń sanitarnych (biały montaż) oraz armatury oświetleniowej (gniazdka, wyłączniki itp.),
- wykonaniu podłoży pod wykładziny podłogowe,
- ułożeniu podłóg drewnianych, tzw. białych,
- całkowitemu dopasowaniu i wyregulowaniu stolarki, lecz przed oszkleniem okien itp., jeśli stolarka nie została wykończona fabrycznie.

Drugie malowanie można wykonywać po:

- wykonaniu tzw. białego montażu,
- ułożeniu posadzek (z wyjątkiem wykładzin dywanowych i wykładzin z tworzyw sztucznych) z przybiciem listew przyściennych i cokołów,
- oszkleniu okien, jeśli nie było to wykonane fabrycznie.

5.3. Wymagania dotyczące podłoży pod malowanie

5.3.1. Nieotynkowane mury z cegły lub z kamienia

Mury ceglane i kamienne pod względem dokładności wykonania powinny odpowiadać wymaganiom podanym w Szczegółowej Specyfikacji Technicznej dla robót murowych. Spoiny muru powinny być całkowicie wypełnione zaprawą, równo z licem muru. Przed malowaniem wszelkie ubytki w murze powinny być uzupełnione. Powierzchnia muru powinna być oczyszczona z zaschniętych grudek zaprawy, wystających poza jej obszar oraz resztek starej powłoki malarskiej. Mur powinien być suchy czyli jego wilgotność, w zależności od rodzaju farby, którą wykonywana będzie powłoka malarska, nie może być większa od podanej w tabelicy 1.

Tabela 1. Największa dopuszczalna wilgotność podłoży mineralnych przeznaczonych do malowania

Lp.	Rodzaj farby	Największa wilgotność podłoża, w % masy
1	Farby dyspersyjne, na spoiwach żywicznych rozcieńczalnych wodą	4
2	Farby na spoiwach żywicznych rozpuszczalnikowych	3
3	Farby na spoiwach mineralnych bez lub z dodatkami modyfikującymi w postaci suchych mieszanek rozcieńczalnych wodą lub w postaci ciekłej	6
4	Farby na spoiwach mineralno-organicznych	4

Powierzchnia muru powinna być odkurzona i odtłuszczona.

5.3.2. Beton

Nowe podłoża betonowe lub żelbetowe pod względem dokładności wykonania powinny odpowiadać wymaganiom określonym w szczegółowej specyfikacji technicznej dla robót betonowych i żelbetowych. Powierzchnia powinna być oczyszczona z odstających grudek związanego betonu. Wystające lub widoczne elementy metalowe powinny być usunięte lub zabezpieczone farbą antykorozyjną. Uszkodzenia lub rakowate miejsca betonu powinny być naprawione zaprawą cementową lub specjalnymi mieszankami, na które wydano aprobaty techniczne. Wilgotność podłoża betonowego, w zależności od rodzaju farby, którą wykonywana będzie powłoka malarska, nie może przekraczać wartości podanych w tabelicy 1. Powierzchnia betonu powinna być odkurzona i odtłuszczona.

5.3.3. Tynki zwykłe

- 1) Nowe niemalowane tynki powinny odpowiadać wymaganiom określonym w Szczegółowej Specyfikacji Technicznej dla robót tynkowych. Wszelkie uszkodzenia tynków powinny być usunięte przez wypełnienie odpowiednią zaprawą i zatarte do równej powierzchni. Powierzchnia tynków powinna być pozbawiona zanieczyszczeń (np. kurzu, rdzy, tłuszczu, wykwitów solnych).
- 2) Tynki malowane uprzednio farbami powinny być oczyszczone ze starej farby i wszelkich wykwitów oraz odkurzone i umyte wodą. Po umyciu powierzchnia tynków nie powinna wykazywać śladów starej farby ani pyłu po starej powłoce malarskiej. Uszkodzenia tynków należy naprawić odpowiednią zaprawą, zalecaną przez producenta wyrobów malarskich.
- 3) Wilgotność powierzchni tynków (malowanych jak i niemalowanych) nie powinna przekraczać wartości podanych w tabelicy 1.
- 4) Wystające lub widoczne nieusuwalne elementy metalowe powinny być zabezpieczone antykorozyjnie.

5.3.4. Tynki pocienione powinny spełniać takie same wymagania jak tynki zwykłe.

5.3.5. Podłoża z drewna, materiałów drewnopochodnych powinny być niemurszałe o wilgotności nie większej niż 12%, bez zepsutych lub wypadających sęków i zacieków żywicznych. Powierzchnia powinna być odkurzona i oczyszczona z plam tłuszczu, żywicy, starej farby i innych zanieczyszczeń. Ewentualne uszkodzenia powinny być naprawione szpachlówką, na którą wydano aprobatę techniczną.

5.3.6. Podłoża z płyt gipsowo-kartonowych powinny być odkurzone, bez plam tłuszczu i oczyszczone ze starej farby. Wkręty mocujące oraz styki płyt powinny być zaszpachlowane. Uszkodzone fragmenty płyt powinny być naprawione masą szpachlową, na którą wydana jest aprobatę techniczną.

5.3.7. Podłoża z płyt włóknisto-mineralnych powinny mieć wilgotność nie większą niż 4% oraz powierzchnię dokładnie odkurzoną, bez plam tłuszczu, wykwitów, rdzy i innych zanieczyszczeń. Wkręty mocujące nie powinny wystawać poza lico płyty, a ich główki powinny być zabezpieczone antykorozyjnie.

5.3.8. Elementy metalowe przed malowaniem powinny być oczyszczone ze zgorzeliny, rdzy, pozostałości zaprawy, gipsu oraz odkurzone i odtłuszczone.

5.4. Warunki prowadzenia robót malarskich

5.4.1. Warunki ogólne prowadzenia robót malarskich

Roboty malarskie powinny być prowadzone:

- przy pogodzie bezwietrznej i bez opadów atmosferycznych (w przypadku robót malarskich zewnętrznych),
- w temperaturze nie niższej niż +5°C, z dodatkowym zastrzeżeniem, że w ciągu doby nie nastąpi spadek temperatury poniżej 0°C,
- w temperaturze nie wyższej niż 25°C, z dodatkowym zastrzeżeniem, by temperatura podłoża nie przewyższyła 20°C (np. w miejscach bardzo nasłonecznionych).

W przypadku wystąpienia opadów w trakcie prowadzenia robót malarskich powierzchnie świeżo pomalowane (nie wyschnięte) należy osłonić. Roboty malarskie można rozpocząć, jeżeli wilgotność podłoża przewidzianych pod malowanie nie przekracza odpowiednich wartości podanych w pkt. 5.3. Prace malarskie na elementach metalowych można prowadzić przy wilgotności względnej powietrza nie większej niż 80%. Przy wykonywaniu prac malarskich w pomieszczeniach zamkniętych należy zapewnić odpowiednią wentylację. Roboty malarskie farbami, emaliami lub lakierami rozpuszczalnikowymi należy prowadzić z daleka od otwartych źródeł ognia, narzędzi oraz silników powodujących iskrzenie i mogących być źródłem pożaru.

Elementy, które w czasie robót malarskich mogą ulec uszkodzeniu lub zanieczyszczeniu, należy zabezpieczyć i osłonić przez zabrudzeniem farbami.

5.4.2. Wykonanie robót malarskich zewnętrznych

Roboty malarskie na zewnątrz obiektów budowlanych można rozpocząć, kiedy podłoża spełniają wymagania podane w pkt. 5.3., a warunki prowadzenia robót wymagania określone w pkt. 5.4.1.

Prace malarskie należy prowadzić zgodnie z instrukcją producenta farby, która powinna zawierać:

- informacje o ewentualnym środku gruntującym i o przypadkach, kiedy należy go stosować,
- sposób przygotowania farby do malowania,
- sposób nakładania farby, w tym informacje o narzędziach (np. pędzle, wałki, agregaty malarskie),
- krotność nakładania farby oraz jej zużycie na 1 m²,
- czas między nakładaniem kolejnych warstw,
- zalecenia odnośnie mycia narzędzi,
- zalecenia w zakresie bhp.

5.4.3. Wykonanie robót malarskich wewnętrznych

Wewnętrzne roboty malarskie można rozpocząć, kiedy podłoża spełniają wymagania podane w pkt. 5.3., a warunki prowadzenia robót wymagania określone w pkt. 5.4.1. Prace malarskie należy prowadzić zgodnie z instrukcją producenta farb, zawierającą informacje wymienione w pkt. 5.4.2.

5.5. Wymagania dotyczące powłok malarskich

5.5.1. Wymagania w stosunku do powłok z farb dyspersyjnych

Powłoki z farb dyspersyjnych powinny być:

- a) niezmywalne przy stosowaniu środków myjących i dezynfekujących, odporne na tarcie na sucho i na szorowanie oraz na reemulgację,
- b) aksamitno-matowe lub posiadać nieznaczny połysk,
- c) jednolitej barwy, równomierne, bez smug, plam, zgodne ze wzorcem producenta i dokumentacją projektową,
- d) bez uszkodzeń, prześwitów podłoża, śladów pędzla,
- e) bez złuszczeń, odstawania od podłoża oraz widocznych łączeń i poprawek,
- f) bez grudek pigmentów i wypełniaczy ulegających rozcieraniu.

Dopuszcza się chropowatość powłoki odpowiadającą rodzajowi faktury pokrywanego podłoża.

5.5.2. Wymagania w stosunku do powłok z farb na rozpuszczalnikowych spoiwach żywicznych oraz farb na spoiwach żywicznych rozcieńczalnych wodą

Powłoki te powinny być:

- a) odporne na zmywanie wodą ze środkiem myjącym, tarcie na sucho i na szorowanie,
- b) bez uszkodzeń, smug, plam, prześwitów i śladów pędzla,
- c) zgodne ze wzorcem producenta i dokumentacją projektową w zakresie barwy i połysku.

Dopuszcza się chropowatość powłoki odpowiadającą rodzajowi faktury pokrywanego podłoża.

Przy jednowarstwowej powłoce malarskiej dopuszczalne są nieznaczne miejscowe prześwit podłoża.

Nie dopuszcza się w tego rodzaju powłokach:

- a) spękań,
- b) łuszczenia się powłok,
- c) odstawania powłok od podłoża.

5.5.3. Wymagania w stosunku do powłok wykonanych z farb mineralnych z dodatkami modyfikującymi lub bez, w postaci suchych mieszanek oraz farb na spoiwach mineralno-organicznych

Powłoki z farb mineralnych powinny:

- a) równomiernie pokrywać podłoża, bez prześwitów, plam i odprysków,
- b) nie ścierać się i nie obsypywać przy potarciu miękką tkaniną bawełnianą,
- c) nie mieć śladów pędzla,
- d) w zakresie barwy i połysku być zgodne z wzorcem producenta oraz dokumentacją projektową,
- e) być odporne na zmywanie wodą (za wyjątkiem farb wapiennych i cementowych bez dodatków modyfikujących),
- f) nie mieć przykrego zapachu.

Dopuszcza się w tego rodzaju powłokach:

- a) na powłokach wykonanych na elewacjach niejednorodności odcieni barwy powłoki w miejscach napraw tynku po hakach rusztowań, o powierzchni każdego z nich nie przekraczającej 20 cm²,
- b) chropowatość powłoki odpowiadają rodzajowi faktury pokrywanego podłoża,
- c) odchylenia do 2 mm na 1 m oraz do 3 mm na całej długości na liniach styku odmiennych barw,
- d) ślady pędzla na powłokach jednowarstwowych.

5.5.4. Wymagania w stosunku do powłok z lakierów na spoiwach żywicznych wodorozcieńczalnych i rozpuszczalnikowych
Powłoki z lakierów powinny:

- a) mieć jednolity w odcieniu i połysku wygląd, zgodny z wzorcem producenta i dokumentacją projektową,
- b) nie mieć śladów pędzla, smug, plam, zacieków, uszkodzeń, pęcherzy i zmarszczeń,
- c) dobrze przylegać do podłoża,
- d) mieć odporność na zarysowania i wycieranie,
- e) mieć odporność na zmywanie wodą ze środkiem myjącym.

6. KONTROLA JAKOŚCI ROBÓT

6.1. Ogólne zasady kontroli jakości robót podano w ST „Wymagania ogólne” Kod CPV 45000000-7, pkt 6

6.2. Badania przed przystąpieniem do robót malarskich

Przed przystąpieniem do robót malarskich należy przeprowadzić badanie podłoża oraz materiałów, które będą wykorzystywane do wykonywania robót.

6.2.1. Badania podłoża pod malowanie

Badanie podłoża pod malowanie, w zależności od jego rodzaju, należy wykonywać w następujących terminach:

- dla podłoża betonowego nie wcześniej niż po 4 tygodniach od daty jego wykonania,
- dla pozostałych podłoży, po otrzymaniu protokołu z ich przyjęcia.

Badanie podłoża powinno być przeprowadzane po zamocowaniu i wbudowaniu wszystkich elementów przeznaczonych do malowania.

Kontrolę powinny być objęte w przypadku:

- murów ceglanych i kamiennych – zgodność wykonania z projektem budowlanym, dokładność wykonania zgodnie ze Szczegółową Specyfikacją Techniczną robót murowych, wypełnienie spoin, wykonanie napraw i uzupełnień, czystość powierzchni, wilgotność muru,
- podłoży betonowych – dokładność i zgodność wykonania z projektem budowlanym oraz szczegółową specyfikacją techniczną robót betonowych, czystość powierzchni, wykonanie napraw i uzupełnień, wilgotność podłoża, zabezpieczenie elementów metalowych,
- tynków zwykłych i pocienionych – zgodność z projektem, równość i wygląd powierzchni z uwzględnieniem wymagań określonych w szczegółowej specyfikacji technicznej robót tynkowych, czystość powierzchni, wykonanie napraw i uzupełnień, zabezpieczenie elementów metalowych, wilgotność tynku,
- podłoży z drewna – wilgotność, stan podłoża, wygląd i czystość powierzchni, wykonanie napraw i uzupełnień,
- płyt gipsowo-kartonowych i włóknisto-mineralnych – wilgotność, wygląd i czystość powierzchni, wykonanie napraw i uzupełnień, wykończenie styków oraz zabezpieczenie wkrętów,
- elementów metalowych – czystość powierzchni.

Dokładność wykonania murów należy badać metodami opisanymi w Szczegółowej Specyfikacji Technicznej dla robót murowych. Równość powierzchni tynków należy sprawdzać metodami podanymi w Szczegółowej Specyfikacji Technicznej dla robót tynkowych. Wygląd powierzchni podłoży należy oceniać wizualnie, z odległości około 1 m, w rozproszonym świetle dziennym lub sztucznym. Zapylenie powierzchni (z wyjątkiem powierzchni metalowych) należy oceniać przez przetarcie powierzchni suchą, czystą ręką. W przypadku powierzchni metalowych do przetarcia należy używać czystej szmatki. Wilgotność podłoży należy oceniać przy użyciu odpowiednich przyrządów. W przypadku wątpliwości należy pobrać próbkę podłoża i określić wilgotność metodą suszarkowo-wagową. Wyniki badań powinny być porównane z wymaganiami podanymi w pkt. 5.3., odnotowane w formie protokołu kontroli, wpisane do dziennika budowy i akceptowane przez inspektora nadzoru.

6.2.2. Kontrola jakości materiałów

Farby i środki gruntujące użyte do malowania powinny odpowiadać normom wymienionym w pkt. 2.2.1.-2.2.4.

Bezpośrednio przed użyciem należy sprawdzić:

- czy dostawca dostarczył dokumenty świadczące o dopuszczeniu do obrotu i powszechnego lub jednostkowego zastosowania wyrobów używanych w robotach malarskich,
- terminy przydatności do użycia podane na opakowaniach,
- wygląd zewnętrzny farby w każdym opakowaniu.

Ocenę wyglądu zewnętrznego należy przeprowadzać wizualnie. Farba powinna stanowić jednorodną w kolorze i konsystencji mieszaninę.

Niedopuszczalne jest stosowanie farb, w których widać:

- a) w przypadku farb ciekłych:
 - skoagulowane spoiwo,
 - nieroztarte pigmenty,
 - grudki wypełniaczy (z wyjątkiem niektórych farb strukturalnych),
 - kożuch,
 - ślady pleśni,

- trwałe, nie dający się wymieszać osad,
 - nadmierne, utrzymujące się spienienie,
 - obce wtrącenia,
 - zapach gnilny,
- b) w przypadku farb w postaci suchych mieszanek:
- ślady pleśni,
 - zbrylenie,
 - obce wtrącenia,
 - zapach gnilny.

6.3. Badania w czasie robót

Badania w czasie robót polegają na sprawdzaniu zgodności wykonywanych robót malarskich z dokumentacją projektową, wymaganiami niniejszej specyfikacji i instrukcjami producentów farb. Badania te w szczególności powinny dotyczyć sprawdzenia technologii wykonywanych robót w zakresie gruntowania podłoża i nakładania powłok malarskich.

6.4. Badania w czasie odbioru robót

6.4.1. Zakres i warunki wykonywania badań

Badania w czasie odbioru robót przeprowadza się celem oceny czy spełnione zostały wszystkie wymagania dotyczące wykonanych robót malarskich, w szczególności w zakresie:

- zgodności z dokumentacją projektową, Szczegółową Specyfikacją Techniczną wraz z wprowadzonymi zmianami naniesionymi w dokumentacji powykonawczej,
- jakości zastosowanych materiałów i wyrobów,
- prawidłowości przygotowania podłoża,
- jakości powłok malarskich.

Przy badaniach w czasie odbioru robót należy wykorzystywać wyniki badań dokonanych przed przystąpieniem do robót i w trakcie ich wykonywania oraz zapisy w dzienniku budowy dotyczące wykonanych robót. Badania powłok przy ich odbiorze należy przeprowadzać nie wcześniej niż po 14 dniach od zakończenia ich wykonywania. Badania techniczne należy przeprowadzać w temperaturze powietrza co najmniej +5°C i przy wilgotności względnej powietrza nie przekraczającej 65%.

Ocena jakości powłok malarskich obejmuje:

- sprawdzenie wyglądu zewnętrznego,
- sprawdzenie zgodności barwy i połysku,
- sprawdzenie odporności na wycieranie,
- sprawdzenie przyczepności powłoki,
- sprawdzenie odporności na zmywanie.

6.4.2. Opis badań

Metody przeprowadzania badań powłok malarskich w czasie odbioru robót:

- a) sprawdzenie wyglądu zewnętrznego – wizualnie, okiem nieuzbrojonym w świetle rozproszonym z odległości około 0,5 m,
- b) sprawdzenie zgodności barwy i połysku – przez porównanie w świetle rozproszonym barwy i połysku wyschniętej powłoki z wzorcem producenta,
- c) sprawdzenie odporności powłoki na wycieranie – przez lekkie, kilkukrotne pocieranie jej powierzchni wełnianą lub bawełnianą szmatką w kolorze kontrastowym do powłoki. Powłokę należy uznać za odporną na wycieranie, jeżeli na szmatce nie wystąpiły ślady farby,
- d) sprawdzenie przyczepności powłoki:
 - na podłożach mineralnych i mineralno-włóknistych – przez wykonanie skalpelem siatki nacięć prostopadłych o boku oczka 5 mm, po 10 oczek w każdą stronę a następnie przetarcia pędzlem naciętej powłoki; przyczepność powłoki należy uznać za dobrą, jeżeli żaden z kwadracików nie wypadnie,
 - na podłożach drewnianych i metalowych – metodą opisaną w normie PN-EN ISO 2409:2008,
- e) sprawdzenie odporności na zmywanie – przez pięciokrotne silne potarcie powłoki mokrą namydloną szczotką z twardej szczeciny, a następnie dokładne spłukanie jej wodą za pomocą miękkiego pędzla; powłokę należy uznać za odporną na zmywanie, jeżeli piana mydlana na szczotce nie ulegnie zabarwieniu oraz jeżeli po wyschnięciu cała badana powłoka będzie miała jednakową barwę i nie powstaną prześwity podłoża.

Wyniki badań powinny być porównane z wymaganiami podanymi w pkt. 5.5. i opisane w dzienniku budowy i protokole podpisanym przez przedstawicieli inwestora (zamawiającego) oraz wykonawcy.

7. WYMAGANIA DOTYCZĄCE PRZEDMIARU I OBMIARU ROBÓT

7.1. Ogólne zasady przedmiaru i obmiaru podano w ST „Wymagania ogólne” Kod CPV 45000000-7, pkt 7

7.2. Szczegółowe zasady obmiaru robót malarskich

Powierzchnię malowania oblicza się w metrach kwadratowych w rozwinięciu, według rzeczywistych wymiarów. Z obliczonej powierzchni nie potrąca się otworów i miejsc nie malowanych o powierzchni każdego z nich do 0,5 m². Dla ścian i sufitów z profilami ciągnionymi lub ozdobami, okien i drzwi, elementów ażurowych, grzejników i rur należy stosować uproszczone metody obmiaru. Dla ścian i sufitów z profilami ciągnionymi lub wklejonymi ozdobami uproszczony sposób ich obmiaru polega na obliczeniu powierzchni rzutu i zwiększeniu uzyskanego wyniku przez zastosowanie współczynników podanych w tablicy 2.

Tablica 2. Współczynniki przeliczeniowe dla powierzchni z ozdobami

Lp.	Stosunek rzutu powierzchni ozdób do całej powierzchni ściany lub sufitu	Współczynnik
a	b	c
01	do 10%	1,10
02	do 20%	1,20
03	do 40%	1,40
04	ponad 40%	2,00

Powierzchnię dwustronnie malowanych wbudowanych okien i drzwi (skrzydeł z ościeżnicami wraz z ćwierćwałkami) oblicza się w metrach kwadratowych powierzchni w świetle wykończonych otworów (ościeży), stosując do uzyskanych wyników współczynniki z tablicy 3.

Tablica 3. Współczynniki przeliczeniowe dla stolarki okiennej i drzwiowej

Lp.	Nazwa elementu	Współczynnik
a	b	c
	Okna i drzwi balkonowe jednoramowe lub z pojedynczymi skrzydłami i ościeżnicami (łącznie z ćwierćwałkami)	
01	– bez szczeblin	1,30
02	– ze szczeblinami o powierzchni każdej szyby do 0,05 m ²	2,30
03	– ze szczeblinami o powierzchni każdej szyby do 0,10 m ²	1,90
04	– ze szczeblinami o powierzchni każdej szyby do 0,20 m ²	1,70
05	– ze szczeblinami o powierzchni każdej szyby ponad 0,20 m ²	1,50
	Okna i drzwi balkonowe z podwójnymi skrzydłami	
06	– bez szczeblin	1,90
07	– ze szczeblinami o powierzchni każdej szyby do 0,05 m ²	4,00
08	– ze szczeblinami o powierzchni każdej szyby do 0,10 m ²	3,20
09	– ze szczeblinami o powierzchni każdej szyby do 0,20 m ²	2,75
10	– ze szczeblinami o powierzchni każdej szyby ponad 0,20 m ²	2,30
	Drzwi z ościeżnicami (łącznie ćwierćwałkami) i skrzydłami	
11	– pełnymi lub z jedną szybą o powierzchni do 0,2 m ²	2,10
12	– pełnymi z obramowaniem gładkim	2,50
13	– pełnymi z obramowaniem profilowanym	3,00
14	– szklonymi z dwiema lub więcej szybami o powierzchni do 0,1 m ² każdej szyby	2,50
15	– szklonymi z dwiema lub więcej szybami o powierzchni ponad 0,1 m ² każdej szyby	2,10
16	– całkowicie szklonymi z dolnym ramiakiem o wysokości do 30 cm	1,70

Malowanie opasek i wyłogów ościeży oblicza się odrębnie w metrach kwadratowych powierzchni w rozwinięciu. Powierzchnię dwustronnie malowanych elementów ażurowych (siatek, krat, balustrad itd.) oblicza się w metrach kwadratowych według jednostronnej powierzchni ich rzutu. Malowanie obu stron żebrowych grzejników radiatorowych obmierza się jako podwójną powierzchnię prostokąta, opisanego na grzejniku (z wyjątkiem grzejników typu S-130 i T-1, dla których należy przyjmować potrójną powierzchnię opisanego prostokąta).

Malowanie rur o średnicy zewnętrznej do 30 cm obmierza się w metrach długości. Malowanie rur o większych średnicach zewnętrznych oblicza się w metrach kwadratowych ich powierzchni w rozwinięciu.

8. SPOSÓB ODBIORU ROBÓT

8.1. Ogólne zasady odbioru robót podano w ST „Wymagania ogólne” Kod CPV 45000000-7, pkt 8

8.2. Odbiór robót zanikających i ulegających zakryciu

Przy robotach związanych z wykonywaniem powłok malarskich elementem ulegającym zakryciu są podłoża. Odbiór podłoży musi być

dokonany przed rozpoczęciem robót malarskich. W trakcie odbioru należy przeprowadzić badania wymienione w pkt. 6.2.1. niniejszej specyfikacji. Wyniki badań należy porównać z wymaganiami dotyczącymi podłoża pod malowanie, określonymi w pkt. 5.3. niniejszej specyfikacji. Jeżeli wszystkie pomiary i badania dały wynik pozytywny można uznać podłoża za wykonane prawidłowo, tj. zgodnie z dokumentacją projektową oraz SST i zezwolić na przystąpienie do robót malarskich. Jeżeli chociaż jeden wynik badania jest negatywny podłoża nie powinno być odebrane. W takim przypadku należy ustalić zakres prac i rodzaje materiałów koniecznych do usunięcia nieprawidłowości podłoża. Po wykonaniu ustalonego zakresu prac należy ponownie przeprowadzić badanie nieodebranego podłoża. Wszystkie ustalenia związane z dokonaniem odbioru robót ulegających zakryciu (podłoża) oraz materiałów należy zapisać w dzienniku budowy lub protokole podpisanym przez przedstawicieli inwestora (inspektor nadzoru) i wykonawcy (kierownik budowy).

8.3. Odbiór częściowy

Odbiór częściowy polega na ocenie ilości i jakości wykonanej części robót. Odbioru częściowego robót dokonuje się dla zakresu określonego w dokumentach umownych, według zasad jak przy odbiorze ostatecznym robót (pkt 8.4.). Celem odbioru częściowego jest wczesne wykrycie ewentualnych usterek w realizowanych robotach i ich usunięcie przed odbiorem końcowym. Odbiór częściowy robót jest dokonywany przez inspektora nadzoru w obecności kierownika budowy.

Protokół odbioru częściowego jest podstawą do dokonania częściowego rozliczenia robót jeżeli umowa taką formę przewiduje.

8.4. Odbiór ostateczny (końcowy)

8.4.1. Zasady przeprowadzania odbioru końcowego

Odbiór końcowy stanowi ostateczną ocenę rzeczywistego wykonania robót w odniesieniu do ich zakresu (ilości), jakości i zgodności z dokumentacją projektową oraz niniejszą specyfikacją techniczną. Odbiór ostateczny przeprowadza komisja powołana przez zamawiającego, na podstawie przedłożonych dokumentów, wyników badań oraz dokonanej oceny wizualnej. Zasady i terminy powoływania komisji oraz czas jej działania powinna określać umowa.

8.4.2. Dokumenty do odbioru końcowego

Wykonawca robót obowiązany jest przedłożyć komisji następujące dokumenty:

- dokumentację projektową z naniesionymi zmianami dokonanymi w toku wykonywania robót,
- Szczegółowe Specyfikacje Techniczne ze zmianami wprowadzonymi w trakcie wykonywania robót,
- dziennik budowy i książki obmiarów z zapisami dokonywanymi w toku prowadzonych robót,
- dokumenty świadczące o dopuszczeniu do obrotu i powszechnego zastosowania użytych materiałów i wyrobów budowlanych,
- protokoły odbioru podłoża,
- protokoły odbiorów częściowych,
- instrukcje producentów dotyczące zastosowanych materiałów,
- wyniki badań laboratoryjnych i ekspertyz.

W toku odbioru komisja obowiązana jest zapoznać się z przedłożonymi dokumentami, przeprowadzić badania zgodnie z wytycznymi podanymi w pkt. 6.4. niniejszej ST, porównać je z wymaganiami podanymi w dokumentacji projektowej i pkt. 5.5. niniejszej specyfikacji technicznej oraz dokonać oceny wizualnej.

Roboty malarskie powinny być odebrane, jeżeli wszystkie wyniki badań są pozytywne, a dostarczone przez wykonawcę dokumenty są kompletne i prawidłowe pod względem merytorycznym.

Jeżeli chociażby jeden wynik badań był negatywny powłoka malarska nie powinna być przyjęta. W takim przypadku należy przyjąć jedno z następujących rozwiązań:

- jeżeli to możliwe należy ustalić zakres prac korygujących, usunąć niezgodności powłoki z wymaganiami określonymi w dokumentacji projektowej i pkt. 5.5. niniejszej specyfikacji technicznej oraz przedstawić powłokę ponownie do odbioru,
- jeżeli odchylenia od wymagań nie zagrażają bezpieczeństwu użytkownika i nie ograniczają trwałości powłoki malarskiej zamawiający może wyrazić zgodę na dokonanie odbioru końcowego z jednoczesnym obniżeniem wartości wynagrodzenia w stosunku do ustaleń umownych,
- w przypadku, gdy nie są możliwe podane wyżej rozwiązania wykonawca zobowiązany jest do usunięcia wadliwie wykonanych robót malarskich, wykonania ich ponownie i powtórnego zgłoszenia do odbioru.

W przypadku niekompletności dokumentów odbiór może być dokonany po ich uzupełnieniu.

Z czynności odbioru sporządza się protokół podpisany przez przedstawicieli zamawiającego i wykonawcy. Protokół powinien zawierać:

- ustalenia podjęte w trakcie prac komisji,
- ocenę wyników badań,
- wykaz wad i usterek ze wskazaniem sposobu ich usunięcia,
- stwierdzenie zgodności lub niezgodności wykonania robót malarskich z zamówieniem.

Protokół odbioru końcowego jest podstawą do dokonania rozliczenia końcowego pomiędzy zamawiającym a wykonawcą.

8.5. Odbiór po upływie okresu rękojmi i gwarancji

Celem odbioru po okresie rękojmi i gwarancji jest ocena stanu powłok malarskich po użytkowaniu w tym okresie oraz ocena wykonywanych w tym okresie ewentualnych robót poprawkowych, związanych z usuwaniem zgłoszonych wad.

Odbiór po upływie okresu rękojmi i gwarancji jest dokonywany na podstawie oceny wizualnej powłok malarskich, z uwzględnieniem zasad opisanych w pkt. 8.4. „Odbiór ostateczny (końcowy)”.

Pozytywny wynik odbioru pogwarancyjnego jest podstawą do zwrotu kaucji gwarancyjnej a negatywny do dokonania potrąceń wynikających z obniżonej jakości robót.

Przed upływem okresu gwarancyjnego zamawiający powinien zgłosić wykonawcy wszystkie zauważone wady w wykonanych robotach malarskich.

9. PODSTAWA ROZLICZENIA ROBÓT PODSTAWOWYCH, TYMCZASOWYCH I PRAC TOWARZYSZĄCYCH

9.1. Ogólne ustalenia dotyczące podstawy płatności podano w ST „Wymagania ogólne” Kod CPV 45000000-7, pkt 9

9.2. Zasady rozliczenia i płatności

Rozliczenie robót malarskich może być dokonane jednorazowo po wykonaniu pełnego zakresu robót i ich końcowym odbiorze lub etapami określonymi w umowie, po dokonaniu odbiorów częściowych robót. Ostateczne rozliczenie umowy pomiędzy zamawiającym a wykonawcą następuje po dokonaniu odbioru pogwarancyjnego.

9.3. Podstawy rozliczenia oraz płatności wykonanego i odebranego zakresu robót malarskich

Podstawę rozliczania robót malarskich stanowi ustalona w umowie kwota ryczałtowa za określony zakres robót obejmujący roboty malarskie.

Kwota ryczałtowa obejmująca roboty malarskie uwzględnia koszty wykonania następujących prac malarskich oraz prac z nimi związanych takich jak:

- przygotowanie stanowiska roboczego,
- dostarczenie do stanowiska roboczego materiałów, narzędzi i sprzętu,
- obsługę sprzętu,
- ustawienie i przestawienie drabin lub montaż, demontaż i pracę rusztowań niezbędnych do wykonania robót malarskich, niezależnie od wysokości prowadzenia prac,
- zabezpieczenie podłóg i innych elementów, nie przeznaczonych do malowania, przed zanieczyszczeniem i uszkodzeniem w trakcie wykonywania robót malarskich,
- przygotowanie farb, szpachlówek, gruntów i innych materiałów,
- ocenę i przygotowanie podłoża, zgodnie z wymaganiami dokumentacji projektowej i szczegółowej specyfikacji technicznej,
- próby kolorów,
- demontaż przed robotami malarskimi i montaż po wykonaniu robót elementów, które wymagają zdemontowania w celu wykonania prac malarskich np. skrzydeł okiennych i drzwiowych,
- wykonanie prac malarskich,
- usunięcie wad i usterek oraz naprawienie uszkodzeń powstałych w czasie wykonywania robót,
- oczyszczenie miejsca pracy z materiałów zabezpieczających oraz oczyszczenie niepotrzebnie zamalowanych elementów nie przeznaczonych do malowania,
- usunięcie pozostałości, resztek i odpadów materiałów w sposób podany w niniejszej specyfikacji technicznej (opisać sposób usunięcia pozostałości i odpadów), lub w specyfikacji „Wymagania ogólne” Kod CPV 45000000-7,
- likwidację stanowiska roboczego,
- utylizację opakowań i resztek materiałów zgodnie ze wskazaniami producentów i wymaganiami podanymi w niniejszej specyfikacji (opisać sposób utylizacji),
- koszty pośrednie, zysk kalkulacyjny i ryzyko.

10. DOKUMENTY ODNIESIENIA

10.1. Normy

1.	PN-B-10102:1991	Farby do elewacji budynków – Wymagania i badania.
2.	PN-EN ISO 2409:2008	Farby i lakiery – Badanie metodą siatki nacięć.
3.	PN-EN 13300:2002	Farby i lakiery – Wodne wyroby lakierowe i systemy powłokowe na wewnętrzne ściany i sufity – Klasyfikacja.
4.	PN-C-81607:1998	Emalie olejno-żywiczne, ftalowe, ftalowe modyfikowane i ftalowe kopolimeryzowane styrenowe.
5.	PN-C-81800:1998	Lakiery olejno-żywiczne, ftalowe modyfikowane i ftalowe kopolimeryzowane styrenowe.
6.	PN-C-81801:1997	Lakiery nitrocelulozowe.
7.	PN-C-81802:2002	Lakiery wodorozcieńczalne stosowane wewnątrz.
8.	PN-C-81901:2002	Farby olejne i alkidowe.
9.	PN-C-81913:1998	Farby dyspersyjne do malowania elewacji budynków.
10.	PN-C-81914:2002	Farby dyspersyjne stosowane wewnątrz.
11.	PN-EN 1008:2004	Woda zarobowa do betonu – Specyfikacja pobierania próbek, badanie i ocena przydatności wody zarobowej do betonu, w tym wody odzyskanej z procesów produkcji betonu.

10.2. Ustawy

- Ustawa z dnia 16 kwietnia 2004 r. o wyrobach budowlanych (Dz. U. z 2004 r. Nr 92, poz. 881 z późniejszymi zmianami).
- Ustawa z dnia 30 sierpnia 2002 r. o systemie oceny zgodności (tekst jednolity Dz. U. z 2010 r. Nr 138, poz. 935).
- Ustawa z dnia 7 lipca 1994 r. Prawo budowlane (tekst jednolity Dz. U. z 2010 r. Nr 243, poz. 1623).
- Ustawa z dnia 11 stycznia 2001 r. o substancjach i preparatach chemicznych (tekst jednolity Dz. U. z 2009 r. Nr 152, poz. 1222 z późniejszymi zmianami).

10.3. Rozporządzenia

- Rozporządzenie Ministra Infrastruktury z dnia 02.09.2004 r. w sprawie szczegółowego zakresu i formy dokumentacji projektowej,

specyfikacji technicznych wykonania i odbioru robót budowlanych oraz programu funkcjonalno-użytkowego (Dz. U. z 2004 r. Nr 202, poz. 2072 z późniejszymi zmianami).

- Rozporządzenie Ministra Infrastruktury z dnia 03.07.2003 r. w sprawie szczegółowego zakresu i formy projektu budowlanego (Dz. U. z 2003 r. Nr 120, poz. 1133 z późniejszymi zmianami).
- Rozporządzenie Ministra Infrastruktury z dnia 26.06.2002 r. w sprawie dziennika budowy, montażu i rozbiórki, tablicy informacyjnej oraz ogłoszenia zawierającego dane dotyczące bezpieczeństwa pracy i ochrony zdrowia (Dz. U. z 2002 r. Nr 108, poz. 953 z późniejszymi zmianami).
- Rozporządzenie Ministra Infrastruktury z dnia 11 sierpnia 2004 r. w sprawie sposobów deklarowania zgodności wyrobów budowlanych oraz sposobu znakowania ich znakiem budowlanym (Dz. U. z 2004 r. Nr 198, poz. 2041 z późniejszymi zmianami).
- Rozporządzenie Ministra Infrastruktury z dnia 11 sierpnia 2004 r. w sprawie systemów oceny zgodności, wymagań, jakie powinny spełniać notyfikowane jednostki uczestniczące w ocenie zgodności, oraz sposobu oznaczania wyrobów budowlanych oznakowaniem CE (Dz. U. z 2004 r. Nr 195, poz. 2011).
- Rozporządzenie Ministra Infrastruktury z dnia 23 czerwca 2003 r. w sprawie informacji dotyczącej bezpieczeństwa i ochrony zdrowia oraz planu bezpieczeństwa i ochrony zdrowia (Dz. U. z 2003 r. Nr 120, poz. 1126).
- Rozporządzenie Ministra Infrastruktury z dnia 12 kwietnia 2002 r. w sprawie warunków technicznych, jakim powinny odpowiadać budynki i ich usytuowanie (Dz. U. z 2002 r. Nr 75, poz. 690 z późniejszymi zmianami).
- Rozporządzenie Ministra Zdrowia z dnia 28 maja 2010 r. w sprawie informacji o preparatach niebezpiecznych, dla których karta charakterystyki nie musi być dostarczona (Dz. U. Nr 109, poz. 721).
- Rozporządzenie Ministra Zdrowia z dnia 5 marca 2009 r. w sprawie oznakowania opakowań substancji niebezpiecznych i preparatów niebezpiecznych oraz niektórych preparatów chemicznych (Dz. U. z 2009 r. Nr 53, poz. 439).

10.4. Inne dokumenty i instrukcje

- Specyfikacja techniczna wykonania i odbioru robót budowlanych – Wymagania ogólne Kod CPV 45000000-7, wydanie 3, OWEOB Promocja – 2011 rok.
- Warunki techniczne wykonania i odbioru robót budowlanych, Część B – Roboty wykończeniowe, zeszyt 4 „Powłoki malarskie zewnętrzne i wewnętrzne”, wydanie ITB – 2011 rok.
- Warunki techniczne wykonania i odbioru robót budowlanych, tom 1, część 4, wydanie Arkady – 1990 rok.

SPECYFIKACJA WYKONANIA I ODBIORU ROBÓT BUDOWLANYCH

Budowa przyłącza oraz instalacji zewnętrznej kanalizacji deszczowej dla zadania Pt: „BUDOWA CENTRUM PRZESIADKOWEGO PARK & RIDE PRZY STACJI pkp W ŻMIGRODZIE”

45231300-8

Roboty budowlane w zakresie budowy wodociągów i rurociągów do odprowadzania ścieków

ST-1 WYMAGANIA OGÓLNE

1 CZĘŚĆ OGÓLNA

1.1 Przedmiot Specyfikacji Technicznej

Specyfikacja obejmuje wymagania dotyczące wykonania i odbioru robót związanych z wykonaniem inwestycji – przyłącza oraz instalacji zewnętrznej kanalizacji deszczowej dla projektowanego parkingu zlokalizowanego na dz. nr 1/2 i 1/4, obręb Żmigród.

Wszystkie nazwy własne urządzeń i materiałów użyte w dokumentacji są podane przykładowo i określają jedynie minimalne oczekiwane parametry jakościowe oraz wymagany standard i mogą być zastąpione przez inne równoważne lub lepsze.

1.2 Określenia podstawowe

Użyte w ST i wymienione poniżej określenia należy rozumieć w każdym przypadku następująco:

Inżynier – osoba wymieniona w danych kontraktowych (wyznaczona przez Zamawiającego, o której wyznaczeniu poinformowany jest Wykonawca), odpowiedzialna za nadzorowanie robót i administrowanie kontraktem.

Kierownik budowy – uprawniona osoba wyznaczona przez Wykonawcę, upoważniona do kierowania robotami i do występowania w jego imieniu w sprawach realizacji robót.

Laboratorium – laboratorium badawcze, zaakceptowane przez Zamawiającego, niezbędne do prowadzenia wszelkich badań i prób związanych z oceną jakości materiałów i robót.

Materiały – wszelkie tworzywa niezbędne do wykonywania robót, zgodnie z Dokumentacją Projektową i Specyfikacjami Technicznymi, zaakceptowane przez Inżyniera.

Objazd tymczasowy – droga specjalnie przygotowana i odpowiednio utrzymana do przeprowadzenia ruchu publicznego na okres budowy.

Pas drogowy – wydzielony liniami granicznymi pas terenu przeznaczony do umieszczenia w nim drogi i związanych z nią urządzeń oraz drzew i krzewów. Pas drogowy może również obejmować teren przewidziany do rozbudowy drogi i budowy urządzeń chroniących ludzi i środowisko przed uciążliwościami powodowanymi przez ruch na drodze.

Odpowiednia (bliska) zgodność – zgodność wykonywanych robót z dopuszczalnymi tolerancjami, a jeśli przedział tolerancji nie został określony, z przeciętnymi tolerancjami, przyjmowanymi zwyczajowo dla danego rodzaju robót budowlanych.

Polecenia Inżyniera – wszelkie polecenia przekazane Wykonawcy robót w formie pisemnej, dotyczące sposobu realizacji robót lub innych spraw związanych z prowadzeniem budowy.

Projektant – uprawniona osoba fizyczna lub prawna, będąca autorem dokumentacji projektowej.

Przetargowa dokumentacja projektowa – dokumentacja projektowa oraz specyfikacje techniczne wykonania i odbioru robót budowlanych.

Przedmiar robót – wykaz robót, z podaniem ilości, w kolejności technologicznej ich wykonania.

Teren budowy – teren udostępniony przez Zamawiającego dla wykonania na nim robót oraz inne miejsca wymienione w kontrakcie jako tworzące część terenu budowy.

1.3 Przedmiot i zakres robót budowlanych

1.3.1 Informacje ogólne

Wymagania Ogólne należy rozumieć i stosować w powiązaniu z niżej wymienionymi Specyfikacjami Technicznymi:

- ST-2 ROBOTY ZIEMNE
- ST-3 ROBOTY MONTAŻOWE

W różnych miejscach Specyfikacji Technicznych podane są odnośniki do norm krajowych. Normy te winny być traktowane jako integralna część Specyfikacji Technicznych i czytane w połączeniu z Dokumentacją Projektową i Specyfikacjami, w których są wymienione.

Wykonawca jest zobowiązany do przestrzegania innych norm krajowych, które obowiązują w związku z wykonywaniem prac objętych Kontraktem i stosowania ich postanowień na równi z wszystkimi innymi wymaganiami, zawartymi w Specyfikacjach Technicznych.

Zakłada się, iż Wykonawca dogłębnie zaznajomił się z treścią i wymaganiami tych norm.

1.3.2 Zakres rzeczowy inwestycji

kanalizacja deszczowa:

- kanały grawitacyjne (traktowane jako przyłącze i instalacja kanalizacyjna na działce Inwestora),

- studzienki kanalizacyjne,
- studzienki wpustowe,
- separator lamelowy z osadnikiem.

1.4 Wyszczególnienie i opis prac towarzyszących i robót tymczasowych

1.4.1 Prace towarzyszące

Jako prace towarzyszące Zamawiający traktuje:

- roboty pomiarowe,
- dokumentację geodezyjną powykonawczą.

Wykonawca zapewni we własnym zakresie obsługę geodezyjną przy wykonywaniu robót.

Zakres robót pomiarowych obejmuje:

- sprawdzenie wyznaczenia sytuacyjnego i wysokościowego punktów głównych osi trasy i punktów wysokościowych,
- wytyczenie w terenie osi kanałów oraz rurociągów przez uzupełnienie osi trasy dodatkowymi punktami,
- wykonanie trwałego oznaczenia osi w terenie za pomocą kołków osiowych, należy je wbić na załamaniach trasy oraz w osi studzienek,
- wyznaczenie dodatkowych punktów wysokościowych (reperów roboczych),
- zastabilizowanie punktów w sposób trwały, ochrona ich przed zniszczeniem oraz oznakowanie w sposób ułatwiający odszukanie i ewentualne odtworzenie,
- zlokalizowanie uzbrojenia podziemnego w pasie robót,
- odtworzenie granic działek w przypadku naruszenia znaków granicznych.

Ciąg reperów należy nawiązać do reperów sieci państwowej.

Prace pomiarowe powinny być wykonane zgodnie z obowiązującymi Instrukcjami Głównego Urzędu Geodezji i Kartografii, przez osoby posiadające odpowiednie kwalifikacje i uprawnienia.

Wykonawca powinien sprawdzić czy rzędne terenu określone w dokumentacji projektowej są zgodne z rzeczywistymi rzędnymi terenu. Jeżeli Wykonawca stwierdzi, że rzeczywiste rzędne terenu istotnie różnią się od rzędnych określonych w dokumentacji projektowej, to powinien powiadomić o tym Inżyniera.

Wszystkie roboty dodatkowe, wynikające z różnic rzędnych terenu podanych w dokumentacji projektowej i rzędnych rzeczywistych, akceptowane przez Inżyniera, zostaną wykonane na koszt Zamawiającego.

Wykonawca jest odpowiedzialny za ochronę wszystkich punktów pomiarowych i ich oznaczeń w czasie trwania robót.

Wszystkie pozostałe prace pomiarowe konieczne dla prawidłowej realizacji robót należą do obowiązków Wykonawcy.

Koszt wykonania prac towarzyszących obciąża Wykonawcę.

1.4.2 Roboty tymczasowe

Wykonawca będzie zobowiązany do wykonania i utrzymania w stanie nadającym się do użytku oraz likwidacji wszystkich robót tymczasowych, niezbędnych do realizacji przedmiotu zamówienia.

Jako roboty tymczasowe Zamawiający traktuje:

- zagospodarowanie terenu budowy,
- drogi tymczasowe,
- odwodnienie wykopów,
- szalowanie wykopów,
- naprawa uszkodzonych ogrodzeń,
- zabezpieczenie istniejącej infrastruktury, przebudowa wynikająca z kolizji,
- opracowanie i wdrożenie projektu organizacji ruchu,
- opłaty/dzierżawy terenu jeżeli będą konieczne,
- doprowadzenie terenu do stanu pierwotnego.

W szczególności jednak zakres i charakter robót tymczasowych zależeć będzie od przyjętej przez Wykonawcę organizacji robót, zastosowanej technologii, organizacji zaplecza oraz przyjętych metod ochrony przed negatywnymi skutkami prowadzonych działań.

Wykonawca zobowiązany jest do ustalenia zakresu robót tymczasowych wykorzystując własne doświadczenie oraz w oparciu o informacje od Zamawiającego w zakresie obowiązków Wykonawcy.

Koszt wykonania robót tymczasowych obciąża Wykonawcę, który zobowiązany jest uwzględnić te koszty w cenie oferty w robotach podstawowych.

Wykonawca Robót odpowiedzialny jest za jakość wykonanych robót, bezpieczeństwo wszelkich czynności na terenie budowy, metody użyte przy budowie oraz za ich zgodność z Dokumentacją Projektową, ST, postanowieniami kontraktu i poleceniami Inżyniera.

1.5 Organizacja robót budowlanych

1.5.1 Stan istniejący zagospodarowania terenu

Obecnie nie ma pełnego niezbędnego uzbrojenia terenu dla przewidzianego obiektu. Obszar jest w znacznym stopniu uzbrojony.

1.5.2 Projektowane zagospodarowanie terenu

Projektowane zagospodarowanie terenu przedstawiono na planie sytuacyjnym w skali 1:500.

Projektowana kanalizacja deszczowa oraz instalacja zewnętrzna kanalizacji deszczowej stanowią liniowe obiekty budowane jako niezbędna infrastruktura podziemna na potrzeby projektowanego parkingu.

Trasę sieci w głównej części zlokalizowano na działce Inwestora, podłączenie kanalizacji do istniejącej sieci kanalizacji deszczowej wykracza poza działkę.

Zakres prac obejmuje podłączenie projektowanych na posesji wpustów drogowych i spustów kanalizacji deszczowej do projektowanej na działce instalacji.

Na trasie projektowanych sieci występują zbliżenia i skrzyżowania z istniejącym i projektowanym uzbrojeniem podziemnym i nadziemnym.

W miejscach skrzyżowań z kablem telefonicznym i linią energetyczną na kable należy zabudować rury dwudzielne o długości 2m tak, aby zabezpieczyć je przed uszkodzeniem.

W przypadku braku możliwości zachowania normatywnych odległości projektowanej instalacji kanalizacyjnej z istniejącymi kablami energetycznymi, kable należy zabezpieczyć w miejscu skrzyżowania poprzez wykonanie osłon otaczających kable, które należy wykonać z rur dwudzielnych pod nadzorem Pogotowia Energetycznego.

Ze szczególną ostrożnością prowadzić roboty ziemne w pobliżu punktów osnowy geodezyjnej. Wykonawca robót ziemnych jest zobowiązany do ochrony stałych znaków stabilizowanej osnowy geodezyjnej. Punkty osnowy należy w przypadku ich usunięcia lub zniszczenia wznówić geodezyjnie poprzez uprawnioną jednostkę wykonawstwa geodezyjnego.

Czasowe zajęcie terenu dla wykonania inwestycji uzgodniono z właścicielami i władającymi działek. Prace na tych terenach należy prowadzić zgodnie z warunkami zawartymi w uzgodnieniach.

1.5.3 Dokumentacja Projektowa i Powykonawcza

Dokumentacja Projektowa – dokumentacja, służąca do opisu przedmiotu zamówienia na wykonanie robót budowlanych, składająca się w szczególności z:

- projektu budowlanego,
- projektów wykonawczych,
- informacji dotyczącej bezpieczeństwa i ochrony zdrowia.

Dokumentacja Projektowa do opracowania przez Wykonawcę w ramach Ceny Kontraktowej.

Wykonawca we własnym zakresie opracuje i przedłoży następujące Dokumentacje oraz uzyska akceptację Inżyniera oraz innych odnośnych władz:

- projekt organizacji budowy,
- projekt organizacji ruchu na czas budowy,
- program zapewnienia jakości (PZJ),
- projekty zabezpieczenia ścian wykopów,
- projekty zabezpieczenia lub przełożenia urządzeń, instalacji znajdujących się w strefie oddziaływania robót,
- dokumentację powykonawczą – 2 kpl.

Jeżeli w trakcie wykonywania Robót okaże się koniecznym uzupełnienie Dokumentacji Projektowej, która powinna być sporządzona przez Wykonawcę, Wykonawca uzupełni ją na własny koszt i w czterech egzemplarzach i przedłoży Inżynierowi do zatwierdzenia.

1.5.4 Zgodność Robót z Dokumentacją Projektową i ST

Dokumentacja Projektowa, Specyfikacje Techniczne i wszystkie dodatkowe dokumenty przekazane Wykonawcy przez Zamawiającego, stanowią część kontraktu a wymagania wyszczególnione w choćby jednym z nich są obowiązujące, tak jakby zawarte były w całej dokumentacji.

Wykonawca nie może wykorzystywać błędów lub opuszczeń w Dokumentach kontraktowych a o ich wykryciu musi natychmiast powiadomić Inżyniera, który dokona odpowiednich zmian lub poprawek.

W przypadku rozbieżności, opis wymiarów podany na piśmie jest ważniejszy od odczytu ze skali rysunków.

Wszystkie wykonane Roboty i dostarczone materiały będą zgodne z Dokumentacją Projektową i ST.

Dane określone w Dokumentacji Projektowej i ST będą uważane za wartości docelowe, od których dopuszczalne są odchylenia w ramach określonego przedziału tolerancji. Cechy materiałów i elementów budowlanych muszą być jednorodne i wykazywać bliską zgodność z określonymi wymaganiami, a rozrzuty tych cech nie mogą przekraczać dopuszczalnego przedziału tolerancji.

W przypadku, gdy materiały lub Roboty nie będą w pełni zgodne z Dokumentacją Projektową lub ST i wpłynie to na niezadowalającą jakość elementu budowlanego, to takie materiały będą niezwłocznie zastąpione innymi, a elementy Robót rozebrane i wykonane ponownie na koszt Wykonawcy.

1.5.5 Przekazanie Terenu budowy

Zamawiający w terminie określonym w dokumentach kontraktowych przekaże Wykonawcy Teren budowy wraz ze wszystkimi wymaganymi uzgodnieniami prawnymi i administracyjnymi, lokalizację i współrzędne punktów głównych trasy oraz reperów, dwa egzemplarze dokumentacji projektowej i dwa komplety ST.

Na Wykonawcy spoczywa odpowiedzialność za ochronę przekazanych mu punktów pomiarowych do chwili odbioru ostatecznego robót. Uszkodzone lub zniszczone znaki geodezyjne Wykonawca odtworzy i utwali na własny koszt.

Wykonawca odpowiada przed Właścicielami nieruchomości, których teren został przekazany pod budowę, za wszystkie szkody powstałe na tym terenie.

Obowiązkiem Wykonawcy jest odtworzenie terenu budowy do stanu pierwotnego w przypadku zniszczeń powstałych w trakcie prowadzenia robót.

1.5.6 Zabezpieczenie Terenu Budowy

Wykonawca jest zobowiązany do zapewnienia i utrzymania bezpieczeństwa Terenu Budowy oraz Robót poza terenem budowy w okresie trwania realizacji Kontraktu aż do zakończenia i odbioru końcowego Robót, a w szczególności:

- Utrzyma warunki bezpiecznej pracy i pobytu osób wykonujących czynności związane z budową i nienaruszalność ich mienia służącego do pracy a także zabezpieczy Teren Budowy przed dostępem osób nieupoważnionych.
- Przed przystąpieniem do Robót Wykonawca przedstawi Inżynierowi do zatwierdzenia uzgodniony z odpowiednim zarządem drogi i organem zarządzającym ruchem projekt organizacji ruchu i zabezpieczenia Robót w okresie trwania budowy. W zależności od potrzeb i postępu Robót projekt organizacji ruchu powinien być aktualizowany przez Wykonawcę na bieżąco. W czasie wykonywania Robót, Wykonawca dostarczy, zainstaluje i będzie obsługiwał wszystkie tymczasowe urządzenia zabezpieczające takie jak: zapory, światła ostrzegawcze, sygnały itp., zapewniając w ten sposób bezpieczeństwo pojazdów i pieszych. Wykonawca zapewni stałe warunki widoczności w dzień i w nocy tych zapór i znaków, dla których jest to nieodzowne ze względów bezpieczeństwa. Wszystkie znaki, zapory i inne urządzenia zabezpieczające będą akceptowane przez Inżyniera.
- Fakt przystąpienia do Robót Wykonawca obwieści publicznie przed ich rozpoczęciem w sposób uzgodniony z Inżynierem oraz przez umieszczenie, w miejscach i ilościach określonych przez Inżyniera, tablic informacyjnych, których treść będzie zatwierdzona przez Inżyniera. Tablice informacyjne będą utrzymywane przez Wykonawcę w dobrym stanie przez cały okres realizacji Robót.
- Koszt zabezpieczenia Terenu Budowy i Robót poza placem budowy nie podlega odrębnej zapłacie i przyjmuje się, że jest włączony w Cenę Kontraktową

1.5.7 Ograniczenie obciążeń osi pojazdów

Wykonawca stosować się będzie do ustawowych ograniczeń obciążenia na oś, przy transporcie materiałów i wyposażenia na i z Terenu Budowy. Uzyska on wszelkie niezbędne zezwolenia od władz, co do przewozu nietypowych wagowo i gabarytowo ładunków.

1.5.8 Ochrona i utrzymanie Robót

Wykonawca będzie odpowiedzialny za ochronę Robót i za wszelkie materiały i urządzenia używane do Robót od daty rozpoczęcia do daty wydania potwierdzenia zakończenia przez Inżyniera.

Wykonawca będzie utrzymywać Roboty do czasu odbioru pogwarancyjnego. Utrzymanie powinno być prowadzone w taki sposób, aby budowla lub jej elementy były w zadowalającym stanie przez cały czas, do momentu odbioru pogwarancyjnego.

Jeśli Wykonawca w jakimkolwiek czasie zaniedba utrzymanie, to na polecenie Inżyniera powinien rozpocząć Roboty utrzymaniowe nie później niż w 24 godziny po otrzymaniu tego polecenia.

1.6 Zabezpieczenie interesów osób trzecich

Obowiązki Wykonawcy

Wykonawca odpowiada za ochronę instalacji na powierzchni ziemi i za urządzenia podziemne, takie jak rurociągi, kable itp. oraz uzyska od odpowiednich władz będących właścicielami tych urządzeń potwierdzenie informacji dostarczonych mu przez Zamawiającego w ramach planu ich lokalizacji.

Wykonawca zapewni właściwe oznaczenie i zabezpieczenie przed uszkodzeniem tych instalacji i urządzeń w czasie trwania budowy.

Wykonawca zobowiązany jest umieścić w swoim harmonogramie rezerwę czasową dla wszelkiego rodzaju Robot, które mają być wykonane w zakresie przełożenia instalacji i urządzeń podziemnych na Terenie Budowy i powiadomić Inżyniera i władze lokalne o zamiarze rozpoczęcia Robót.

O fakcie przypadkowego uszkodzenia tych instalacji Wykonawca bezzwłocznie powiadomi Inżyniera i zainteresowane władze oraz będzie z nimi współpracował dostarczając wszelkiej pomocy potrzebnej przy dokonywaniu napraw. Wykonawca będzie odpowiadać za wszelkie spowodowane przez jego działania uszkodzenia instalacji na powierzchni ziemi i urządzeń podziemnych wykazanych w dokumentach dostarczonych mu przez Zamawiającego.

Jeżeli Teren Budowy przylega do terenów z zabudową mieszkaniową, Wykonawca będzie realizować Roboty w sposób powodujący minimalne niedogodności dla mieszkańców. Wykonawca odpowiada za wszelkie uszkodzenia zabudowy w sąsiedztwie budowy, spowodowane jego działalnością. Wykonawca odtworzy ogrodzenia uszkodzone w trakcie robót.

Przed przystąpieniem do Robót należy określić strefy wpływu pracy ciężkiego sprzętu na istniejącą zabudowę oraz dla budynków w tej strefie sporządzić inwentaryzację i ocenę stanu technicznego. Koszt wykonania tych opracowań obciąża Wykonawcę.

Inżynier będzie na bieżąco informowany o wszystkich umowach zawartych pomiędzy Wykonawcą a właścicielami nieruchomości i dotyczących korzystania z własności i dróg wewnętrznych. Jednakże, ani Inżynier ani Zamawiający nie będzie ingerował w takie porozumienia, o ile nie będą one sprzeczne z postanowieniami zawartymi w warunkach Kontraktu.

O wszelkich wykopaliskach odkrytych na terenie budowy (monety, przedmioty wartościowe, budowle oraz inne pozostałości o znaczeniu geologicznym lub archeologicznym), Wykonawca zobowiązany jest powiadomić nadzór archeologiczny i Inżyniera i postępować dalej zgodnie z ich poleceniami. Jeżeli w wyniku tych poleceń Wykonawca poniesie koszty i/lub wystąpią opóźnienia w robotach, Inżynier po uzgodnieniu z Zamawiającym i Wykonawcą ustali wydłużenie czasu wykonania robót i/lub wysokość kwoty, o którą należy zwiększyć Cenę Kontraktową.

1.7 Ochrona środowiska w czasie wykonywania Robót

Wykonawca ma obowiązek znać i stosować w czasie prowadzenia Robót wszelkie przepisy dotyczące ochrony środowiska naturalnego.

W okresie trwania budowy i wykańczania robót Wykonawca będzie:

- utrzymywać Teren Budowy i wykopy w stanie bez wody stojącej,
- podejmować wszelkie uzasadnione kroki mające na celu stosowanie się do przepisów i norm dotyczących ochrony środowiska na terenie i wokół Terenu Budowy oraz będzie unikać uszkodzeń lub uciążliwości dla środowiska, osób lub własności społecznej i innych, a wynikających ze skażenia, z nadmiernego hałasu, wibracji, zanieczyszczenia lub innych przyczyn powstałych w następstwie jego sposobu działania.

Stosując się do tych wymagań będzie miał szczególny wzgląd na:

- lokalizację baz, warsztatów, magazynów, składowisk, ukopów i dróg dojazdowych,
- środki ostrożności i zabezpieczenia przed zanieczyszczeniem zbiorników i cieków wodnych pyłami lub substancjami toksycznymi, zanieczyszczeniem powietrza pyłami i gazami, możliwością powstania pożaru.

1.7.1 Zabezpieczenie zieleni

W pobliżu tras projektowanych odcinków sieci, rosną drzewa, które w trakcie robót budowlanych mogą zostać narażone na uszkodzenia. W celu ochrony drzew przed ewentualnym uszkodzeniem, podczas prowadzenia robót należy:

- osłaniać pnie drzew rosnących w bezpośrednim sąsiedztwie przeprowadzanych wykopów,
- roboty ziemne w obrębie systemu korzeniowego, w miarę możliwości powinny być wykonywane ręcznie,
- odsłonięte korzenie drzew, zabezpieczyć przed nadmiernym wysuszeniem (latem) lub przemarzeniem (zimą),
- w bezpośrednim zasięgu koron drzew nie powinny być lokalizowane place składowe i drogi dojazdowe. W przypadku czasowego obniżenia poziomu zwierciadła wody gruntowej pożądanym jest, aby czas trwania leja depresyjnego był skrócony do minimum. Zaleca się prowadzenie prac odwodnieniowych poza okresem wegetacyjnym.

1.7.2 Obowiązki Wykonawcy wynikające z Ustawy o odpadach

Wykonawcę uznaje się za wytwórcę odpadów powstających w czasie budowy. Usunięcie odpadów, ich wykorzystanie lub unieszkodliwienie są obowiązkiem Wykonawcy. Zamawiający nie będzie z tego tytułu ponosił żadnych kosztów w tym z tytułu opłat za gospodarstwo korzystanie ze środowiska.

1.8 Warunki bezpieczeństwa pracy

1.8.1 Bezpieczeństwo i ochrona zdrowia

Podczas realizacji Robót Wykonawca będzie przestrzegać przepisów dotyczących bezpieczeństwa i ochrony zdrowia. W szczególności Wykonawca ma obowiązek zadbać, aby personel nie wykonywał pracy w warunkach niebezpiecznych, szkodliwych dla zdrowia oraz nie spełniających odpowiednich wymagań sanitarnych.

Wykonawca zapewni i będzie utrzymywał wszelkie urządzenia zabezpieczające, socjalne oraz sprzęt i odpowiednią odzież dla ochrony życia i zdrowia osób zatrudnionych na budowie oraz dla zapewnienia bezpieczeństwa publicznego.

Wykonawca sporządzi plan bezpieczeństwa i ochrony zdrowia zgodnie z wymogami Rozporządzenia Ministra Infrastruktury z dn. 23 czerwca 2003 r. w sprawie informacji dotyczącej bezpieczeństwa i ochrony zdrowia oraz planu bezpieczeństwa i ochrony zdrowia (Dz. U. Nr 120, poz.1126.).

Uznaje się, że wszelkie koszty związane z wypełnieniem wymagań określonych powyżej nie podlegają odrębnej zapłacie i są uwzględnione w Cenie Kontraktowej.

1.8.2 Ochrona przeciwpożarowa

Wykonawca będzie przestrzegać przepisów ochrony przeciwpożarowej.

Wykonawca będzie utrzymywać, wymagany na podstawie odpowiednich przepisów sprawny sprzęt przeciwpożarowy, na terenie baz produkcyjnych, w pomieszczeniach biurowych, mieszkalnych, magazynach oraz w maszynach i pojazdach.

Materiały łatwopalne będą składowane w sposób zgodny z odpowiednimi przepisami i zabezpieczone przed dostępem osób trzecich.

Wykonawca będzie odpowiedzialny za wszelkie straty spowodowane pożarem wywołanym jako rezultat realizacji robót albo przez personel Wykonawcy.

1.8.3 Materiały szkodliwe dla otoczenia

Materiały, które w sposób trwały są szkodliwe dla otoczenia, nie będą dopuszczone do użycia. Nie dopuszcza się użycia materiałów wywołujących szkodliwe promieniowanie o stężeniu większym od dopuszczalnego.

Wszelkie materiały odpadowe użyte do Robót będą miały świadectwa dopuszczenia, wydane przez uprawnioną jednostkę, jednoznacznie określające brak szkodliwego oddziaływania tych materiałów na środowisko.

1.9 Zaplecze dla potrzeb Wykonawcy

Wykonawca, w ramach Kontraktu jest zobowiązany zorganizować zaplecze przestrzegając obowiązujących przepisów prawa, szczególnie w zakresie BHP, zabezpieczeń p. poż., wymogów Państwowej Inspekcji Pracy i Państwowego Inspektora Sanitarnego. Zaplecze Wykonawcy winno spełniać wszelkie wymagania w zakresie sanitarnym, technicznym, gospodarczym, administracyjnym itp.

Jako zaplecze Wykonawcy kwalifikuje się także zaplecze magazynowania materiałów.

Koszty związane z urządzeniem, utrzymaniem oraz likwidacją zaplecza Wykonawcy, winny być rozłożone proporcjonalnie we wszystkich pozycjach Przedmiaru Robót.

W Cenę Kontraktową należy włączyć koszt wykonania poszczególnych obiektów zaplecza, drogi tymczasowe i montażowe oraz koszt uzyskania, doprowadzenia, przyłączenia wszelkich czynników i mediów na Teren Budowy, takich jak m.in.: energia elektryczna, gaz, woda, ścieki itp.

W Cenę Kontraktową należy włączyć również wszelkie opłaty wstępne, przesyłowe i eksploatacyjne związane z korzystaniem z tych mediów w czasie trwania Kontraktu oraz koszty ewentualnych likwidacji tych przyłączy i doprowadzeń po ukończeniu Kontraktu. Zabezpieczenie korzystania z w/w czynników i mediów energetycznych należy do obowiązków Wykonawcy i w pełni jest on odpowiedzialny za uzyskanie wszystkich warunków technicznych przyłączenia, dokonanie uzgodnień, przeprowadzenie prac projektowych i otrzymanie niezbędnych pozwoleń i zezwoleń.

Do obowiązków wykonawcy należy ochrona i kontrola dostępu do zaplecza budowy, terenu budowy, kontrola wjeżdżających i wyjeżdżających pojazdów.

1.10 Zabezpieczenie terenu budowy – warunki dotyczące organizacji ruchu, ogrodzenia, zabezpieczenia chodników i jezdni

Wykonawca jest zobowiązany do zapewnienia i utrzymania bezpieczeństwa Terenu Budowy oraz Robót poza Terenem budowy w okresie trwania realizacji Kontraktu aż do zakończenia i Przejęcia Robót, a w szczególności utrzymać warunki bezpiecznej pracy i pobytu osób wykonujących czynności związane z budową i nienaruszalność ich mienia służącego do pracy a także zabezpieczyć Teren Budowy przed dostępem osób nieupoważnionych.

Wykonawca zapewni w trakcie realizacji robót, na czas niezbędny:

- utrzymanie płynności ruchu publicznego,
- bieżące utrzymanie objazdów i przejazdów w stanie technicznym, umożliwiającym ruch kołowy i pieszy zgodnie z obowiązującymi przepisami,
- zabezpieczenie dróg i chodników.

Wykonawca opracuje i uzgodni Projekt organizacji Ruchu oraz będzie go aktualizował w miarę potrzeb wynikających z postępu robót.

Po wykorzystaniu i uzgodnieniu z Inżynierem dokona likwidacji objazdów/przejazdów i organizacji ruchu, w tym:

- usunięcia nie wbudowanych materiałów i oznakowania,
- doprowadzenia terenu do stanu pierwotnego.

Koszt utrzymania i likwidacji objazdów/przejazdów oraz zastępczej organizacji ruchu nie podlega odrębnej zapłacie i przyjmuje się, że jest włączony w Cenę Kontraktową.

1.11 Inne istotne dane

1.11.1 Stosowanie się do prawa i innych przepisów

Wykonawca robót jest zobowiązany do bezwzględnego przestrzegania Prawa Polskiego w trakcie prowadzenia robót.

Wykonawca zobowiązany jest znać wszystkie przepisy wydane przez władze centralne i miejscowe oraz inne przepisy i wytyczne, które są w jakikolwiek sposób związane z Robotami i będzie w pełni odpowiedzialny za przestrzeganie tych praw, przepisów i wytycznych podczas prowadzenia Robót.

Wykonawca będzie przestrzegać praw patentowych i będzie w pełni odpowiedzialny za wypełnienie wszelkich wymagań prawnych odnośnie wykorzystania opatentowanych urządzeń lub metod i w sposób ciągły będzie informować Inżyniera o swoich działaniach, przedstawiając kopie zezwoleń i inne odnośne dokumenty.

1.11.2 Zezwolenia

Zezwolenia wymagane w Rzeczypospolitej Polskiej, Wykonawca winien uzyskać od odnośnych władz na swój koszt.

Razem z Harmonogramem robót, Wykonawca winien przedłożyć Inżynierowi wykaz wszystkich zezwoleń wymaganych do rozpoczęcia i zakończenia Robót.

Wykonawca winien dostosować się do wymagań tych zezwoleń i winien w pełni umożliwić władzom wydającym te zezwolenia kontrolę i badanie robót. Ponadto, winien pozwolić Władzom na udział w badaniach i procedurach sprawdzających, co nie powinno zwolnić Wykonawcy z jakichkolwiek jego obowiązków kontraktowych.

2 WYMAGANIA DOTYCZĄCE WŁAŚCIWOŚCI WYROBÓW BUDOWLANYCH

2.1 Wymagania ogólne

Materiały jakie Wykonawca zamierza zastosować w celu wykonania Robót muszą uzyskać aprobatę Inżyniera.

Zastosowane materiały będą fabrycznie nowe, pierwszej klasy jakości, wolne od wad fabrycznych, posiadające odpowiednie atesty lub deklaracje zgodności oraz będą posiadały właściwości użytkowe spełniające wymagania jakościowe określone Polskimi Normami, ST i dokumentacji projektowej.

Przy wykonywaniu Robót mogą być stosowane wyłącznie materiały, wyroby, urządzenia dopuszczone do obrotu i odpowiadające wymaganiom określonym w art.10 Ustawy „Prawo Budowlane” z dnia 7 lipca 1994 r. (t.j. Dz. U. 2006 r. Nr 156 poz. 1118.) i Ustawie z dnia 16 kwietnia 2004 r. o wyrobach budowlanych (Dz. U. Nr 92, poz. 881).

2.2 Źródła szukania materiałów

Co najmniej na trzy tygodnie przed zaplanowanym wykorzystaniem jakichkolwiek materiałów przeznaczonych do Robót, Wykonawca przedstawi Inżynierowi do zatwierdzenia, szczegółowe informacje dotyczące proponowanego źródła wytwarzania, zamawiania lub wydobywania tych materiałów jak również odpowiednie świadectwa badań laboratoryjnych oraz próbki materiałów. Zatwierdzenie partii materiałów z danego źródła nie oznacza automatycznie, że wszystkie materiały z danego źródła uzyskają zatwierdzenie.

Wykonawca zobowiązany jest do prowadzenia badań w celu wykazania, że materiały uzyskane z dopuszczonego źródła w sposób ciągły spełniają wymagania ST w czasie realizacji robót.

2.3 Pozyskiwanie materiałów miejscowych

Wykonawca odpowiada za uzyskanie pozwoleń od właścicieli i odnośnych władz, na pozyskanie materiałów z jakichkolwiek źródeł miejscowych, włączając w to źródła wskazane przez Zamawiającego i jest zobowiązany dostarczyć Inżynierowi wymagane dokumenty, przed rozpoczęciem eksploatacji źródła.

Wykonawca ponosi odpowiedzialność za spełnienie wymagań ilościowych i jakościowych materiałów z jakiegokolwiek źródła.

Wykonawca poniesie wszystkie koszty, a w tym: opłaty, wynagrodzenia i wszelkie inne koszty związane z dostarczeniem materiałów dla Robót.

Humus i nadkład, czasowo zdjęte z terenu wykopów, ukopów i miejsc pozyskiwania piasku i żwiru, będą formowane w hałdy i wykorzystywane przy zasypce i przywracaniu stanu terenu, przy zakończeniu Robót.

Wszystkie odpowiednie materiały pozyskane z wykopów na terenie budowy lub z innych miejsc wskazanych w dokumentach umowy będą wykorzystane do robót lub odwiezione na odkład odpowiednio do wymagań umowy lub wskazań Inżyniera.

Eksploatacja źródeł materiałów będzie zgodna z wszelkimi regulacjami prawnymi obowiązującymi na danym obszarze.

2.4 Inspekcja wytwórni materiałów

Wytwórnie materiałów mogą być okresowo kontrolowane przez Inżyniera w celu sprawdzenia zgodności stosowanych metod produkcyjnych z wymaganiami. Próbki materiałów mogą być pobierane w celu sprawdzenia ich właściwości. Wynik tych kontroli będzie podstawą akceptacji określonej partii materiałów pod względem jakości.

W przypadku, gdy Inżynier będzie przeprowadzał inspekcję wytwórni będą zachowane następujące warunki:

- Inżynier będzie miał zapewnioną współpracę i pomoc Wykonawcy oraz producenta materiałów w czasie przeprowadzania inspekcji.
- Inżynier będzie miał wolny dostęp, w dowolnym czasie, do tych części wytwórni, gdzie odbywa się produkcja materiałów przeznaczonych do realizacji Umowy.

2.5 Materiały nie odpowiadające wymaganiom

Materiały nie odpowiadające wymaganiom zostaną przez Wykonawcę wywiezione z Terenu Budowy. Każdy rodzaj Robót, w którym znajdują się nie zbadane i nie zaakceptowane materiały, Wykonawca wykonuje na własne ryzyko, licząc się z jego nieprzyjęciem i niezapłaceniem.

2.6 Przechowywanie i składowanie materiałów

Wykonawca, zapewni, aby tymczasowo składowane materiały, do czasu, gdy będą one potrzebne do Robót, były zabezpieczone przed zanieczyszczeniem, zachowały swoją jakość i właściwości i były dostępne do kontroli przez Inżyniera. Miejsca czasowego składowania będą zlokalizowane w obrębie Terenu Budowy w miejscach uzgodnionych z Inżynierem.

2.7 Wariantowe stosowanie materiałów

Jeśli Dokumentacja Projektowa lub ST przewidują możliwość wariantowego zastosowania rodzaju materiałów w wykonywanych Robotach, Wykonawca powiadomi Inżyniera o swoim zamiarze, co najmniej 3 tygodnie przed użyciem materiału, albo w okresie dłuższym, jeśli będzie to wymagane dla badań prowadzonych przez Inżyniera. Wybrany i zaakceptowany rodzaj materiału nie może być później zmieniany bez zgody Inżyniera.

3 WYMAGANIA DOTYCZĄCE SPRZĘTU I MASZYN

Wykonawca jest zobowiązany do używania jedynie takiego sprzętu i maszyn, które nie spowodują niekorzystnego wpływu na jakość wykonywanych Robot. Sprzęt i maszyny używane do Robót powinny być zgodne z ofertą Wykonawcy i powinny odpowiadać wskazaniom zawartym w ST, PZJ zaakceptowanym przez Inżyniera; w przypadku braku ustaleń w powyższych dokumentach sprzęt powinien być uzgodniony i zaakceptowany przez Inżyniera.

Liczba i wydajność sprzętu będzie gwarantować przeprowadzenie Robót, zgodnie z zasadami określonymi w Dokumentacji Projektowej, ST w terminie przewidzianym Kontraktem.

Sprzęt będący własnością Wykonawcy lub wynajęty do wykonania Robót ma być utrzymywany w dobrym stanie i w gotowości do pracy. Będzie on zgodny z normami ochrony środowiska i przepisami dotyczącymi jego użytkowania.

Wykonawca dostarczy Inżynierowi kopie dokumentów potwierdzających dopuszczenie sprzętu do użytkowania, tam gdzie jest to wymagane przepisami.

Jakikolwiek sprzęt, maszyny, urządzenia i narzędzia nie gwarantujące zachowania warunków Kontraktu, zostaną przez Inżyniera zdyskwalifikowane i nie dopuszczone do Robót.

4 WYMAGANIA DOTYCZĄCE ŚRODKÓW TRANSPORTU

Wykonawca jest zobowiązany do stosowania jedynie takich środków transportu, które nie wpłyną niekorzystnie na jakość wykonywanych Robót i właściwości przewożonych materiałów.

Liczba środków transportu będzie zapewniać prowadzenie Robót zgodnie z zasadami określonymi w Dokumentacji Projektowej, ST, w terminie przewidzianym Kontraktem.

Przy ruchu na drogach publicznych pojazdy będą spełniać wymagania dotyczące przepisów ruchu drogowego w odniesieniu do dopuszczalnych obciążeń na osie i innych parametrów technicznych. Środki transportu nie odpowiadające warunkom Umowy na polecenie Inżyniera będą usunięte z Terenu Budowy.

Wykonawca będzie usuwać na bieżąco, na własny koszt, wszelkie zanieczyszczenia spowodowane jego pojazdami na drogach publicznych oraz dojazdach do Terenu Budowy.

5 WYMAGANIA DOTYCZĄCE WYKONANIA ROBÓT BUDOWLANYCH

Wykonawca jest odpowiedzialny za prowadzenie Robot, zgodnie z Kontraktem, oraz za jakość zastosowanych materiałów wykonywanych Robót, za ich zgodność z Dokumentacją Projektową, wymaganiami ST, PZJ, projektu organizacji Robót oraz poleceniami Inżyniera.

Wykonawca ponosi odpowiedzialność, za dokładne wytyczenie w planie i wyznaczenie wysokości wszystkich elementów Robót zgodnie z wymiarami i rzędnymi określonymi w Dokumentacji Projektowej.

Następstwa jakiegokolwiek błędu spowodowanego przez Wykonawcę w wytyczeniu i wyznaczaniu Robót zostaną, poprawione przez Wykonawcę na własny koszt.

Sprawdzenie wytyczenia Robót lub wyznaczenia wysokości przez Inżyniera nie zwalnia Wykonawcy od odpowiedzialności za ich dokładność.

Decyzje Inżyniera dotyczące akceptacji lub odrzucenia materiałów i elementów Robót będą oparte na wymaganiach sformułowanych w Kontrakcie, Dokumentacji Projektowej i w ST a także w normach i wytycznych. Przy podejmowaniu decyzji Inżynier uwzględni wyniki badań materiałów i Robót, rozrzuty występujące przy produkcji i przy badaniach materiałów, doświadczenia z przeszłości, wyniki badań naukowych oraz inne czynniki wpływające na rozważaną kwestię.

Polecenia Inżyniera będą wykonywane nie później niż w czasie przez niego wyznaczonym, po ich otrzymaniu przez Wykonawcę, pod groźbą zatrzymania Robót. Skutki finansowe z tego tytułu ponosi Wykonawca.

6 KONTROLA, BADANIA ORAZ ODBIÓR WYROBÓW I ROBÓT BUDOWLANYCH

6.1 Program zapewnienia jakości (PZJ)

Do obowiązków Wykonawcy należy opracowanie i przedstawienie do aprobaty Inżyniera programu zapewnienia jakości, w którym przedstawi on zamierzony sposób wykonywania Robót, możliwości techniczne, kadrowe i organizacyjne gwarantujące wykonanie Robót zgodnie z Dokumentacją Projektową, ST oraz poleceniami i ustaleniami przekazanymi przez Inżyniera.

Program zapewnienia jakości będzie zawierać:

- a) część ogólną opisującą:
- organizację wykonania Robót, w tym terminy i sposób prowadzenia Robót,
 - organizację ruchu na budowie wraz z oznakowaniem Robót,
 - sposób zapewnienia bhp,
 - wykaz zespołów roboczych, ich kwalifikacje i przygotowanie praktyczne,
 - wykaz osób odpowiedzialnych za jakość i terminowość wykonania poszczególnych elementów Robót,
 - system (sposób i procedurę) proponowanej, kontroli sterowania jakością wykonywanych Robót,
 - wyposażenie w sprzęt i urządzenia do pomiarów i kontroli (opis laboratorium własnego lub laboratorium, któremu Wykonawca zamierza zlecić prowadzenie badań),
 - sposób oraz formę gromadzenia wyników badań laboratoryjnych, zapis pomiarów, nastaw mechanizmów sterujących a także wyciąganych wniosków i zastosowanych korekt w procesie technologicznym, proponowany sposób i formę przekazywania tych informacji Inżynierowi;
- b) część szczegółową opisującą dla każdego asortymentu Robót:
- wykaz maszyn i urządzeń stosowanych na budowie z ich parametrami technicznymi oraz wyposażeniem w mechanizmy do sterowania i urządzenia pomiarowo- kontrolne,
 - rodzaje i ilość środków transportu oraz urządzeń do magazynowania i załadunku materiałów, spoiw, lepiszczy, kruszyw itp.,
 - sposób zabezpieczenia i ochrony ładunków przed utratą ich właściwości w czasie transportu.
 - sposób i procedurę pomiarów i badań (rodzaj i częstotliwość, pobieranie próbek, legalizacja i sprawdzanie urządzeń, itp.) prowadzonych podczas dostaw materiałów, wytwarzania mieszanek i wykonywania poszczególnych elementów Robót,
 - sposób postępowania z materiałami i Robotami nie odpowiadającymi wymaganiom.

6.2 Zasady kontroli jakości Robót

Celem kontroli Robót będzie takie sterowanie ich przygotowaniem i wykonaniem, aby osiągnąć założoną jakość Robót.

Wykonawca jest odpowiedzialny za pełną kontrolę Robót i jakości materiałów.

Wykonawca zapewni odpowiedni system kontroli, włączając personel, laboratorium, sprzęt, zaopatrzenie i wszystkie urządzenia niezbędne do pobierania próbek i badań materiałów oraz Robót.

Przed zatwierdzeniem systemu kontroli Inżynier może zażądać od Wykonawcy przeprowadzenia badań w celu zademonstrowania, że poziom ich wykonywania jest zadowalający.

Wykonawca będzie przeprowadzać pomiary i badania materiałów oraz Robót z częstotliwością zapewniającą stwierdzenie, że Roboty wykonano zgodnie z wymaganiami zawartymi w Dokumentacji Projektowej i ST. Minimalne wymagania, co do zakresu badań i ich częstotliwość są określone w ST, normach i wytycznych.

Wykonawca dostarczy Inżynierowi świadectwa, że wszystkie stosowane urządzenia i sprzęt badawczy posiadają ważną legalizację, zostały prawidłowo wykalibrowane i odpowiadają wymaganiom norm określających procedury badań.

Wszystkie koszty związane z organizowaniem i prowadzeniem badań materiałów ponosi Wykonawca.

6.3 Pobieranie próbek

Próbki będą pobierane losowo. Zaleca się stosowanie statystycznych metod pobierania próbek, opartych na zasadzie, że wszystkie jednostkowe elementy produkcji mogą być z jednakowym prawdopodobieństwem wytypowane do badań.

Na zlecenie Inżyniera Wykonawca będzie przeprowadzać dodatkowe badania tych materiałów, które budzą wątpliwość, co do jakości, o ile kwestionowane materiały nie zostaną przez Wykonawcę usunięte lub ulepszone z własnej woli. Koszty tych dodatkowych badań pokrywa Wykonawca tylko w przypadku stwierdzenia usterek; w przeciwnym przypadku koszty te pokrywa Zamawiający.

6.4 Badania i pomiary

Wszystkie badania i pomiary będą przeprowadzone zgodnie z wymaganiami norm. W przypadku, gdy normy nie obejmują jakiegokolwiek badania wymaganego w ST, stosować można wytyczne krajowe, albo inne procedury, zaakceptowane przez Inżyniera.

Przed przystąpieniem do pomiarów lub badań, Wykonawca powiadomi Inżyniera o rodzaju miejscu i terminie pomiaru lub badania. Po wykonaniu pomiaru lub badania, Wykonawca przedstawi na piśmie ich wyniki do akceptacji Inżyniera.

6.5 Raporty z badań

Wykonawca będzie przekazywać Inżynierowi kopie raportów z wynikami badań jak najszybciej, nie później jednak niż w terminie określonym w program zapewnienia jakości.

6.6 Badania prowadzone przez Inżyniera

Dla celów kontroli jakości i zatwierdzenia, Inżynier uprawniony jest do dokonywania kontroli, pobierania próbek i badania materiałów u źródła ich wytwarzania, i zapewniona mu będzie wszelka potrzebna do tego pomoc ze strony Wykonawcy i producenta materiałów.

Inżynier, po uprzedniej weryfikacji systemu kontroli Robót prowadzonego przez Wykonawcę, będzie oceniać zgodność materiałów i Robót z wymaganiami ST na podstawie wyników badań dostarczonych przez Wykonawcę.

Inżynier może pobierać próbki materiałów i prowadzić badania niezależnie od Wykonawcy, na swój koszt. Jeżeli wyniki tych badań wykażą, że raporty Wykonawcy są niewiarygodne, to Inżynier poleci Wykonawcy lub zleci niezależnemu laboratorium przeprowadzenie powtórnych lub dodatkowych badań, albo oprze się wyłącznie na własnych badaniach przy ocenie zgodności materiałów i Robót z Dokumentacją Projektową i ST. W takim przypadku całkowite koszty powtórnych lub dodatkowych badań i pobierania próbek poniesione zostaną przez Wykonawcę.

6.7 Certyfikaty i deklaracje jakości materiałów i urządzeń

Przed wykonaniem badań jakości materiałów przez Wykonawcę, Inżynier może dopuścić do użycia materiały, które posiadają:

- certyfikat na znak bezpieczeństwa wykazujący, że zapewniono zgodność z kryteriami technicznymi określonymi na podstawie Polskich Norm, aprobat technicznych oraz właściwych przepisów i dokumentów technicznych,
- deklarację zgodności lub certyfikat zgodności z: Polską Normą lub aprobatą techniczną, w przypadku wyrobów, dla których nie ustanowiono Polskiej Normy, jeżeli nie są objęte certyfikacją określoną w pkt 1 i które spełniają wymogi ST.

W przypadku materiałów, dla których są wymagane ww. dokumenty przez ST, każda partia materiałów będzie posiadać te dokumenty, określające w sposób jednoznaczny jej cechy.

Produkty przemysłowe będą posiadać, ww. dokumenty wydane przez producenta, poparte w razie potrzeby, wynikami wykonanych przez niego badań.

Materiały posiadające ww. dokumenty, a urządzenia – ważną legalizację, mogą być badane w dowolnym czasie. Jeżeli stwierdzona zostanie niezgodność ich właściwości z ST, materiały takie lub urządzenia, zostaną odrzucone.

6.8 Dokumenty budowy

6.8.1 Dokumenty laboratoryjne

Dzienniki laboratoryjne, atesty materiałów, orzeczenia o jakości materiałów, recepty robocze i kontrolne wyniki badań Wykonawcy będą gromadzone w formie uzgodnionej w programie zapewnienia jakości. Dokumenty te stanowią załącznik do odbioru robót. Winny być udostępnione na każde życzenie Inżyniera.

6.8.2 Pozostałe dokumenty budowy

Do dokumentów budowy zalicza się następujące dokumenty:

- protokoły przekazania Terenu Budowy,
- umowy cywilno-prawne z osobami trzecimi i inne umowy cywilno-prawne,
- protokoły odbioru robót,
- protokoły z narad i ustaleń,
- korespondencję na budowie.

6.8.3 Przechowywanie dokumentów budowy

Dokumenty budowy będą przechowywane na Terenie Budowy w miejscu odpowiednio zabezpieczonym.

Zaginięcie, któregośkolwiek z dokumentów budowy spowoduje jego natychmiastowe odtworzenie w formie przewidzianej prawem. Wszelkie dokumenty budowy będą zawsze dostępne dla Inżyniera i przedstawiane do wglądu na życzenie Zamawiającego.

7 SPOSÓB ODBIORU ROBÓT BUDOWLANYCH

7.1 Procedura przejęcia robót

W zależności od ustaleń odpowiednich Specyfikacji, roboty podlegają następującym etapom odbioru, dokonywanym przez Inżyniera przy udziale Wykonawcy:

- odbiorowi robót zanikających i ulegających zakryciu,
- odbiorowi częściowemu,
- odbiorowi końcowemu,
- odbiorowi pogwarancyjnemu.

7.2 Odbiór robót zanikających i ulegających zakryciu

Odbiór robót zanikających i ulegających zakryciu będzie dokonany w czasie umożliwiającym wykonanie ewentualnych korekt i poprawek bez hamowania ogólnego postępu robót. Odbioru robót dokonuje Inżynier. Gotowość danej części robót do odbioru zgłasza Wykonawca Inżynierowi. Inżynier przeprowadza odbiór niezwłocznie nie później jednak niż w ciągu 3 dni od daty zgłoszenia.

Wykonawca robót nie może kontynuować robót bez odbioru robót zanikających i ulegających zakryciu przez Inżyniera.

7.3 Odbiór częściowy

Odbiór częściowy polega na ocenie ilości i jakości wykonanych części robót. Odbioru częściowego robót dokonuje się wg zasad jak przy odbiorze końcowym robót.

7.4 Odbiór końcowy robót

Zasady odbioru końcowego robót:

- Odbiór końcowy polega na finalnej ocenie rzeczywistego wykonania robót w odniesieniu do ich ilości, jakości i wartości.
- Całkowite zakończenie robót oraz gotowość do odbioru końcowego będzie stwierdzona przez Wykonawcę z bezzwłocznym powiadomieniem na piśmie o tym fakcie Inżyniera.
- Odbiór końcowy robót nastąpi w terminie ustalonym w Kontrakcie, licząc od dnia potwierdzenia przez Inżyniera zakończenia robót i przekazania dokumentów, o których mowa w punkcie poniższym.
- Odbioru końcowego dokonuje Komisja, wyznaczona przez Zamawiającego, w obecności Inżyniera i Wykonawcy.
- Komisja dokona oceny jakościowej robót na podstawie przedłożonych dokumentów, wyników badań, pomiarów, prób końcowych i ocenie wizualnej oraz zgodności wykonania robót z Dokumentacją Projektową i ST.
- Komisja zapozna się również z realizacją ustaleń przyjętych w trakcie odbiorów robót zanikających i ulegających zakryciu, zwłaszcza w zakresie wykonania robót uzupełniających i robót poprawkowych.
- W przypadku nie wykonania wyznaczonych robót poprawkowych lub robót uzupełniających, Komisja przerwie swoje czynności i ustali nowy termin odbioru końcowego.
- Inżynier wystawi Świadectwo Przejęcia stwierdzające zakończenie robót po zweryfikowaniu odbioru końcowego przez Komisję.

7.5 Dokumenty do odbioru końcowego robót

Do odbioru końcowego Wykonawca jest zobowiązany przygotować następujące dokumenty:

- Dokumentację Projektową z naniesionymi zmianami,
- uwagi i zalecenia Inżyniera, zwłaszcza przy odbiorze robót zanikających i ulegających zakryciu,
- recepty i ustalenia technologiczne,
- wyniki pomiarów kontrolnych, badań oraz prób końcowych i oznaczeń laboratoryjnych,
- deklaracje zgodności lub certyfikaty zgodności wbudowanych materiałów,
- sprawozdanie techniczne,
- powykonawczą dokumentację geodezyjną obiektu,
- inne dokumenty wymagane przez Zamawiającego.

Sprawozdanie techniczne będzie zawierać:

- zakres i lokalizację wykonywanych robót,
- wykaz wprowadzonych zmian,
- uwagi dotyczące warunków realizacji robót,
- datę rozpoczęcia i zakończenia robót.

W przypadku, gdy wg Komisji, roboty pod względem przygotowania dokumentacyjnego nie będą gotowe do odbioru końcowego, Komisja w porozumieniu z Wykonawcą wyznaczy ponowny termin odbioru końcowego robót.

Wszystkie zarządzone przez Komisję roboty poprawkowe lub uzupełniające będą zestawione wg wymagań ustalonych przez Inżyniera.

Termin wykonania robót poprawkowych i robót uzupełniających wyznaczy Komisja.

8 PODSTAWA PŁATNOŚCI

Płaci się za roboty wykonane zgodnie ze Specyfikacją Techniczną i dokumentacją – wg umowy zawartej pomiędzy Wykonawcą a Inwestorem.

Oferta wykonawcy powinna zawierać cenę wykonania 1 mb rurociągu.

9 DOKUMENTY ODNIESIENIA

Specyfikacje Techniczne w różnych miejscach powołują się na Polskie Normy (PN), przepisy branżowe, instrukcje. Należy je traktować jako integralną część i należy je czytać łącznie z Dokumentacją Projektową i ST, jak gdyby tam one występowały. Rozumie się, iż Wykonawca jest w pełni zaznajomiony z ich zawartością i wymaganiami. Zastosowanie będą miały ostatnie wydania Polskich Norm (datowane nie później niż 30 dni przed datą składania ofert), o ile nie postanowiono inaczej. Roboty będą wykonywane w bezpieczny sposób, ściśle w zgodzie z obowiązującymi Polskimi Normami (PN)/(EN-PN) lub odpowiednimi normami krajów UE w zakresie przyjętym przez polskie prawodawstwo i przepisami obowiązującymi w Polsce.

ROBOTY ZIEMNE

1 CZĘŚĆ OGÓLNA**1.1 Przedmiot Specyfikacji Technicznej**

Przedmiotem niniejszej Specyfikacji Technicznej (ST-2) są wymagania dotyczące wykonania i odbioru robót ziemnych związanych z wykonaniem inwestycji – przyłącza oraz instalacji zewnętrznej kanalizacji deszczowej dla projektowanego parkingu zlokalizowanego na dz. nr 1/2 i 1/4, obręb Żmigród.

Wszystkie nazwy własne urządzeń i materiałów użyte w dokumentacji są podane przykładowo i określają jedynie minimalne oczekiwane parametry jakościowe oraz wymagany standard i mogą być zastąpione przez inne równoważne lub lepsze.

1.2 Zakres stosowania Technicznej Specyfikacji

Specyfikacja Techniczna jest stosowana, jako dokument przetargowy i kontraktowy przy zleceniu i realizacji robót, wymienionych w punkcie powyższym.

1.3 Zakres robót objętych Techniczną Specyfikacją

Ustalenia zawarte w niniejszej ST dotyczą wykonania robót ziemnych przy wykonywaniu wykopów, zasypek, podsypek i obsypek gruntem z urobku i/lub dowiezionym.

Zakres robót obejmuje

Roboty przygotowawcze:

- prace pomiarowe związane z wyznaczeniem zakresu robót, zgodnie z ST-1,
- wykonanie wykopów kontrolnych w celu odkrycia istniejącego uzbrojenia podziemnego,
- zabezpieczenie lub przełożenie istniejących urządzeń technicznych uzbrojenia terenu (montaż i demontaż konstrukcji podparć i podwieszonych istniejących rurociągów i kabli),
- wykonanie tymczasowych przebiegów istniejących sieci, umożliwiających ich funkcjonowanie,
- zabezpieczenie obiektów chronionych prawem,
- przejście i odprowadzenie z terenu robót wód opadowych i gruntowych (odwodnienie wykopów),
- wykonanie niezbędnych dróg tymczasowych,
- dostarczenie na teren budowy niezbędnych materiałów, urządzeń i sprzętu budowlanego,
- ułożenie i rozbiórka kładek dla pieszych,
- rozbiórka i naprawa istniejących ogrodzeń przydomowych i innych,
- oznakowanie robót prowadzonych w pasie drogowym,
- wykonanie niezbędnych prac badawczych i projektowych.

Roboty zasadnicze:

- usunięcie warstwy ziemi urodzajnej (humusu) przed rozpoczęciem robót,
- wykopy wąskoprzestrzenne, ręczne i mechaniczne, na odkład i z wywozem, jamiste w miejscu występowania studzienek kanalizacyjnych i zbiorników wraz z odpowiednim zabezpieczeniem,
- umocnienia ścian wykopów,
- wykonanie podsypki pod rurociągi,
- wykonanie obsypki rurociągów z zagęszczeniem warstwami,
- zasypanie z zagęszczaniem wykopów, ręczne i mechaniczne,
- zagęszczanie gruntu w miejscu przebiegu dróg,
- wymiana gruntów,
- wywóz nadmiaru urobku i przywóz gruntu brakującego,
- plantowanie terenu i odbudowa rowów po zakończeniu prac,
- humusowanie terenu.

Roboty końcowe, konieczne do uzyskania Świadectwa Przejęcia Robót:

- przeprowadzenie niezbędnych pomiarów i badań laboratoryjnych.

1.4 Określenia podstawowe

Określenia podane w niniejszej Specyfikacji Technicznej są zgodne z obowiązującymi odpowiednimi normami i ST-1 – Wymagania Ogólne.

1.5 Ogólne wymagania dotyczące robót

Wykonawca jest odpowiedzialny za jakość wykonania robót oraz za zgodność z Dokumentacją Projektową, Specyfikacjami Technicznymi i poleceniami Inżyniera. Ogólne wymagania dotyczące robót podano w ST-1 – Wymagania Ogólne.

2 WYMAGANIA DOTYCZĄCE WŁAŚCIWOŚCI WYROBÓW BUDOWLANYCH

Materiałami stosowanymi do wykonania robót będących tematem niniejszej specyfikacji są:

- grunt wydobyty z wykopów,
- grunty żwirowe i piaszczyste zakupione i dowieszone spoza Terenu Budowy, na ewentualną wymianę gruntu,

- materiały do umocnienia wykopów,
- materiały do odwodnienia wykopów,
- materiały do podparć i podwieszeń,
- materiały na kładki dla pieszych,
- materiały służące do wykonania rurociągów tymczasowych.

Materiały powinny być zgodne z określonymi w Dokumentacji Projektowej i w ST. Do wykonania robót stosować materiały odpowiadające wymogom normy PN-S-02205.

3 WYMAGANIA DOTYCZĄCE SPRZĘTU I MASZYN

Warunki ogólne dotyczące używania sprzętu podano w ST-1 - Wymagania Ogólne.

Roboty ziemne, związane z wykonaniem wykopów, prowadzone mogą być ręcznie lub przy użyciu następującego sprzętu mechanicznego:

- koparki,
- spycharki,
- równiarki,
- niwelatora,
- walców,
- płyt i walców wibracyjnych,
- i innego sprzętu – odpowiadającego pod względem typów i ilości wymaganiom zawartym w projekcie organizacji Robót zaakceptowanym przez Inżyniera.
- do odwodnienia powierzchniowego w zależności od potrzeb – pompy spalinowe i elektryczne.
- wykopy liniowe (kanały), których dno znajduje się poniżej zwierciadła wody do 0,5m należy odwadniać za pomocą drenażu poziomego i lokalnych rzepi wyposażonych w pompy zatapialne pompy do zapewnienia tymczasowego funkcjonowania istniejących sieci.
- wykopy liniowe (kanały), których dno znajduje się poniżej zwierciadła wody na głębokości przekraczającej 0,5m będą odwadniane za pomocą igłofiltrów.

4 WYMAGANIA DOTYCZĄCE ŚRODKÓW TRANSPORTU

Warunki ogólne dotyczące transportu podano w ST-1 - Wymagania Ogólne.

Samochód samowładowczy i inne środki transportu-odpowiadające pod względem typów i ilości wymaganiom zawartym w projekcie organizacji robót zaakceptowanym przez Inżyniera.

Użyte środki transportu muszą być sprawne technicznie.

5 WYMAGANIA DOTYCZĄCE WYKONANIA ROBÓT

5.1 Wymagania ogólne

Wymagania ogólne dotyczące prowadzenia robót podano w ST-1 - Wymagania Ogólne.

5.2 Warunki szczególne wykonania Robót

5.2.1 Wykopy

Dno wykopu powinno być równe i wykonane na rzędnej ustalonej w dokumentacji projektowej, szerokość winna być dobrana do średnicy kanału lub rurociągu.

1. Roboty przygotowawcze

Przed przystąpieniem do robót Wykonawca dokona ich wytyczenia i trwale oznaczy je w terenie za pomocą kołków osiowych, kołków świadków i kołków krawędziowych.

Projektowana oś kanału lub rurociągu powinna być oznaczona w terenie przez geodetę z uprawnieniami. Oś przewodu wyznaczyć w sposób trwały i widoczny, z założeniem ciągów reperów roboczych.

Punkty na osi trasy należy oznaczyć za pomocą drewnianych palików, tzw. kołków osiowych z gwoździami. Kołki osiowe należy wbić na każdym załamaniu trasy, a na odcinkach prostych, co ok. 30-50 m. Na każdym prostym odcinku należy utrwalić, co najmniej 3 punkty. Kołki świadki wbija się po obu stronach wykopu, tak, aby istniała możliwość odtworzenia jego osi podczas prowadzenia robót. W terenie zabudowanym repery robocze należy osadzić w ścianach budynków w postaci haków lub bolców. Ciąg reperów roboczych należy nawiązać do reperów sieci państwowej. Szkice sytuacyjne reperów i ich rzędne Wykonawca przekaże Inżynierowi.

Przed przystąpieniem do wykonywania wykopów należy przygotować i oczyścić teren poprzez: usunięcie gruzu, kamieni, wycinę drzew i krzewów, wykonanie robót rozbiórkowych, urządzenie przejazdów i dróg dojazdowych.

Przed przystąpieniem do właściwych robót ziemnych należy usunąć darń i ziemię roślinną przymując ją z jednej strony wykopu liniowego, zainstalować urządzenia odwadniające, zabezpieczające wykopy przed wodami opadowymi, powierzchniowymi i gruntowymi. Urządzenia odwadniające należy kontrolować i konserwować przez cały czas trwania robót.

W trakcie realizacji robót ziemnych należy nad otwartymi wykopami ustawić ławy celownicze umożliwiające odtworzenie projektowanej osi wykopu i przewodu oraz kontrolę rzędnych ław.

2. Odwodnienie wykopów

W razie konieczności odwodniania wykopów, zgodnie z wyżej sformułowanymi zasadami, odwodnienie wykopów liniowych o zawadzeniu przekraczającym 0,5m odbywać się będzie za pomocą igłofiltrów $\phi 60\text{mm}$, długości 6,0m, których wydajność dopuszczalna jest odpowiednia do średniej i niskiej przepuszczalności utworów wodonośnych oraz depresji nie przekraczającej 4,5m.

Lokalizacja igłofiltrów – liniowa, na zewnątrz wykopu w pasie do 0,5m od jego krawędzi, jednostronnie lub dwustronnie mijankowo w celu maksymalnie dopuszczalnego zagęszczenia punktów drenażowych na odwadnianym odcinku w rozstawie co 1,0 m.

Głębokość zainstalowania igieł ustalona została do wielkości zagłębienia kanału powiększonej o 1,5 m – niezbędnej do wytworzenia wymaganej depresji. W utworach słabo przepuszczalnych igły należy wplukiwać w rurze $\phi 100$ mm w celu wykonania obsypki o granulacji 0,8-1,4 mm na wysokość 0,6-1,0 m powyżej spodu igły wraz z wyciąganiem rury z otworu.

Baterie igłofiltrów pracować będą w zestawach składających się z :

- agregatu pompowego wraz z osprzętem
- instalacji igłofiltrowej długości 25-50m
- igieł PE $\phi 60$ mm, długości 6,0m (z możliwością wydłużenia odpowiednimi przedłużkami)

Dla odwodnienia wykopów o niewielkim zawodnieniu (do 0,5m) stosowany będzie drenaż poziomy z rury drenarskiej ułożonych w dnie wykopu, Średnica rur drenarskich 80 mm, spadek – zgodny z dnem wykopu. Drenaż ułożyć na podsypce żwirowej. Na krańcach drenażu wykonać rzapie o wymiarach 0,4x0,4x0,4 podsypane żwirem, z których następować będzie pompowanie wody za pomocą pomp zatapialnych W razie potrzeby, przed przystąpieniem do robót, Wykonawca uzyska pozwolenie na zrzut wód odprowadzanych z wykopów.

Każdorazowo sposób odwadniania należy dobrać do aktualnie panujących warunków gruntowo-wodnych i uzgadniać na bieżąco z Inżynierem.

3. Roboty ziemne

Wykopy należy prowadzić zgodnie z:

- PN-B-10736:1999 „Wykopy otwarte dla przewodów wodociągowych i kanalizacyjnych„,
- Systemy przewodów rurowych z tworzyw sztucznych- Systemy poza konstrukcjami budynków do przesyłania wody i ścieków- Praktyka instalowania pod ziemią i nad ziemią- PN-ENV 1046.

„Warunki techniczne wykonania i odbioru robót”

- oraz zgodnie z wymaganiami BHP zawartymi w przepisach i normach branżowych a w szczególności w Rozporządzeniu Ministra Infrastruktury z dnia 06.02.2003r. w sprawie bezpieczeństwa i higieny pracy podczas wykonywania robót budowlano – montażowych i rozbiórkach (Dz. U. nr 47, poz.401 z dnia 19.03.2003r.)

Ze względu na występujące uzbrojenie podziemne biegnące wzdłuż trasy projektowanych sieci, jak również uzbrojenie przecinające te trasy, przed przystąpieniem do robót ziemnych należy wykonać przekopy poprzeczne oraz prowadzić roboty ziemne z zachowaniem szczególnej ostrożności – wg wcześniej opracowanego przez Wykonawcę planu robót.

Wszystkie napotkane przewody podziemne na trasie wykonywanego wykopu, krzyżujące się lub biegnące równolegle z wykopem powinny być zabezpieczone przed uszkodzeniem, a w razie potrzeby podwieszane w sposób zapewniający ich eksploatację lub zdemontowane i ponownie zamontowane w sposób nie kolidujący z rurociągami.

Przejścia przewodów przez przeszkody powinny być wykonywane dokładnie wg ustaleń i pozwoleń wydanych przez ich właścicieli, które zostały umieszczone w Dokumentacji Projektowej.

Uszkodzone ciągi drenarskie należy odbudować.

Nie wyklucza się istnienia w terenie innych nie wykazanych na mapach urządzeń podziemnych, które nie były zgłoszone do inwentaryzacji, lub o których brak jest informacji w instytucjach branżowych.

W przypadku wykopów pod odgałęzienia grawitacyjne i ciśnieniowe, istniejące ogrodzenia przydomowe należy zabezpieczyć przed osunięciem się do wykopu lub dokonać ich demontażu na długości niezbędnej do wykonania wykopu oraz prac montażowych i ponownie zamontować.

W przypadku usytuowania wykopu w nawierzchni utwardzonej Wykonawca dokona rozbiórki nawierzchni i podbudowy, a materiał z rozbiórki odwiezie i złoży w uzgodnionym miejscu.

Wykopy pod sieci należy wykonać o ścianach pionowych, ręcznie lub mechanicznie zgodnie z normami oraz możliwościami technicznymi wykonania oraz warunkami właścicieli pozostałego uzbrojenia.

Wykop pod przewody należy rozpocząć od najniższego punktu przesuwając się stopniowo w górę. Zapewnia to możliwość grawitacyjnego odpływu wód z wykopu w czasie opadów oraz odwodnienia wykopów nawodnionych.

Ściany wykopów liniowych należy zabezpieczyć obudową zmechanizowaną – segmentową płytową.

Przy głębinieniu wykopów w gruntach wodonośnych jest konieczne stosowanie w dnie wykopu ścianek szczelnych, sięgających co najmniej 0,5m poniżej dna wykopu: ścianki te powinny być dobrze rozparte w każdej fazie robót.

W przypadku zbyt małej odległości krawędzi wykopu (określonej w BN-83/8836-02) od drogi publicznej lub budynku może zaistnieć konieczność pozostawienia obudowy wykopu, w pozostałych przypadkach obudowę należy usunąć.

Rozbieranie umocnień ścian lub skarp wykopów powinno być przeprowadzane stopniowo w miarę zasypywania wykopów, poczynając od dna wykopu.

Zabezpieczenie ścian wykopów można usuwać za każdym razem na wysokość nie większą niż:

- 0,5m – z wykopów wykonanych w gruntach spoiстых
- 0,3m – z wykopów wykonanych w innych rodzajach gruntów.

Szerokość wykopu umocnionego uwarunkowana jest zewnętrznymi wymiarami przewodu, do których dodaje się obustronnie 0,4 m jako zapas potrzebny na deskowanie ścian i uszczelnienie styków. Deskowanie ścian należy prowadzić w miarę jego głębinienia.

Wydobyty grunt z wykopu powinien być odłożony przez Wykonawcę na odkład lub wywieziony poza plac budowy w uzgodnione miejsce.

Wydobywaną ziemię na odkład należy składować wzdłuż krawędzi wykopu w odległości 1,0 m od jego krawędzi, aby utworzyć przejście wzdłuż wykopu. Przejście to powinno być stale oczyszczane z wyrzucanej ziemi.

Wejście po drabinie do wykopu powinno być wykonane z chwilą osiągnięcia głębokości większej niż 1 m od poziomu terenu, w odległości nie przekraczającej 20 m.

Spód wykopu należy pozostawić na poziomie wyższym od rzędnej projektowanej o 2 do 5 cm w gruncie suchym, a w gruncie nawodnionym około 20 cm. Wykopy należy wykonać bez naruszenia naturalnej struktury gruntu. Pogłębienie wykopu do projektowanej rzędnej należy wykonać bezpośrednio przed ułożeniem podsypki.

Przy wykonywaniu wykopów w bezpośrednim sąsiedztwie istniejącej budowli na głębokości równej lub większej niż głębokość posadowienia tych budowli należy je zabezpieczyć przed osiadaniem i odkształcaniem.

W miejscu krzyżowania się ciągów pieszych z wykopem należy wykonać przykrycie wykopów kładkami z barierkami dla przejścia pieszych.

W przypadku przegłębienia wykopu pod rurociąg wykonać ławę żwirową i ją zagęścić.

W trakcie realizacji robót ziemnych należy nad wykopami ustawić ławy celownicze umożliwiające odtworzenie projektowanej osi wykopu i przewodu oraz kontrolę rzędnych dna. Ławy należy montować nad wykopem na wysokości ok. 1,0 m nad powierzchnią terenu w odstępach, co 30 m. Ławy powinny mieć wyraźnie i trwałe oznakowanie projektowanej osi przewodu.

Podłoże wzmocnione (sztuczne)

W przypadku zalegania w pobliżu innych gruntów, niż te, które umożliwiają posadowienie kanałów na podłożu naturalnym należy wykonać podłoże wzmocnione.

Podłoże wzmocnione należy wykonać jako:

- podłoże piaskowe przy naruszeniu gruntu rodzimego, który stanowić miał podłoże naturalne lub przy nienawodnionych skałach, gruntach spoistych (gliny, ily), makroporowatych i kamienistych,
- podłoże żwirowo-piaskowe lub tłuczniowo-piaskowe:
- przy gruntach nawodnionych słabych i łatwo ściśliwych (muły, torfy, itp) o małej grubości po ich usunięciu,
- przy gruntach wodonośnych (nawodnionych w trakcie robót odwadniających),
- w razie naruszenia gruntu rodzimego, który stanowić miał podłoże naturalne dla przewodów,
- jako warstwa wyrównawcza na dnie wykopu przy gruntach zbitych i skalistych,
- w razie konieczności obetonowania rur.

Wzmocnienie podłoża na odcinkach pod złączami rur powinno być wykonane po próbie szczelności odcinka przewodu.

Niedopuszczalne jest wyrównanie podłoża ziemią z urobku lub podkładanie pod rury kawałków drewna, kamieni lub gruzu.

Podłoże powinno być tak wyprofilowane, aby rura spoczywała na nim jedną czwartą swojej powierzchni.

Przewody należy układać w wykopie na odpowiednio przygotowanym podłożu. Przed przystąpieniem do wykonania podłoża należy dokonać odbioru technicznego wykopu.

Posadowienie kanałów grawitacyjnych w zależności od rozpoznanych warunków geologicznych dla terenu inwestycji:

- Kanały, posadzić na podsypce z piasku o grubości 10 cm (w przypadku podłoża skalistego 15 cm). Górną część podbudowy należy zagęścić i wyprofilować w obrębie kąta 90°.
- W przypadku kanałów i rurociągów układanych w strefie zalegania gruntów piaszczystych należy posadawiać je na gruncie rodzimym, a w razie przegłębienia wykopu stosować warstwę wyrównawczą odpowiednio dla: kanałów grawitacyjnych gr. 15 cm, rurociągów tłocznych 10 cm.
- W razie napotkania kurzawki, gruntów organicznych, gruntów, które wykazują zmianę objętości ze zmianą wilgotności i innych grunty charakteryzujących się złymi cechami wytrzymałościowymi, należy je wymienić aż do warstwy gruntu nośnego lub wzmocnić podłoże. Każdą taką sytuację należy ocenić indywidualnie podczas prowadzonej budowy w celu ustalenia najkorzystniejszego rozwiązania.
- Zagęszczanie podłoża powinno być wykonane do I_s nie mniej niż 0,95 a pod drogami 0,97.

Badania podłoża naturalnego i umocnionego zgodnie z wymaganiami normy.

4. Zasypanie wykopów i ich zagęszczenie

Użyty materiał i sposób zasypania przewodu nie powinien spowodować uszkodzenia ułożonego przewodu i obiektów na przewodzie oraz izolacji wodoszczelnej. Grubość warstwy ochronnej zasypu strefy niebezpiecznej ponad wierzch przewodu powinna wynosić co najmniej 0,3 m.

Zasypanie przewodu przeprowadza się w trzech etapach:

- etap I – wykonanie warstwy ochronnej nad kanałami z wyłączeniem odcinków na złączach,
- etap II – po próbie szczelności złącz rurociągów, wykonanie warstwy ochronnej w miejscach połączeń,
- etap III- zasyp wykopu gruntem rodzimym jeśli max. wielkość cząstek nie przekracza 30 mm, warstwami z jednoczesnym zagęszczeniem i rozbiórką deskowań i rozpór ścian wykopu.

Obsypkę i zasypkę kanałów i rurociągów tłocznych (wodociągu) wykonać z gruntu piaszczystego lub dowożonego.

Grunt rodzimy może być użyty do wykonania obsypki w strefie posadowienia rury o ile spełnia on wszystkie poniższe kryteria:

- nie zawiera cząstek większych niż 20mm,
- nie zawiera grud większych niż 20mm,
- nie jest materiałem zmrożonym,
- nie zawiera cząstek obcych (np. asfaltu, butelek, puszek, kawałków drewna),
- jest materiałem podatnym na zagęszczanie.

Dowóz piasku na budowę z miejsca uzgodnionego z Inwestorem. Urobek z wykopu wymieniany na grunt piaszczysty wywozić do wskazanych przez Inwestora miejsc celem wyrównania naturalnych dołów i zapadlisk, zaś nadmiar gruntu wywozić na miejsca wskazane przez Inwestora.

Obsypkę należy układać symetrycznie po obu stronach rury warstwami o grubości nie większej niż 0,2 m, zwracając szczególną uwagę na jej staranne zagęszczenie w strefie podparcia rury. W trakcie zagęszczania obsypki w tej strefie konieczne jest zachowanie należytej staranności, aby nie nastąpiło podniesienie rury. Do zagęszczenia obsypki zaleca się stosowanie lekkich wibratorów płaszczyznowych (o masie do 100 kg). Używanie wibratora bezpośrednio nad rurą jest niedopuszczalne, wibrator używać można, gdy nad rurą ułożono warstwę gruntu o grubości co najmniej 0,3 m.

Zasypanie wykopów powyżej warstwy ochronnej dokonuje się gruntem rodzimym, warstwami 0,1-0,2 m z jednoczesnym zagęszczeniem i ewentualną rozbiórką odeskowań i rozpór ścian wykopu.

W przypadku wystąpienia gruntów organicznych takich jak: grunt sypki wielofrakcyjny z domieszką humusu, il organiczny, organiczna mieszanka glinowo – ilowa, glina organiczna, glina z domieszkami organicznymi, torf, inne grunty wysokoorganiczne, muły a także w przypadku wystąpienia skał należy dokonać wymiany gruntu.

W przypadku układania rurociągu pod terenami zielonymi, grunt powinien być zagęszczony ok. 88% w zmodyfikowanej skali Proctora.

W czasie wykonywania zagęszczenia gruntu pod nawierzchnią drogową należy uzyskać współczynnik zagęszczenia gruntu $I_s=0,97$ w warstwie poniżej 50 cm od granicy robót ziemnych oraz $I_s=1,00$ w warstwach nasypu do 50 cm od granic robót drogowych.

Wilgotność gruntu przy zagęszczaniu nie powinna różnić się od wilgotności optymalnej o więcej niż 20%.

Zasypkę wokół studzienek rewizyjnych wykonywać ręcznie, warstwami nie przekraczającymi 20 cm wraz z jednoczesnym zagęszczaniem poszczególnych warstw.

Po zakończeniu prac sieciowych należy przywrócić do stanu pierwotnego nawierzchnię na całej długości tras rurociągów i obiektów kubaturowych tam, gdzie nie przewidziano remontu nawierzchni zgodnie z odrębnym opracowaniem. Posianie traw po uprzednim rozścieleniu humusu na terenach nieutwardzonych.

6 KONTROLA JAKOŚCI ROBÓT

6.1 *Ogólne wymagania*

Ogólne zasady kontroli jakości robót podano ST-1- WYMAGANIA OGÓLNE.

6.2 *Kontrola i badanie w trakcie Robót i odbioru*

Przed przystąpieniem do Robót Wykonawca winien wykonać badania mające na celu:

- zakwalifikowanie gruntów do odpowiednich kategorii,
- określenie gruntu i jego uwarstwienia,
- określenie stanu terenu,
- ustalenie metod odwodnieniowych.

Kontrola w trakcie Robót winna obejmować:

- sprawdzenie rzędnych założonych ław celowniczych w nawiązaniu do podanych na Terenie Budowy stałych punktów niwelacyjnych z dokładnością odczytu do 1 mm,
- sprawdzenie metod wykonywania wykopów,
- badanie zachowania warunków bezpieczeństwa pracy,
- badanie zabezpieczenia wykopów przez zalaniem wodą,
- badanie prawidłowości podłoża naturalnego, w tym głównie jego nienaruszalności, wilgotności i zgodności z określonym w dokumentacji,
- badanie i pomiary szerokości, grubości i zagęszczenia wykonanego podłoża wzmocnionego z kruszywa mineralnego,
- badanie w zakresie zgodności z Dokumentacją Projektową i warunkami określonymi w odpowiednich normach przedmiotowych,
- badanie warstwy ochronnej zasypu przewodu,
- badanie zasypu przewodu do powierzchni terenu poprzez badanie wskaźników zagęszczenia poszczególnych jego warstw.

7 ODBIÓR ROBÓT

7.1 *Ogólne zasady odbioru Robót*

Ogólne zasady odbioru robót podano w ST-1- Wymagania ogólne.

7.2 *Warunki szczegółowe*

Roboty ziemne podlegające odbiorowi jako roboty zanikające lub ulegające zakryciu

- zdjęcie humusu
- wykopy, przekopy,
- przygotowanie podłoża,
- podsypki pod kanały, rurociągi i obiekty kubaturowe,
- obsypka kanałów i rurociągów i zbiorników,
- zasypanie z zagęszczeniem wykopu,
- zagęszczanie ziemi w wykopie,
- rozścielenie humusu.

Odbioru robót ziemnych należy dokonać zgodnie z PN-68/B-06050 i zgodnie z „Warunkami technicznymi wykonania i odbioru robót budowlano-montażowych”.

Dopuszcza się odbiór częściowy wykopu, pod warunkiem, że obejmować będzie on wykop dla całego obiektu kubaturowego lub dla obiektu liniowego – odcinki między miejscami przewidzianymi na posadowienie studzienek kanalizacyjnych.

8 SPOSOBY ROZLICZANIA ROBÓT

8.1 *Ogólne wymagania dotyczące płatności*

Ogólne wymagania dotyczące płatności podano w ST-1- Wymagania ogólne.

8.2 *Płatności*

Płatności będą dokonywane na podstawie umowy między Inwestorem a Wykonawcą.

ROBOTY MONTAŻOWE**1 CZĘŚĆ OGÓLNA****1.1 Przedmiot Specyfikacji Technicznej**

Przedmiotem niniejszej Specyfikacji Technicznej (ST-3) są wymagania dotyczące wykonania i odbioru robót ziemnych związanych z wykonaniem inwestycji – przyłącza oraz instalacji zewnętrznej kanalizacji deszczowej dla projektowanego parkingu zlokalizowanego na dz. nr 1/2 i 1/4, obręb Żmigród.

Wszystkie nazwy własne urządzeń i materiałów użyte w dokumentacji są podane przykładowo i określają jedynie minimalne oczekiwane parametry jakościowe oraz wymagany standard i mogą być zastąpione przez inne równoważne lub lepsze.

1.2 Zakres stosowania Technicznej Specyfikacji

Specyfikacja Techniczna jest stosowana, jako dokument przetargowy i kontraktowy przy zleceniu i realizacji robót, wymienionych w punkcie powyższym.

1.3 Zakres robót objętych ST

Ustalenia zawarte w niniejszej specyfikacji dotyczą wykonania robót montażowych kanałów i obiektów kubaturowych na kanałach, odcinków sieci zgodnie z Dokumentacją Projektową.

Wykopy dla sieci będących przedmiotem niniejszej Specyfikacji są ujęte w ST-2-Roboty ziemne.

Krzyżujące się z wykonywanymi wykopami rury i kable należy zabezpieczyć podwieszając je oraz kable dodatkowo zabezpieczyć dwudzielnymi rurami ochronnymi ujęte jest to w ST-2-Roboty ziemne.

Zakres rzeczowy inwestycji zgodny z zakresem podanym w ST-1.

1.4 Określenia podstawowe

Określenia podane w niniejszej ST-3 są zgodne z obowiązującymi odpowiednimi Normami Technicznymi (PN i EN-PN), Warunkami Technicznymi Wykonania i Odbioru Robót i ST-1 – Wymagania ogólne.

1.5 Ogólne wymagania dotyczące robót

Ogólne wymagania dotyczące robót podano w ST-1 - Wymagania ogólne.

Wykonawca robót jest odpowiedzialny za jakość ich wykonania oraz za zgodność z postanowieniami Kontraktu.

2 WYMAGANIA DOTYCZĄCE WŁAŚCIWOŚCI WYROBÓW BUDOWLANYCH**2.1 Ogólne wymagania dotyczące materiałów**

Ogólne wymagania dotyczące materiałów podano w ST-1 -Wymagania ogólne. Wszystkie zastosowane materiały muszą być wykonane zgodnie z PN i BN. Materiały, dla których normy PN i BN przewidują posiadanie zaświadczenia o jakości lub atestu, powinny być zaopatrzone przez producenta w taki dokument.

Inne materiały powinny być wyposażone w takie dokumenty na życzenie Inżyniera.

2.2 Dokumentacja

Stosowane Materiały: rury, studnie itp. muszą mieć atesty fabryczne, certyfikaty, aprobaty techniczne i być zgodne z normami.

2.3 Rury, kształtki i inne materiały

Do budowy przyłącza i instalacji kanalizacji deszczowej w projekcie przewidziano następujące materiały:

Kanalizacja grawitacyjna deszczowa.

Instalacja zewnętrzna - rury kanalizacyjne kielichowe PVC-U.

Kształtki do sieci kanalizacyjnej z PVC-U w tym samym systemie co rury.

Dodatkowo:

- piasek na podsypkę i obsypkę rur, studzienek,
- zaprawy, szczeliwa, geowłóknina.

2.4 Studzienki kanalizacyjne

Zaprojektowano:

- studzienki kanalizacyjne z tworzyw sztucznych z pierścieniem odciążającym, powinny one stanowić wraz z rurami kompletny system - objęty w całości gwarancją producenta,
- studzienki betonowe (do projektu nie załączono schematów studzienek betonowych ponieważ zaprojektowano studzienki typowe wykonane zgodnie z normą),
- wazy żeliwne zgodne z kategorią obciążeń właściwą dla projektowanej nawierzchni.

Studzienki betonowe.

Studzienki betonowe powinny być zgodne z normą PN-B-10729:1999, PN-EN 476:2000 (włazowe), DIN 4034 cz. I i posiadające Aprobate Techniczną wydana przez IBDiM w Warszawie.

Zaprojektowano, studzienki kanalizacyjne betonowe BS z kręgów łączonych na uszczelkę.

Studzienki typu BS wykonywane są z następujących prefabrykatów:

- dno studni betonowe,
- kręgi betonowe,
- płyty pokrywowe żelbetowe z otworem włazowym przystosowanym do włazu o średnicy 600mm,
- płyty pośrednie (redukcyjne) żelbetowe,
- pierścienie dystansowe betonowe.

Podstawowe elementy wyposażenia studzienki, to:

- komora robocza,
- przejścia kanałów przez ściany studzienki,
- stopnie włazowe.

Wykonane z wodoszczelnego (W8), mało nasiąkliwego (poniżej 4%), i mrozoodpornego (F-150) betonu, klasa nie mniejsza niż B45.

W prefabrykowanych elementach studzienek powinny być fabrycznie osadzone stopnie włazowe.

Przejścia kanałów przez ściany studzienek (włącznie z przepompownią), wykonane jako szczelne w stopniu uniemożliwiającym infiltrację wody gruntowej i eksfiltrację ścieków. W ścianach studzienek powinny być fabrycznie osadzone przejścia szczelne.

Studzienki z tworzywa:

- studzienki zgodne z normą PN-B-10729:1999, PN-EN 476:2000 (włazowe),
- dopuszczenie do stosowania w sieciach kanalizacyjnych: aprobata techniczna COBRTI Instal,
- dopuszczenie do stosowania w pasie drogowym: aprobata techniczna IBDiM.
- wykonane z PEHD o sztywności obwodowej minimum SN8 wg ISO 9969,
- kinety prefabrykowane, monolityczne wykonywane z PEHD (w zakresie średnic DN150 ÷ DN315 mm),
- łączenie kinety z rurą za pomocą odpowiedniej złączki,
- przykrycie studzienek żelbetową płytą przykrywającą umieszczoną na żelbetowym pierścieniu odciążającym,
- powiązane z konstrukcją drogi, nie przenoszące obciążeń na trzon studzienki i jej podłączenia,
- włazy zgodne z PN-EN 124-1:2000, posiadające certyfikat niezależnej jednostki certyfikującej,
- studzienki wykonane z włazem teleskopowym, rury teleskopowe muszą być wykonane z materiału o wysokiej trwałości.

2.5 Studzienki wpustowe

Zaprojektowano studzienki wpustowe z osadnikami (0,5m) o średnicy DN 400mm, wykonane z tworzywa sztucznego.

Przykrycie studzienek żelbetową płytą pokrywową umieszczoną na żelbetowym pierścieniu odciążającym, powiązane z konstrukcją drogi, nie przenoszące obciążenia na trzon studzienki i jej podłączenia. Zwieńczenie stanowi wpust uliczny żeliwny. Studzienki wyposażać w kosze do zatrzymywania grubych odpadów.

2.6 Składowanie

2.6.1 Rury

Wyroby z tworzyw sztucznych są podatne na uszkodzenia mechaniczne, w związku z czym:

- należy chronić je przed uszkodzeniami pochodzącymi od podłoża, na którym są składowane lub przewożone, zawiesi transportowych, stosowania niewłaściwych urządzeń i metod przeładunku,
- rury w prostych odcinkach, składować w stosach na równym podłożu, na podkładach drewnianych o szerokości nie mniejszej niż 0,1 m i w odstępach l do 2 metrów. Nie przekraczać wysokości składowania ok. 1 m dla rur o mniejszych średnicach i 2 m dla rur o większych średnicach, (jeśli szczegółowe wymagania nie stanowią inaczej),
- rury w kręgach składować na płasko na równym podłożu na podkładach drewnianych, pokrywających co najmniej 50% powierzchni składowania. Nie przekraczać wysokości składowania 2 m,
- rury o różnych średnicach powinny być składowane oddzielnie, a gdy nie jest to możliwe, to rury o większych średnicach i grubszych ściankach powinny znajdować się na spodzie. To samo dotyczy układania rur w środkach transportowych,
- szczególnie należy zwracać uwagę na zakończenia rur i zabezpieczać je ochronami (korki, wkładki itp.).
- nie dopuszczać do składowania w sposób, przy którym mogłyby wystąpić odkształcenia (zagięcia, zagniecenia itp.) - w miarę możliwości przechowywać i transportować w opakowaniach fabrycznych,
- nie dopuszczać do zrzucania elementów,
- niedopuszczalne jest „wleczenie” pojedynczych rur, wiązek lub kręgów po podłożu,
- zachować szczególną ostrożność przy pracach w obniżonych temperaturach zewnętrznych, ponieważ podatność na uszkodzenia mechaniczne w temperaturach ujemnych znacznie wzrasta,
- transport powinien być wykonywany pojazdami o odpowiedniej długości, tak by wolne końce wystające poza skrzynię ładunkową nie były dłuższe niż 1 metr. Natomiast rury w kręgach powinny w całości leżeć na płasko na powierzchni ładunkowej,
- kształtki, złączki i inne materiały powinny być składowane w sposób uporządkowany z zachowaniem wyżej omawianych środków ostrożności.

Tworzywa sztuczne mają ograniczoną odporność na podwyższoną temperaturę i promieniowanie UV, w związku z czym należy chronić je przed:

- długotrwałą ekspozycją słoneczną,
- nadmiernym nagrzewaniem od źródeł ciepła.

2.6.2 Prefabrykaty betonowe

Składowanie prefabrykatów betonowych:

- Teren plac składowego powinien być wyrównany, o powierzchni utwardzonej i odwodnionej, wyposażony w odpowiednie urządzenia dźwigowo- transportowe.
- Pomędzy poszczególnymi rzędami składowanych prefabrykatów należy zachować trakty komunikacyjne dla ruchu pieszego oraz ruchu pojazdów.
- Prefabrykaty należy składać w sposób zapewniający łatwy dostęp do uchwytów montażowych.
- Każdy rodzaj prefabrykatów różniących się kształtem, wymiarami i wykończeniem powinien być składowany osobno.
- Prefabrykaty powinny być ustawione lub umieszczone na podkładach zapewniających odstęp od podłoża minimum 15 cm.
- W zależności od ukształtowania powierzchni wsporczej prefabrykatów powinny one być ustawione na podkładach o przekroju prostokątnym lub odpowiednio dostosowanym do obrzeża prefabrykatu.

2.6.3 Studzienki i zbiorniki

Składowanie zgodnie z instrukcją producenta.

2.6.4 Kruszywo

Składowisko kruszywa powinno być zlokalizowane jak najbliżej wykonywanego odcinka sieci.

Podłoże składowiska powinno być równe, utwardzone z odpowiednim odwodnieniem, zabezpieczające kruszywo przed zanieczyszczeniem w czasie jego składowania i poboru.

Wszystkie materiały i urządzenia przewidywane do wbudowania będą zgodne z postanowieniami Kontraktu i poleceniami Inżyniera. W oznaczonym czasie przed wbudowaniem Wykonawca przedstawi szczegółowe informacje dotyczące źródła wytwarzania i wydobywania materiałów oraz odpowiednie świadectwa badań, dokumenty dopuszczenia do obrotu i stosowania w budownictwie i próbki do zatwierdzenia Inżynierowi.

Wykonawca ponosi odpowiedzialność za spełnienie wymagań ilościowych i jakościowych materiałów dostarczanych na plac budowy oraz za ich właściwe składowanie i wbudowanie zgodnie z założeniami PZJ.

3 WYMAGANIA DOTYCZĄCE SPRZĘTU I MASZYN

Ogólne wymagania dotyczące sprzętu podano w ST-1 -Wymagania ogólne.

Do wykonania robót będących przedmiotem niniejszej ST stosować następujący, sprawny technicznie i zaakceptowany przez Inżyniera, sprzęt:

- żuraw boczny gaśnicowy do 15t,
- żuraw samochodowy,
- koparka,
- zgrzewarki doczołowe do rur PEHD,
- urządzenia do zgrzewania elektrooporowego,
- podstawowe narzędzia ręczne do obcinania i obróbki rur,
- komplet elektronarzędzi,
- komplet narzędzi ślusarskich,
- urządzenia do odwodnienia wykopów,
- płyty zagęszczające i stopy zagęszczające,
- ręczne narzędzia do prac ziemnych.

Sprzęt i środki transportu muszą być w pełni sprawne i dostosowane do technologii i warunków wykonywanych robót oraz wymogów wynikających z racjonalnego ich wykorzystania na budowie.

Wykonawca jest zobowiązany do używania jedynie takiego sprzętu, który nie spowoduje niekorzystnego wpływu na jakość i środowisko wykonywanych robót.

Sprzęt używany do realizacji robót powinien być zgodny z ustaleniami ST, PZJ oraz projektu organizacji robót, który uzyskał akceptację Inżyniera. Wykonawca dostarczy Inżynierowi kopie dokumentów potwierdzających dopuszczenie sprzętu do użytkowania zgodnie z jego przeznaczeniem.

4 WYMAGANIA DOTYCZĄCE ŚRODKÓW TRANSPORTU

Do transportu materiałów, sprzętu budowlanego, urządzeń i urobku z robót ziemnych stosować następujące, sprawne technicznie i zaakceptowane przez Inżyniera środki transportu:

- samochód skrzyniowy,
- samochód dostawczy,
- samochód dłuźycowy,
- ciągnik kołowy

Materiały i urządzenia należy transportować w opakowaniach fabrycznych, zgodnie z zaleceniami producenta.

Materiały należy ustawić równomiernie na całej powierzchni ładunku, obok siebie i zabezpieczyć przed możliwością przesuwania się podczas transportu.

Materiału nie wolno zrzucać ze środków transportowych.

Wykonawca jest zobowiązany do stosowania jedynie takich środków transportu, które nie wpłyną niekorzystnie na jakość robót i właściwości przewożonych towarów. Środki transportu winny być zgodne z ustaleniami OST, PZJ oraz projektu organizacji robót, który uzyskał akceptację Inżyniera.

4.1 Rury PVC

Rury muszą być transportowane na samochodach ciężarowych o odpowiedniej długości i o płaskiej platformie. Na platformie nie powinny znajdować się żadne gwoździe bądź inne wystające elementy. Bury boczne powinny być płaskie i pozbawione ostrych krawędzi.

Rury o największej średnicy powinny być ułożone na spodzie stosu transportowego bezpośrednio na platformie ciężarówki. Układane pojedynczo rury powinny być przekładane listwami drewnianymi tak, aby można było przeciągnąć pomiędzy nimi zawiesia do ich rozładunku. W przypadku załadunku rur kielichowych, należy tak ułożyć stos rur, aby nie następował bezpośredni kontakt między kielichami poszczególnych rur. Rury należy mocno związać, aby uniknąć przesuwania podczas transportu. Rury nie powinny być przewieszane poza platformą pojazdu na długość nie większą niż pięciokrotność ich nominalnej średnicy i nie więcej niż 2m (mniejsza wartość miarodajna).

Załadunek i rozładunek rur w wiązkach wymaga użycia podnośnika widłowego z płaskimi widłami lub dźwigu z belką (trawersem). Nie wolno stosować zawiesi z lin stalowych lub łańcuchów.

Gdy rury zostały załadowane teleskopowo (rury o mniejszej średnicy wewnątrz rur o większej średnicy) przed rozładunkiem wiązki należy wyjąć rury "wewnętrzne".

Rury ładowane pojedynczo muszą być przenoszone przy użyciu miękkich zawiesi, typu pasy poliestrowe o odpowiedniej wytrzymałości.

Rury rozładowywane ręcznie nie mogą swoim ciężarem powodować zagrożenia dla pracowników.

Nie wolno rur zrzucić lub wlec.

Kształtki należy przewozić w odpowiednich pojemnikach z zachowaniem ostrożności.

4.2 Prefabrykaty betonowe

Załadunek i rozładunek

- Podnoszenie i ustawianie prefabrykatów na środku transportowym oraz rozładunek powinny być wykonywane przy użyciu urządzeń zmechanizowanych o udźwigu dostosowanym do masy przenoszonych elementów prefabrykowanych, łącznie z osprzętem transportowym (zawiesiem).
- Prefabrykaty transportowane przy użyciu żurawi lub suwnic powinny być podwieszane za pomocą specjalnych zawiesi zapewniających właściwe zawieszenie prefabrykatu podczas transportu i równomierne rozłożenie sił na poszczególne ciągną.
- Do podnoszenia elementów należy użyć haków o odpowiednich wymiarach. Użycie nieodpowiednich haków może spowodować uszkodzenie przenoszonych elementów.

Transport prefabrykatów

Zaleca się przewozić prefabrykaty w pozycji ich wbudowania.

- Środki transportu przeznaczone do kołowego przewozu poziomego prefabrykatów powinny być wyposażone w urządzenia zabezpieczające przed możliwością przesunięcia się prefabrykatu oraz przed możliwością zachwiania równowagi środka transportowego.
- Przy transporcie prefabrykatów w pozycji poziomej na kołowym środku transportowym prefabrykaty powinny być układane na elastycznych przekładkach ułożonych w pionie.
- Prefabrykaty o powierzchniach specjalnie wykończonych powinny być w czasie transportu i składowania układane na przekładkach eliminujących możliwość uszkodzenia tych powierzchni i oddzielone od siebie w sposób zabezpieczający wykończone powierzchnie przed uszkodzeniami.
- Liczba prefabrykatów ułożonych na środku transportowym powinna być dostosowana do wytrzymałości betonu i warunków zabezpieczenia ich przed uszkodzeniem.
- Przy transporcie prefabrykatów w pozycji pionowej na kołowych środkach transportowych prefabrykaty powinny być układane na elastycznych podkładkach ułożonych w pionie pod uchwytami montażowymi.
- Prefabrykaty posiadające prostą płaską powierzchnię wsporczą powinny być ustawione na podkładkach o przekroju prostokątnym, a prefabrykaty o skomplikowanym profilu powierzchni wsporczej powinny być ustawione na podkładkach o profilu odpowiednio dostosowanym do kształtu tej powierzchni.

4.3 Włazy kanałowe

Włazy kanałowe mogą być transportowane dowolnymi środkami komunikacyjnymi. Włazy należy podczas transportu zabezpieczyć przed przemieszczaniem i uszkodzeniem. Włazy typu ciężkiego mogą być przewożone luzem natomiast typu lekkiego należy układać na paletach po 10 sztuk i łączyć taśmą stalową.

4.4 Armatura

Transport armatury powinien odbywać się krytymi środkami transportu, zgodnie z obowiązującymi przepisami transportowymi. Armatura transportowana luzem powinna być zabezpieczona przed przemieszczaniem i uszkodzeniami mechanicznymi.

Armatura drobna powinna być pakowana w skrzynie lub pojemniki.

5 WYKONANIE ROBÓT

5.1 Ogólne wymagania

Ogólne warunki wykonania robót podano w ST-1 - Wymagania ogólne.

Wykonawca przedstawi Inżynierowi do akceptacji projekt organizacji i harmonogram robót uwzględniający wszystkie warunki, w jakich będą wykonywane projektowane sieci.

Wykonawca jest odpowiedzialny za prowadzenie robót zgodnie z wymaganiami obowiązujących PN i EN-PN, WTWOR i postanowieniami Umowy.

5.2 Roboty montażowe

Po przygotowaniu wykopu i podłoża zgodnie z wytycznymi zawartymi w ST-2 – Roboty ziemne można przystąpić do wykonania robót montażowych robót.

5.2.1 Kanalizacja grawitacyjna

W celu zachowania prawidłowego postępu robót montażowych należy przestrzegać zasady budowy kanału od najniższego punktu kanału w kierunku przeciwnym do spadku. Spadki i głębokości posadowienia kolektora powinny być zgodne z Dokumentacją Projektową.

Ogólne warunki układania kanałów

Technologia budowy sieci musi gwarantować utrzymanie trasy i spadków przewodów. Do budowy kanałów w wykopie otwartym można przystąpić po częściowym odbiorze technicznym wykopu i podłoża na odcinku, co najmniej 30 m.

Materiały użyte do budowy przewodów powinny być zgodne z Dokumentacją Projektową i ST. Rury do budowy przewodów przed opuszczeniem do wykopu, należy oczyścić od wewnątrz i zewnątrz z ziemi oraz sprawdzić czy nie uległy uszkodzeniu w czasie transportu i składowania.

Układanie przewodu na dnie wykopu

Do wykopu należy rury opuścić ręcznie, za pomocą jednej lub dwóch lin. Niedopuszczalne jest zrzuć rur do wykopu. Rury należy układać zawsze kielichami w kierunku przeciwnym do spadku dna wykopu.

Każda rura po ułożeniu zgodnie z osią i niweletą powinna ściśle przylegać do podłoża na całej swej długości, na co najmniej 1/4 obwodu, symetrycznie do jej osi.

Dopuszcza się pod złączami kielichowymi wykonanie odpowiednich gniazd w celu umożliwienia właściwego uszczelnienia złączy. Poszczególne rury należy unieruchomić (przez obsypanie ziemią po środku długości rury) i mocno podbić z obu stron, aby rura nie mogła zmienić swego położenie do czasu wykonania uszczelnienia złączy. Należy sprawdzić prawidłowość ułożenia rury (oś i spadek) za pomocą ław celowniczych, ławy mierniczej, pionu i uprzednio umieszczonych na dnie wykopu reperów pomocniczych.

Odchyłka osi ułożonego przewodu od osi projektowanej nie może przekraczać ± 20 mm. Spadek dna rury powinien być jednostajny, a odchyłka spadku nie może przekraczać ± 1 cm.

Po zakończeniu prac montażowych w danym dniu należy otwarty koniec ułożonego przewodu zabezpieczyć przed ewentualnym zamulaniem wodą gruntową lub opadową przez zatkanie wlotu odpowiednio dopasowaną pokrywą.

Po sprawdzeniu prawidłowości ułożenia przewodów i badaniu szczelności należy rury zasypać do takiej wysokości, aby znajdujący się nad nim grunt uniemożliwił spłynięcie ich po ewentualnym zalaniu.

5.2.2 Głębokość ułożenia, umieszczenie względem uzbrojenia podziemnego

Przewody powinny być ułożone w gruncie w sposób uniemożliwiający:

- zamrażanie w nich prowadzonych mediów w okresie zimowym,
- uszkodzenia pod wpływem obciążeń zewnętrznych,
- niekorzystny wpływ uzbrojenia podziemnego (obciążenie fundamentami itp.).

Głębokość ułożenia przewodów bezpośrednio w gruncie i bez dodatkowych środków zabezpieczających ustala ogólna norma. Wg tej normy głębokość ułożenia przewodów powinna być taka, aby przykrycie h mierzone od wierzchu rury do rzędnej terenu było większe niż umowna głębokość przemarzania gruntu h_0 o 0,2 m dla przewodów kanalizacyjnych i o 0,4 dla przewodów wodociągowych.

W przypadku konieczności ułożenia przewodów na mniejszych głębokościach, w celu zabezpieczenia przez zamrażaniem mediów, przewody powinny być ocieplone, np. warstwą żużla uzupełniającego żadaną głębokość przykrycia (warstwa żużla nie może mieć bezpośredniego kontaktu z rurą z tworzywa sztucznego).

Przewody powinny być rozmieszczone w stosunku do pozostałych elementów uzbrojenia podziemnego zgodnie z dokumentacją projektową.

5.2.3 Studzienki kanalizacyjne z tworzyw sztucznych.

Przy wykonywaniu studzienek kanalizacyjnych należy przestrzegać następujących zasad:

- Studzienki należy wykonywać na uprzednio przygotowanym podłożu: warstwa min. 200mm: grunt sypki zagęszczony, stabilizowany cementem lub betonowa płyta fundamentowa.
- W gruntach nawodnionych studzienki należy dodatkowo dociążyć. W tym celu studzienki są wyposażone w komory dociążeniowe, w które, poprzez dwa zamontowane króćce wlewa się beton. Komora dociążeniowa ma standardową głębokość 0,3m poniżej dna kinety. Komorę należy wypełnić do górnej ścianki króćców wlotowych. Wypełnione króćce należy zaślepić korkiem PE.
- Przy posadowieniu studzienek w gruntach słabonośnych, po wymianie gruntu, nowy grunt należy zabezpieczyć przed migracją ziaren gruntu pomiędzy gruntem rodzimym i gruntem nowym. Wzmocnienie gruntu wykonać za pomocą geowłókniny.
- W przypadku gdy różnica rzędnych dna kanałów w studziencie przekracza 0,50 m należy stosować studzienki spadowo-kaskadowe;
- Studzienki kaskadowe powinny mieć spadek w postaci rury pionowej usytuowanej na zewnątrz studzienki. Kaskady dołem należy obetonować;
- We wszystkich studzienkach zamontować żelbetowe płyty odciążające. Nie dopuszcza się opierania płyty żelbetowej bezpośrednio na górnej krawędzi konstrukcji studzienki. Studzienka podczas eksploatacji nie może przenosić obciążeń komunikacyjnych.

Przejścia przez ściany w istniejących studniach kanalizacyjnych wykonać jako szczelne poprzez osadzenie tulei.

5.2.4 Studzienki kanalizacyjne betonowe.

Studzienki betonowe posadowić na podłożu z betonu klasy B-10 grubości 10 cm ułożonym na zagęszczonej podsypce piaskowej grubości 15 cm.

5.2.5 Przejścia przewodów przez przeszkody terenowe

Dla inwestycji nie stwierdzono występowania stwarzających uciążliwość wielkogabarytowych przeszkód terenowych.

6 KONTROLA JAKOŚCI ROBÓT

6.1 *Ogólne zasady kontroli jakości robót*

Ogólne zasady kontroli jakości podano w ST-1 - Wymagania Ogólne.

6.2 *Kontrola i badanie w trakcie Robót i odbioru*

Przedmiotem kontroli jakościowej będzie zgodność wykonanych robót i użytych Materiałów z Dokumentacją Projektową, Technicznymi Specyfikacjami i Poleceniami Inżyniera.

W ramach kontroli jakości należy:

- poddać rurociągi próbie na szczelność,
- sprawdzić usytuowanie studzienek, armatury, urządzeń,
- sprawdzić zgodność z Dokumentacją Projektową,
- sprawdzić podparcia, podwieszenia armatury, rurociągów,
- sprawdzić prawidłowość wiercenia otworów i wykonania przejść przez przeszkody,
- sprawdzić szczelność instalacji,
- sprawdzić szczelność zamykania zasuw,
- sprawdzić prawidłowość zamontowania rur ochronnych.

7 ODBIÓR ROBÓT

7.1 *Ogólne zasady odbioru Robót*

Ogólne zasady odbioru robót podano w ST-1 - Wymagania ogólne.

7.2 *Warunki szczegółowe odbioru robót*

Odbiór techniczny następuje po zakończeniu montażu i przeprowadzeniu badań jak w pkt. 6.2. Odbioru należy dokonać zgodnie z wymaganiami przedstawionymi w „Warunkach technicznych wykonania i odbioru sieci wodociągowych.” oraz w „Warunkach technicznych wykonania i odbioru sieci kanalizacyjnych.” Badania przy odbiorze powinny być zgodne z PN-B-10725, PN-EN1610, PN-EN1671, PN-EN1091. Należy sprawdzić:

- zgodność wykonania z Dokumentacją Projektową,
- użycie właściwych Materiałów oraz dokumenty dotyczące jakości tych materiałów,
- prawidłowość zamontowania i działania armatury,
- prawidłowość wykonania rurociągów i ich połączeń,
- prawidłowość wykonania izolacji,
- szczelność przewodów.

W trakcie odbioru należy:

- sprawdzić zgodność wymagań projektowych przy uwzględnieniu wprowadzonych zmian, ze stanem faktycznym wynikającym z badań,
- sprawdzić naniesienia zmian projektowych do dokumentacji powykonawczej,
- dokonać szczegółowych oględzin.

8 PODSTAWA PŁATNOŚCI

8.1 *Ogólne wymagania*

Ogólne wymagania dotyczące płatności podano w ST-1 – Wymagania ogólne.

8.2 *Płatności*

Płatności będą dokonywane na podstawie umowy zawartej pomiędzy Wykonawcą a Inwestorem.

Ceny wykonania robót obejmują odpowiednio:

- roboty geodezyjne, pomiarowe i przygotowawcze,
- sporządzanie niezbędnych rysunków wykonawczych, warsztatowych, montażowych lub opracowań,
- utylizację wywożonego gruzu,
- zakup i dostarczenie materiałów do miejsca ich wbudowania,
- wykonanie robót objętych specyfikacją,
- wykonanie geodezyjnej inwentaryzacji powykonawczej,
- pomiary i badania laboratoryjne,
- dezynfekcja sieci wodociągowej,
- uporządkowanie miejsca prowadzenia robót.

SPECYFIKACJA WYKONANIA I ODBIORU ROBÓT BUDOWLANYCH

**Budowa instalacji wewnętrznej centralnego ogrzewania dla budynku rowerowni
zlokalizowanego na parkingu dz. nr 1/2 i 1/4, obręb Żmigród**

CZĘŚĆ I: WYMAGANIA OGÓLNE

1 WSTĘP

1.1 Przedmiot Specyfikacji Technicznej

Specyfikacja obejmuje wymagania dotyczące wykonania i odbioru robót związanych z budową instalacji centralnego ogrzewania dla projektowanego budynku rowerowni zlokalizowanego na parkingu dz. nr 1/2 i 1/4, obręb Żmigród.

Wszystkie nazwy własne urządzeń i materiałów użyte w dokumentacji są podane przykładowo i określają jedynie minimalne oczekiwane parametry jakościowe oraz wymagany standard i mogą być zastąpione przez inne równoważne lub lepsze.

1.2 Roboty towarzyszące i specjalne

Wykonawca otrzyma wynagrodzenie tylko za roboty wymienione w przedmiarze robót.

Na Wykonawcy spoczywa ponadto wykonanie świadczeń towarzyszących nawet jeśli nie są one wymienione w umowie i przedmiarze robót (kosztorysie ofertowym). Należą do nich:

- pomiary do rozliczenia robót wraz z dostarczeniem niezbędnych w tym celu urządzeń,
- działania zgodne z warunkami BHP,
- zapewnienie zaplecza socjalnego dla pracowników,
- bezpieczne składowanie i wywóz materiałów rozbiórkowych i odpadowych,
- ubezpieczenie robót do chwili ich odbioru i ubezpieczenie od odpowiedzialności Cywilnej,
- ustawienie, utrzymanie i usunięcie urządzeń do zabezpieczenia bezpiecznej komunikacji w rejonie prowadzenia robót, zarówno dla pracowników zatrudnionych na budowie, jak i osób odwiedzających budowę.

1.3 Wymagania dotyczące robót

1.3.1 Ogólne zasady wykonywania robót

Wykonawca jest odpowiedzialny za prowadzenie robót zgodnie z Umową, za jakość i ilość zastosowanych materiałów i wykonywanych robót, za ich zgodność z Dokumentacją Projektową, wymaganiami ST, przepisami prawa, Polskimi Normami, oraz sztuką budowlaną. Wykonawca wyznaczy osoby odpowiedzialne zgodnie z prawem za realizację robót, w tym uprawnionego Kierownika Budowy.

Wykonawca jest odpowiedzialny za jakość wykonywanych robót oraz zgodność z poleceniami nadzoru autorskiego i inwestorskiego.

Odstępstwa od Dokumentacji Projektowej mogą dotyczyć jedynie dostosowania instalacji do wprowadzonych zmian konstrukcyjno-budowlanych lub zastąpienia zaprojektowanych materiałów (w przypadku niemożności ich pozyskania) przez inne materiały lub elementy o zbliżonych charakterystykach i trwałości. Wszelkie zmiany i odstępstwa od zatwierdzonej Dokumentacji Projektowej nie mogą powodować obniżenia wartości funkcjonalnych i użytkowych instalacji, a jeżeli dotyczą zamiany materiałów i elementów określonych w Dokumentacji Projektowej na inne, nie mogą powodować zmniejszenia trwałości eksploatacyjnej.

Wykonawca zobowiązany jest spełnić następujące warunki przed przystąpieniem do robót: zgłosić Inwestorowi z wyprzedzeniem fakt przystąpienia do robót w celu ustalenia ich zakresu i czasu, uzgodnić czas, termin i sposób wyłączenia z ruchu istniejących urządzeń instalacji i części budynku (w porozumieniu z Inwestorem i użytkownikiem).

Wykonawca ponosi odpowiedzialność za dokładne wyznaczenie wszystkich wymiarów na budynku, tak aby uzyskać zamierzoną w Dokumentacji Projektowej estetykę oraz niezbędne parametry techniczne. Następstwa jakiegokolwiek błędu spowodowanego przez Wykonawcę, jeśli wymagać tego będzie Inspektor, zostaną poprawione przez Wykonawcę na własny koszt. Sprawdzenie robót lub wyznaczenie punktów nadzoru przez Inspektora Nadzoru nie zwalnia Wykonawcy od odpowiedzialności za ich dokładność. Decyzje Inspektora Nadzoru dotyczące akceptacji lub odrzucenia materiałów i elementów robót będą oparte na wymaganiach sformułowanych w dokumentach umowy, dokumentacji projektowej i w ST, a także w normach i wytycznych. Polecenia Inspektora Nadzoru będą wykonywane nie później niż w czasie przez niego wyznaczonym, pod groźbą zatrzymania robót. Skutki finansowe z tego tytułu ponosi Wykonawca.

Wykonawca będzie odpowiedzialny za ochronę robót i za wszelkie materiały i urządzenia używane do robót od daty rozpoczęcia do dnia zakończenia robót i uporządkowania placu budowy potwierdzone przez Inspektora Nadzoru. Wykonawca będzie utrzymywał roboty do czasu ostatecznego odbioru.

1.3.2 Ochrona środowiska oraz własności publicznej i prywatnej w czasie wykonywania robót

Wykonawca ma obowiązek znać i stosować w czasie prowadzenia robót wszelkie przepisy dotyczące ochrony środowiska naturalnego.

W okresie trwania budowy Wykonawca będzie utrzymywał teren budowy w należytym porządku. Zobowiązany jest też podejmować wszelkie uzasadnione kroki mające na celu stosowanie się do przepisów i norm dotyczących ochrony środowiska na terenie i wokół terenu budowy. Będzie też unikać uszkodzeń lub uciążliwości, wynikających z prowadzonych prac, dla osób i dóbr. Stosując się do tych wymagań będzie miał szczególny wzgląd na środki ostrożności i zabezpieczenia przed zanieczyszczeniem powietrza pyłami i gazami oraz możliwością powstania pożaru. Materiały rozbiórkowe wywiezione zostaną w miejsca do tego przeznaczone, bądź w bezpieczny dla środowiska sposób utylizowane.

Wykonawca odpowiada za ochronę wszelkich urządzeń i infrastruktury znajdujących się na terenie budowy, także pod powierzchnią ziemi. Wykonawca zapewni właściwe oznaczenie i zabezpieczenie przed uszkodzeniem tych instalacji i urządzeń w czasie trwania budowy.

1.3.3 Bezpieczeństwo i higiena pracy oraz ochrona przeciwpożarowa

Podczas realizacji robót Wykonawca będzie przestrzegał przepisów dotyczących bezpieczeństwa i higieny pracy. W szczególności Wykonawca ma obowiązek zadbać, aby personel nie wykonywał pracy w warunkach niebezpiecznych, szkodliwych dla zdrowia oraz nie spełniających odpowiednich wymagań sanitarnych.

Wykonawca zapewni i będzie utrzymywał wszelkie urządzenia zabezpieczające, socjalne oraz sprzęt i odpowiednią odzież dla ochrony życia i zdrowia osób zatrudnionych na budowie oraz dla zapewnienia bezpieczeństwa publicznego.

Uznaje się, że wszelkie koszty związane z wypełnieniem wymagań określonych powyżej nie podlegają odrębnej zapłacie i są uwzględnione w Cenie umownej.

Wykonawca będzie przestrzegał przepisów ochrony przeciwpożarowej. Wykonawca będzie utrzymywał sprawny sprzęt przeciwpożarowy, wymagany przez odpowiednie przepisy, na terenie budowy, w pomieszczeniach w maszynach i pojazdach.

Materiały łatwopalne będą składowane w sposób zgodny z odpowiednimi przepisami i zabezpieczone przed dostępem osób trzecich. Wykonawca będzie odpowiedzialny za wszelkie straty spowodowane pożarem wywołanym jako rezultat realizacji robót albo przez personel Wykonawcy.

1.4 Dokumenty odniesienia

Projekt budowlany sporządzony jest przez osoby do tego uprawnione, przekazane Wykonawcy przez Inwestora. Jest to podstawowy dokument, określający zakres robót i sposób ich wykonania.

Dziennik Budowy jest wymaganym dokumentem prawnym obowiązującym Zamawiającego i Wykonawcę w okresie od przekazania Wykonawcy terenu budowy do odbioru końcowego robót. Odpowiedzialność za prowadzenie Dziennika Budowy zgodnie z obowiązującymi przepisami spoczywa na Wykonawcy. Zapisy w

Dzienniku Budowy będą dokonywane na bieżąco i będą dotyczyć przebiegu robót, stanu bezpieczeństwa ludzi i mienia oraz technicznej i gospodarczej strony budowy. Każdy zapis w Dzienniku Budowy będzie opatrzony datą jego dokonania, podpisem osoby, która dokonała zapisu, z podaniem jej imienia i nazwiska oraz stanowiska służbowego. Zapisy będą czytelne, dokonane trwałą techniką, w porządku chronologicznym, bezpośrednio jeden pod drugim, bez przerw. Załączone do Dziennika Budowy protokoły i inne dokumenty będą oznaczone kolejnym numerem załącznika i opatrzone datą i podpisem Wykonawcy i Inspektora Nadzoru. Do Dziennika Budowy należy wpisywać w szczególności:

- terminy rozpoczęcia i zakończenia poszczególnych elementów robót, przebieg robót, trudności i przeszkody w ich prowadzeniu, okresy i przyczyny przerw w robotach, uwagi i polecenia Inspektora Nadzoru,
- wyjaśnienia, uwagi i propozycje Wykonawcy,
- dane dotyczące jakości materiałów, pobierania próbek oraz wyniki przeprowadzonych badań z podaniem, kto je przeprowadzał,
- wyniki prób poszczególnych elementów budowlanej z podaniem, kto je przeprowadzał,
- inne istotne informacje o przebiegu robót.

Propozycje, uwagi i wyjaśnienia Wykonawcy, wpisane do Dziennika Budowy będą przedłożone Inspektorowi Nadzoru do ustosunkowania się.

Wpis Projektanta do Dziennika Budowy obowiązuje Inspektora Nadzoru do ustosunkowania się. Projektant nie jest stroną Umowy. Nie ma on uprawnień do wydawania poleceń Wykonawcy.

Dokumenty budowy przechowuje Wykonawca na terenie budowy w miejscu odpowiednio zabezpieczonym. Zaginięcie któregokolwiek z dokumentów budowy spowoduje jego natychmiastowe odtworzenie, w formie przewidzianej prawem. Dokumenty budowy będą zawsze dostępne dla Zamawiającego i przedstawiane do wglądu na życzenie Zamawiającego.

1.5 Warunki zgodności wykonania robót

1.5.1 Warunki zgodności robót z Dokumentacją Projektową i ST

Dokumentacja Projektowa, Specyfikacje Techniczne oraz dodatkowe dokumenty przekazane Wykonawcy przez Zamawiającego stanowią część Umowy, a wymagania wyszczególnione w choćby jednym z nich są obowiązujące dla Wykonawcy tak jakby zawarte były w całej dokumentacji.

Wykonawca nie może wykorzystywać błędów lub opuszczeń w dokumentach kontraktowych, a o ich wykryciu winien natychmiast powiadomić Inspektora Nadzoru, który dokona odpowiednich zmian lub poprawek. Wszystkie wykonane roboty i dostarczone materiały będą zgodne z Dokumentacją Projektową i ST.

Dane określone w Dokumentacji Projektowej i w ST będą uważane za wartości docelowe, od których dopuszczalne są odchylenia w ramach określonego przedziału tolerancji. Cechy materiałów i elementów budowlanej muszą być jednorodne i wykazywać bliską zgodność z określonymi wymaganiami, a rozrzuty tych cech nie mogą przekraczać dopuszczalnego przedziału tolerancji. W przypadku, gdy materiały lub roboty nie będą w pełni zgodne z Dokumentacją Projektową lub ST, i wpłynię to na niezadowalającą jakość elementu budowlanej, to takie materiały będą niezwłocznie zastąpione innymi na koszt Wykonawcy.

1.5.2 Stosowanie się do prawa i innych przepisów

Wykonawca zobowiązany jest znać wszystkie przepisy wydane przez władze centralne i miejscowe, oraz inne przepisy i wytyczne, które są w jakikolwiek sposób związane z robotami, i będzie w pełni odpowiedzialny za przestrzeganie tych praw, przepisów i wytycznych podczas prowadzenia robót.

Wykonawca będzie przestrzegać praw patentowych i będzie w pełni odpowiedzialny za wypełnienie wszelkich wymagań prawnych odnośnie wykorzystania urządzeń lub metod.

Wykonawca jest odpowiedzialny za wykonanie robót zgodnie z dokumentacją i specyfikacjami technicznymi, a także z przepisami prawa, sztuką budowlaną i obowiązującymi normami.

Wykonawca musi być ubezpieczony od odpowiedzialności cywilnej, a także strat spowodowanych przez błędy wykonawcze. Wykonawca musi udzielić gwarancji na wykonane roboty.

2 MATERIAŁY

Wszystkie użyte przez Wykonawcę materiały muszą posiadać aktualne aprobaty techniczne (krajowe albo europejskie), odpowiadać normom krajowym zastąpionym, jeśli to możliwe, przez normy europejskie lub posiadać certyfikaty zgodności wydane przez producenta. W przypadku braku norm krajowych lub technicznych aprobat europejskich elementy i materiały powinny odpowiadać wymaganiom odpowiednich specyfikacji.

Wykonawca przedstawi Inspektorowi nadzoru szczegółowe informacje dotyczące zamawiania materiałów i odpowiednie aprobaty techniczne lub świadectwa badań laboratoryjnych oraz próbki do zatwierdzenia przez Inspektora nadzoru. Odbiór techniczny materiałów powinien być dokonywany według wymagań i w sposób określony aktualnymi normami.

Materiały nie odpowiadające wymaganiom zostaną przez Wykonawcę wywiezione z terenu budowy. Każdy rodzaj robót, w którym znajdują się nie zbadane i nie zaakceptowane materiały, Wykonawca wykonuje na własne ryzyko, licząc się z jego nieprzyjęciem i niezaplaceniem.

3 SPRZĘT

Roboty będą wykonywane ręcznie, przy użyciu elektronarzędzi oraz sprzętu. Sprzęt musi spełniać odpowiednie wymogi BHP. Wykonawca jest zobowiązany do używania jedynie takiego sprzętu, który nie spowoduje niekorzystnego wpływu na jakość wykonywanych robót montażowych jak i przy wykonywaniu czynności pomocniczych oraz w czasie transportu, załadunku i wyładunku materiałów, sprzętu itp. Sprzęt będący własnością Wykonawcy lub wynajęty do wykonania robót ma być utrzymywany w dobrym stanie i gotowości do pracy. Musi być on zgodny z normami ochrony środowiska i przepisami dotyczącymi jego użytkowania.

Sprzęt używany przez Wykonawcę musi uzyskać akceptację Inspektora nadzoru. Liczba i wydajność sprzętu powinna gwarantować przeprowadzenie robót zgodnie z zasadami określonymi w Dokumentacji Projektowej, Specyfikacji Technicznej i wskazaniach Inspektora nadzoru, w terminie przewidzianym w umowie.

Sprzęt powinien być stale utrzymywany w dobrym stanie technicznym. Sprzęt będzie spełniał normy ochrony środowiska i przepisy dotyczące jego użytkowania. Wszelkie prace związane z obsługą sprzętu i maszyn muszą być wykonywane przez osoby przeszkolone, a jeżeli wymagają tego przepisy, posiadające odpowiednie dopuszczenia i uprawnienia.

Wykonawca dostarczy Inspektorowi Nadzoru kopie dokumentów potwierdzających dopuszczenie sprzętu do użytkowania, tam gdzie jest to wymagane przepisami. Jakikolwiek sprzęt, maszyny, urządzenia i narzędzia nie gwarantujące zachowania warunków Umowy, zostaną przez Inspektora Nadzoru zdyskwalifikowane i nie dopuszczone do robót.

4 WYMAGANIA DOTYCZĄCE ŚRODKÓW TRANSPORTU I SKŁADOWANIA

Do transportu materiałów, sprzętu budowlanego i urządzeń stosować sprawne technicznie środki transportu.

Środki transportu powinny zabezpieczać załadowane wyroby przed wpływami atmosferycznymi.

Podczas prac przeładunkowych rur nie należy rzucać, przeciągać po podłożu, a szczególną ostrożność należy zachować przy przeładunku rur z tworzyw sztucznych w temperaturze blisko 0°C i niższej.

Rury należy składować w położeniu poziomym na płaskim, równym podłożu, w sposób gwarantujący zabezpieczenie ich przed uszkodzeniem i opadami atmosferycznymi oraz spełnienie warunków BHP. Składowane rury nie powinny być narażone na bezpośrednie działanie promieniowania słonecznego. Temperatura w miejscu przechowywania nie powinna przekraczać 30°C.

Należy spełnić poniższe wymagania:

- materiały należy ustawić równomiernie na całej powierzchni ładunku, obok siebie i zabezpieczyć przed możliwością przesuwania się podczas transportu,
- rury powinny być układane w pozycji poziomej wzdłuż środka transportu,
- kształtki należy przewozić w odpowiednich pojemnikach,
- wyładunek rur powinien odbywać się z zachowaniem wszelkich środków ostrożności uniemożliwiających uszkodzenie rur,
- rur nie wolno zrzucać ze środków transportowych,
- transport rur powinien być wykonywany pojazdami o odpowiedniej długości, tak by wolne końce wystające poza skrzynię ładunkową nie były dłuższe niż 1 metr,
- rury w kręgach powinny w całości leżeć na płasko na powierzchni ładunkowej.

Wykonawca jest zobowiązany do stosowania jedynie takich środków transportu, które nie wpłyną niekorzystnie na jakość robót i właściwości przewożonych towarów. Liczba środków transportu będzie zapewniać prowadzenie robót zgodnie z zasadami określonymi w Dokumentacji Projektowej, ST i wskazaniach Inspektora nadzoru w przewidzianym terminie. Przy ruchu po drogach publicznych pojazdy muszą spełniać wymagania przepisów ruchu drogowego w odniesieniu do dopuszczalnych obciążeń na osie i innych parametrów technicznych.

Wykonawca będzie usuwać na bieżąco, na własny koszt, wszelkie zanieczyszczenia spowodowane jego pojazdami na drogach publicznych oraz dojazdach do terenu budowy. Środki transportu nie odpowiadające warunkom dopuszczalnych obciążeń na osie mogą być dopuszczone przez właściwy zarząd drogi pod warunkiem przywrócenia stanu pierwotnego użytkowanych odcinków dróg na koszt Wykonawcy.

Wykonawca zapewni, aby tymczasowo składowane materiały były zabezpieczone przed zanieczyszczeniem, zachowały swoją jakość i właściwość i były dostępne do kontroli Inspektora, do czasu gdy będą one potrzebne do robót. Miejsca czasowego składowania będą zlokalizowane w obrębie terenu budowy w miejscach uzgodnionych z Inspektorem Nadzoru lub poza terenem budowy w miejscach zorganizowanych przez Wykonawcę. Należy bezwzględnie stosować się do instrukcji składowania opracowanej przez producenta. Transport i składowanie rur i kształtek muszą być przeprowadzane przy ciągłej obserwacji właściwości materiałów i zewnętrznych warunków panujących podczas procesu, tak aby wyroby nie były poddawane żadnym szkodom.

Rury i kształtki plastikowe nie powinny mieć kontaktu z żadnym innym materiałem który mógłby uszkodzić tworzywo sztuczne. Rury z tworzywa sztucznego powinny być składowane tak długo jak to możliwe w oryginalnym opakowaniu (wiązkach). Powierzchnia składowania musi być płaska, wolna od kamieni i ostrych przedmiotów. Wiązki można składować po trzy jedna na drugiej, lecz nie wyżej niż na 2 m wysokości w taki sposób, aby ramka wiązki wyższej spoczywała na ramce wiązki niższej. Gdy rury są składowane (po rozpakowaniu) w stertach należy zastosować boczne wspomniki, najlepiej drewniane lub wyłożone drewnem w maksymalnych odstępach co 1.5 m.

Gdy nie jest możliwe podparcie rur na całej długości, to spodnia warstwa rur winna spoczywać na drewnianych łatach o szerokości min. 50 mm o takiej wysokości, aby nigdy kielichy nie leżały na ziemi. Rozstaw podpór nie większy niż 2 m. Rury o różnych średnicach i grubościach winny być składowane oddzielnie, a gdy nie jest to możliwe, rury o najgrubszej ściance winny znajdować się na spodzie. W stercie nie powinno się znajdować więcej niż 7 warstw, lecz nie wyżej niż 1,5 m. Gdy wiadomo, że składowane rury nie zostaną ułożone w ciągu 12 miesięcy należy je zabezpieczyć przed nadmiernym wpływem warunków atmosferycznych (promieniowania słonecznego, deszczu śniegu itp.) poprzez zadaszenie. Szczeliwo, łączniki, kolnierze i inne materiały pomocnicze należy przechowywać w magazynach lub pomieszczeniach zamkniętych, w skrzyniach lub pojemnikach.

Materiały przeznaczone do wykonania izolacji cieplnych powinny być przewożone krytymi środkami transportu w sposób zabezpieczający je przed zawilgoceniem, zanieczyszczeniem i zniszczeniem.

Wyroby i materiały stosowane do wykonywania izolacji cieplnych należy przechowywać w pomieszczeniach krytych i suchych. Należy unikać dłuższego działania promieni słonecznych na otuliny z tworzywa sztucznego, ponieważ materiały te nie są odporne na promienie ultrafioletowe.

Materiały przeznaczone do wykonania izolacji cieplnych powinny mieć płaszczyzny i krawędzie nie uszkodzone a odchyłki ich wymiarów w stosunku do nominalnych wymiarów produkcyjnych powinny zawierać się w granicach tolerancji określonej w odpowiednich normach przedmiotowych.

5 WYKONANIE ROBÓT

Wykonawca jest odpowiedzialny za prowadzenie robót zgodnie z umową oraz za jakość zastosowanych materiałów i wykonywanych robót, za ich zgodność z Dokumentacją Projektową, wymaganiami ST, projektu organizacji robót oraz poleceniami Inspektora nadzoru a także zasadami BHP.

Następstwa błędów spowodowanego przez Wykonawcę w wytyczeniu i wykonywaniu robót zostaną, jeśli wymagać tego będzie Inspektor nadzoru, poprawione przez Wykonawcę na własny koszt.

Decyzje Inspektora nadzoru dotyczące akceptacji lub odrzucenia materiałów i elementów robót będą oparte na wymaganiach sformułowanych w dokumentach umowy, Dokumentacji Projektowej, Specyfikacji Technicznej, a także w normach i wytycznych.

Polecenia Inspektora nadzoru dotyczące realizacji robót będą wykonywane przez Wykonawcę nie później niż w czasie przez niego wyznaczonym, pod groźbą wstrzymania robót. Skutki finansowe z tytułu wstrzymania robót w takiej sytuacji ponosi Wykonawca.

Sposób wykonania robót przedstawiono w specyfikacjach szczegółowych – CZĘŚĆ II tego opracowania.

6 KONTROLA JAKOŚCI ROBÓT

6.1 Program zapewnienia jakości (PZJ)

Do obowiązków Wykonawcy należy opracowanie i przedstawienie do aprobaty Inspektora Nadzoru programu zapewnienia jakości, w którym przedstawi on zamierzony sposób wykonywania robót, możliwości techniczne, kadrowe i organizacyjne gwarantujące wykonanie robót zgodnie z Dokumentacją Projektową, ST oraz poleceniami i ustaleniami przekazanymi przez Inspektora Nadzoru. Program zapewnienia jakości będzie zawierać:

- harmonogram wykonania i opis organizacji robót,
- wykaz zespołów roboczych, ich kwalifikacje i przygotowanie praktyczne,
- wykaz osób odpowiedzialnych za jakość i terminowość wykonania poszczególnych elementów robót,
- wykaz maszyn i urządzeń stosowanych na budowie z ich parametrami technicznymi.

6.2 Zasady kontroli jakości robót

Celem kontroli robót będzie takie sterowanie ich przygotowaniem i wykonaniem, aby osiągnąć założoną jakość robót. Wykonawca jest odpowiedzialny za pełną kontrolę robót i jakości materiałów. Wykonawca będzie przeprowadzał pomiary i badania materiałów oraz robót z częstotliwością zapewniającą stwierdzenie, że roboty wykonano zgodnie z wymaganiami zawartymi w Dokumentacji Projektowej i ST.

Inspektor Nadzoru może pobierać próbki materiałów i prowadzić badania niezależnie od Wykonawcy, na swój koszt. Jeżeli wyniki tych badań wykażą, że raporty Wykonawcy są niewiarygodne, to Inspektor poleci Wykonawcy lub zleci niezależnemu laboratorium przeprowadzenie powtórnych lub dodatkowych badań, albo oprze się wyłącznie na własnych badaniach przy ocenie zgodności materiałów i robót z Dokumentacją Projektową i ST. W takim przypadku całkowite koszty powtórnych lub dodatkowych badań i pobierania próbek poniesione zostaną przez Wykonawcę.

Inspektor nadzoru będzie przekazywać Wykonawcy pisemne informacje o jakichkolwiek niedociągnięciach dotyczących sprzętu, pracy personelu.

Wszystkie koszty związane z organizowaniem i prowadzeniem badań materiałów i robót ponosi Wykonawca.

W przypadku, gdy minimalne wymagania co do zakresu badań i ich częstotliwości nie zostały określone w ST, Inspektor nadzoru ustali jaki zakres kontroli jest konieczny, aby zapewnić wykonanie robót zgodnie z umową.

7 OBMIAR ROBÓT

Obmiar robót będzie określać faktyczny zakres wykonywanych robót zgodnie z Dokumentacją Projektową i ST w jednostkach ustalonych w kosztorysie. Obmiaru robót dokonuje Wykonawca po pisemnym powiadomieniu Inspektora Nadzoru o zakresie obmierzaných robót i terminie obmiaru, co najmniej na 3 dni przed tym terminem. Wyniki obmiaru będą wpisane do księgi obmiarów.

Jakikolwiek błąd lub przeoczenie (opuszczenie) w ilościach podanych w ślepych kosztorysie (przedmiarze), w Specyfikacjach Technicznych, lub gdzie indziej nie zwalnia Wykonawcy od obowiązku ukończenia wszystkich robót. Obmiar gotowych robót będzie przeprowadzony z częstotnością wymaganą do częściowych płatności na rzecz Wykonawcy określonych w Umowie.

Obmiar robót polega na określeniu faktycznego stanu, zakresu robót oraz obliczeniu rzeczywistych ilości wbudowanych materiałów. Obmiar robót obejmuje roboty objęte umową oraz dodatkowe i nieprzewidziane, których potrzebę wykonania uzgadnia Wykonawca z Inwestorem w trakcie trwania robót. Obmiaru dokonuje Wykonawca w sposób określony w umowie. Sporządzony obmiar Wykonawca uzgadnia z Inwestorem w trybie ustalonym w umowie. Wyniki obmiaru należy porównać z kosztorysem, w celu określenia różnic w ilościach robót.

8 ODBIÓR ROBÓT

W zależności od ustaleń odpowiednich ST, roboty podlegają następującym etapom odbioru:

- odbiorowi robót zanikających i ulegających zakryciu,
- odbiorowi częściowemu,
- odbiorowi ostatecznemu,
- odbiorowi pogwarancyjnemu.

8.1 Odbiór robót zanikających i ulegających zakryciu

Odbiór robót zanikających i ulegających zakryciu polega na ocenie ilościowej i jakościowej wykonywanych robót, które w dalszym procesie realizacji ulegną zakryciu. Odbiór robót zanikających i ulegających zakryciu będzie dokonany w czasie umożliwiającym wykonanie ewentualnych korekt i poprawek bez hamowania ogólnego postępu robót.

Gotowość danej części robót do odbioru zgłasza Wykonawca wpisem do Dziennika Budowy i jednoczesnym powiadomieniem Inspektora Nadzoru. Odbiór będzie przeprowadzony niezwłocznie, nie później jednak niż w ciągu 3 dni od daty zgłoszenia wpisem do Dziennika Budowy i powiadomienia o tym fakcie Inspektora Nadzoru. Czynności kontrolne prowadzone przez Inspektora nie mogą wstrzymywać prac budowlanych, jeśli są one prowadzone w sposób zgodny z wszystkimi przepisami i wymaganiami. Jakość i ilość robót ulegających zakryciu ocenia Inspektor Nadzoru na podstawie dokumentów zawierających komplet wyników badań laboratoryjnych (jeśli są one wymagane) i w oparciu o przeprowadzone pomiary, w konfrontacji z dokumentacją projektową, ST i uprzednimi ustaleniami.

8.2 Odbiór częściowy

Odbiór częściowy polega na ocenie ilości i jakości wykonanych części robót. Odbioru częściowego robót dokonuje się wg zasad jak przy odbiorze ostatecznym robót. Odbioru robót dokonuje Inspektor Nadzoru.

8.3 Odbiór ostateczny robót

Odbiór ostateczny polega na finalnej ocenie rzeczywistego wykonania robót w odniesieniu do ich ilości, jakości i wartości. Całkowite zakończenie robót oraz gotowość do odbioru ostatecznego będzie stwierdzone przez Wykonawcę wpisem do Dziennika Budowy z bezzwłocznym powiadomieniem na piśmie o tym fakcie Inspektora Nadzoru. Odbiór ostateczny robót nastąpi w terminie ustalonym w Dokumentach Umowy, licząc od dnia potwierdzenia przez Inspektora Nadzoru zakończenia robót i przyjęcia dokumentów. Odbioru ostatecznego robót dokona komisja wyznaczona przez Zamawiającego w obecności Inspektora Nadzoru i Wykonawcy. Komisja odbierająca roboty dokona ich oceny ilościowej i jakościowej na podstawie przedłożonych dokumentów, wyników badań i pomiarów, ocenie wizualnej oraz zgodności wykonania robót z Dokumentacją Projektową i ST. W toku odbioru ostatecznego robót komisja zapozna się z realizacją ustaleń przyjętych w trakcie odbiorów robót zanikających i ulegających zakryciu, zwłaszcza w zakresie wykonania robót uzupełniających i robót poprawkowych. W przypadkach niewykonania wyznaczonych robót poprawkowych komisja przerwie swoje czynności i ustala nowy termin odbioru ostatecznego.

W przypadku stwierdzenia przez komisję, że jakość wykonywanych robót w poszczególnych asortymentach nieznacznie odbiega od wymaganej z uwzględnieniem tolerancji i nie ma większego wpływu na cechy eksploatacyjne obiektu, komisja dokona potrąceń, oceniając pomniejszoną wartość wykonywanych robót w stosunku do wymagań.

8.4 Odbiór pogwarancyjny.

Odbiór pogwarancyjny polega na ocenie wykonanych robót związanych z usunięciem wad stwierdzonych przy odbiorze ostatecznym i zaistniałych w okresie gwarancyjnym.

Odbiór pogwarancyjny będzie dokonany na podstawie oceny wizualnej obiektu z uwzględnieniem zasad opisanych w punkcie „Odbiór ostateczny robót”.

9 WARUNKI PŁATNOŚCI

Podstawą płatności jest cena jednostkowa skalkulowana przez Wykonawcę za jednostkę obmiarową ustaloną dla danej pozycji kosztorysu. Dla pozycji kosztorysowych wycenionych ryczałtowo podstawą płatności jest wartość (kwota) podana przez Wykonawcę w danej pozycji kosztorysu.

CZĘŚĆ II: SZCZEGÓŁOWA SPECYFIKACJA TECHNICZNA
WYKONYWANIE INSTALACJI SANITARNYCH

45331000-6

Instalowanie urządzeń grzewczych, wentylacyjnych i klimatyzacyjnych

INSTALACJE OGRZEWANIA

centralne ogrzewanie

10 WSTĘP

10.1 *Przedmiot Szczegółowej Specyfikacji Technicznej*

Specyfikacja obejmuje wymagania dotyczące wykonania i odbioru robót związanych z budową instalacji centralnego ogrzewania dla projektowanego budynku rowerowni zlokalizowanego na parkingu dz. nr 1/2 i 1/4, obręb Żmigród.

Wszystkie nazwy własne urządzeń i materiałów użyte w dokumentacji są podane przykładowo i określają jedynie minimalne oczekiwane parametry jakościowe oraz wymagany standard i mogą być zastąpione przez inne równoważne lub lepsze.

10.2 *Zakres stosowania Szczegółowej Specyfikacji Technicznej*

Specyfikacja techniczna stanowi dokument przetargowy i kontraktowy przy zlecaniu i realizacji robót wymienionych w punkcie powyższym.

Ogólne zestawienie zakresu rzeczowego robót:

- instalacja c.o. podłogowa z rur PE-RT/Al/PE-RT,
- instalacja c.o. rozdzielcza z rur PEX/Al/PEX,

Zakres robót przy wykonywaniu w/w instalacji ogrzewczej obejmuje:

- zabezpieczenie terenu robót,
- wykonanie niezbędnych pomocniczych robót budowlanych - przekuć, bruzd, замуrować, przepustów,
- montaż rurociągów PEX oraz przewidzianej armatury (doprowadzenie czynnika grzewczego do rozdzielczy),
- montaż rozdzielczy centralnego ogrzewania,
- montaż rurociągów instalacji c.o. podłogowej z rur PE-RT/Al/PE-RT wraz z montażem armatury przewodowej,
- izolacja przewodów,
- przeprowadzenie niezbędnych pomiarów i badań.

10.3 *Określenia podstawowe*

10.3.1 *Rodzaje instalacji*

Instalacja grzewcza wodna – układ połączonych przewodów napełnionych wodą wraz z armaturą, pompami obiegowymi i innymi urządzeniami (grzejnikami, wymiennikami c.w.u., nagrzewnicami wentylacyjnymi), oddzielony zaworami od źródła ciepła.

Instalacja centralnego ogrzewania wodna – instalacja stanowiąca część lub całość instalacji ogrzewczej wodnej, służąca do rozprowadzenia wody instalacyjnej między grzejnikami zainstalowanymi w pomieszczeniach obsługiwane budynku, w celu ogrzewania tych pomieszczeń.

10.3.2 *Parametry*

Ciśnienie robocze instalacji – obliczeniowe ciśnienie pracy (podczas krążenia czynnika grzejnego) przewidziane w Dokumentacji Projektowej, które dla zachowania zakładanej trwałości instalacji nie może być przekroczone w każdym jej punkcie.

Ciśnienie próbne – ciśnienie w najniższym punkcie instalacji, przy którym dokonywane jest badanie jej szczelności.

Temperatura robocza instalacji – temperatura pracy instalacji przewidziana w Dokumentacji Projektowej, która dla zachowania zakładanej trwałości instalacji nie może być przekroczona w każdym jej punkcie.

10.3.3 *Armatura*

Samoczynny zawór odpowietrzający (odpowietrznik) – zawór samoczynnie usuwający powietrze z instalacji ogrzewania.

10.3.4 *Pozostałe*

Pozostałe określenia podstawowe są zgodne z obowiązującymi, odpowiednimi polskimi normami.

11 MATERIAŁY

11.1 *Ogólne wymagania dotyczące materiałów*

Wymagania dotyczące materiałów podano w części dotyczących wymagań ogólnych.

11.2 *Rury przewodowe*

W zależności od instalacji należy stosować:

- w instalacji centralnego ogrzewania – rury i kształtki PEX/Al/PEX, z wkładką aluminiową wielowarstwowe w zwojach, łączonych przez kształtki zaciskowe systemowe,
- w instalacji centralnego ogrzewania podłogowego – rury i kształtki PE-RT/Al/PE-RT, z wkładką aluminiową wielowarstwowe w zwojach, łączonych przez kształtki zaciskowe systemowe,
- jako tuleje ochronne zastosować rury ciśnieniowe z polietylenu PE100 wg PN-EN 12201, PN-EN 13244-1:2004 i ZAT/97-01-001.

11.3 *Elementy montażowe*

Jako elementy montażowe należy zastosować:

- łączniki i kształtki rurowe systemu producenta rur,
- łączniki i kształtki gwintowane/prześciowe systemu producenta rur,
- uchwyty i zawieszki systemowe lub obejmki uniwersalne do rur z wkładką gumową.

11.4 *Armatura*

Jako armaturę przewodową (odcinającą, regulacyjną, pomiarową) zastosować:

- zawory odcinające kulowe gwintowane,
- zestawy rozdzielaczowe,
- termometry bimetalowe, przylgowe, tarczowe,
- zawory regulacji hydraulicznej instalacji rozdzielczej,
- odpowietrzniki automatyczne montowane z zaworami odcinającymi.

Do zastosowanej armatury należy dołączyć wymagane certyfikaty, aprobaty techniczne i atesty higieniczne.

11.5 Izolacje

11.6 Izolacja termiczna

Izolację termiczną rurociągów należy wykonać z:

- instalacje prowadzone wewnątrz budynku po wierzchu przegród – otuliny polietylenowe,
- instalacje prowadzone w bruzdach ściennych – otuliny polietylenowe z płaszczem ochronnym z PVC,
- instalacje prowadzone na zewnątrz budynku – otuliny polietylenowe w płaszcz ochronny z materiału nieprzepuszczającego wodę i odpornego na promieniowanie UV.

Otuliny muszą posiadać niezbędne certyfikaty, aprobaty techniczne i atesty higieniczne.

12 SPRZĘT

Wymagania dotyczące sprzętu zawarte są w części pierwszej opracowania, dotyczącej wymagań ogólnych.

12.1 Sprzęt do robót montażowych

Do montażu instalacji łączonej zaciskowo należy stosować oryginalne przyrządy i narzędzia producenta kompletnego systemu rur.

13 TRANSPORT I SKŁADOWANIE

13.1 Ogólne wymagania dotyczące transportu i składowania

Wymagania dotyczące transportu i składowania zawarte są w części pierwszej opracowania, dotyczącej wymagań ogólnych.

Transport armatury powinien odbywać się krytymi środkami.

Dostarczoną na budowę armaturę należy uprzednio sprawdzić na szczelność.

14 WYKONANIE ROBÓT

14.1 Montaż rurociągów

Przed układaniem przewodów należy sprawdzić trasę oraz usunąć możliwe do wyeliminowania przeszkody, mogące powodować uszkodzenie przewodów (np. pręty, wystające elementy zaprawy betonowej i muru).

Rurociągi instalacji ogrzewczej wykonane z PEX lub PE-RT łączone będą przez kształtki zaciskowe systemowe.

Przed zamontowaniem należy sprawdzić, czy elementy przewidziane do zamontowania nie posiadają uszkodzeń mechanicznych oraz czy w przewodach nie ma zanieczyszczeń (ziemia, papiery i inne elementy). Rur pękniętych lub w inny sposób uszkodzonych nie wolno używać.

Przewody prowadzić poziomo na podłożu betonowym w warstwach izolacji podłogowej – przewidziano spust wody przez przedmuch sprężonym powietrzem oraz odpowietrzanie miejscowe. Zachować normatywne odległości i usytuowanie w stosunku do pozostałych instalacji i wyposażenia budynku.

Rozstaw podpór, zawieszzeń, punktów stałych i ślizgowych na instalacji z rur PEX zgodnie z wytycznymi producenta rur; dla stalowych rozstaw podpór i zawieszzeń zgodnie z warunkami wykonania i odbioru przedmiotowej instalacji.

Kompensacja wydłużeń cieplnych naturalna na załamaniach trasy.

Przejścia przez przegrody budowlane wykonać w tulejach ochronnych. Wolną przestrzeń między zewnętrzną ścianą rury i wewnętrzną tulei należy wypełnić odpowiednim materiałem termoplastycznym. Wypełnienie powinno zapewniać jedynie możliwość osiowego ruchu przewodu. Długość tulei powinna być większa od grubości ściany lub stropu.

W miejscach przejść przewodów przez ściany i stropy nie wykonywać połączeń przewodów.

14.2 Montaż armatury i osprzętu

Montaż armatury i osprzętu ma być wykonany zgodnie z instrukcjami producenta i dostawcy.

Przed wbudowaniem skontrolować stan, prawidłowość działania i szczelność dostarczonej armatury.

Sposób wbudowania armatury musi zapewniać kierunek czynnika zgodny z kierunkiem oznaczonym na korpusie armatury.

Po zamontowaniu należy wykonać nastawy armatury regulacyjnej zgodnie z Dokumentacją Projektową.

14.3 Badania i uruchomienie instalacji

Instalacja przed zakryciem bruzd i przed pomalowaniem elementów instalacji oraz przed wykonaniem izolacji termicznej przewodów musi być poddana próbie szczelności.

Instalacje należy dokładnie odpowietrzyć. Badania szczelności należy przeprowadzić dla każdej instalacji oddzielnie. Z próby szczelności należy sporządzić protokół.

14.4 Wykonanie izolacji

Roboty izolacyjne należy rozpocząć po zakończeniu montażu rurociągów, przeprowadzeniu próby szczelności i wykonaniu zabezpieczenia antykorozyjnego powierzchni przeznaczonych do zaizolowania oraz po potwierdzeniu prawidłowości wykonania powyższych robót protokołem odbioru.

14.4.1 Izolacje termiczne

Otuliny termoizolacyjne powinny być nałożone na styk i powinny ściśle przylegać do powierzchni izolowanej. W przypadku wykonywania izolacji wielowarstwowej, styki poprzeczne i wzdłużne elementów następnej warstwy nie powinny pokrywać odpowiednich styków elementów warstwy dolnej.

Wszystkie prace izolacyjne, jak np. przycinanie, mogą być prowadzone przy użyciu konwencjonalnych narzędzi.

15 KONTROLA JAKOŚCI ROBÓT

15.1 *Ogólne wymagania dotyczące kontroli jakości robót*

Wymagania dotyczące kontroli jakości robót zawarto w części pierwszej, dotyczącej wymagań ogólnych.

15.2 *Kontrola, pomiary i badania*

15.2.1 **Badania przed przystąpieniem do robót**

Przed przystąpieniem do robót montażowych Wykonawca powinien wykonać badania (odbioru międzyoperacyjne) mające na celu:

- umiejscowienie i wymiary otworów pod przejścia przewodów instalacyjnych,
- wymiary i czystość bruzd ściennych, zgodność bruzd z pionem lub założonymi spadkami,
- ustalenie metod prowadzenia robót i ich kontroli w czasie trwania budowy.

15.2.2 **Kontrola, pomiary i badania w czasie robót**

W szczególności kontrola powinna obejmować:

- zbadanie materiałów i elementów obudowy pod kątem ich zgodności z cechami podanymi w Dokumentacji Projektowej i warunkami technicznymi podanymi przez wytwórcę,
- badanie zachowania warunków bezpieczeństwa pracy,
- badanie ułożenia przewodu,
- badanie lokalizacji i zachowania układu technologicznego urządzeń,
- badanie zabezpieczenia antykorozyjnego powierzchni zewnętrznych instalacji,
- badanie oznakowania instalacji,
- badanie regulacji instalacji grzewczej,
- badanie natężenia hałasu wywołanego przez instalację,
- sprawdzenie montażu armatury,
- badanie odpowietrzenia instalacji,
- badanie szczelności instalacji wodą zimną,
- badanie poprawności działania i szczelności instalacji na gorąco.

15.2.3 **Dopuszczalne tolerancje i wymagania**

Przewody instalacji należy prowadzić po trasach zgodnych z Dokumentacją Projektową. Odstępstwa od Dokumentacji Projektowej mogą dotyczyć dostosowania instalacji do wprowadzonych zmian konstrukcyjno-budowlanych.

Podczas badań, kontroli oraz prób wielkości mierzone powinny zachować dopuszczalne tolerancje i wymagania podane w normach oraz warunkach wykonania i odbioru przedmiotowej instalacji.

16 ODBIÓR ROBÓT

16.1 *Ogólne zasady odbioru robót*

Roboty uznaje się za wykonane zgodnie z Dokumentacją Projektową, SST i wymaganiami Inspektora Nadzoru jeżeli wszystkie pomiary i badania z zachowaniem tolerancji wg punktu „Kontrola jakości robót” dały wyniki pozytywne.

16.2 *Odbiór robót zanikających i ulegających zakryciu*

Odbiorowi robót zanikających i ulegających zakryciu podlegają wszystkie technologiczne czynności związane z:

- roboty przygotowawcze,
- wykonanie przejść przez przegrody, bruzd, kanałów,
- roboty montażowe wykonania rurociągów ulegających zakryciu,
- próby szczelności w/w przewodów.

Odbiór robót zanikających powinien być dokonany w czasie umożliwiającym wykonanie korekt i poprawek bez hamowania ogólnego postępu robót. Inspektor Nadzoru dokonuje odbioru robót zanikających.

16.3 *Odbiór końcowy*

Odbiorowi końcowemu podlega:

- sprawdzenie kompletności dokumentacji do odbioru technicznego końcowego (polegające m. in. na sprawdzeniu protokółów badań przeprowadzonych przy odbiorach technicznych częściowych),
- badanie szczelności całej instalacji,
- uruchomienie instalacji oraz sprawdzenie osiągnięcia zakładanych parametrów.

Wyniki przeprowadzonych badań podczas odbioru powinny być ujęte w formie protokołu, szczegółowo omówione, wpisane do dziennika budowy i podpisane przez nadzór techniczny oraz członków komisji przeprowadzającej badania. Wyniki badań przeprowadzonych podczas odbioru końcowego należy uznać za dokładne, jeżeli wszystkie wymagania zostały spełnione. Jeżeli któreś z wymagań przy odbiorze technicznym końcowym nie zostało spełnione, należy ocenić jego wpływ na stopień sprawności działania przewodu i w zależności od tego określić konieczne dalsze postępowanie.

17 OBMIAR ROBÓT

Ogólne wymagania dotyczące obmiaru podano w specyfikacji technicznej „Wymagania ogólne”.

18 PODSTAWA PŁATNOŚCI

Ogólne wymagania dotyczące płatności podano w specyfikacji technicznej „Wymagania ogólne”.

INSTALACJE OGRZEWANIA

pompa ciepła

19 WSTĘP

19.1 *Przedmiot Szczegółowej Specyfikacji Technicznej*

Specyfikacja obejmuje wymagania dotyczące wykonania i odbioru robót związanych z budową instalacji pompy ciepła dla projektowanego budynku rowerowni zlokalizowanego na parkingu dz. nr 1/2 i 1/4, obręb Żmigród.

Wszystkie nazwy własne urządzeń i materiałów użyte w dokumentacji są podane przykładowo i określają jedynie minimalne oczekiwane parametry jakościowe oraz wymagany standard i mogą być zastąpione przez inne równoważne lub lepsze.

19.2 *Zakres stosowania Szczegółowej Specyfikacji Technicznej*

Specyfikacja techniczna stanowi dokument przetargowy i kontraktowy przy zlecaniu i realizacji robót wymienionych w punkcie powyższym.

Ogólne zestawienie zakresu rzeczowego robót:

- wykonanie technologii pompy ciepła,

Zakres robót przy wykonywaniu w/w instalacji ogrzewczej obejmuje:

- zabezpieczenie terenu robót,
- wykonanie niezbędnych pomocniczych robót budowlanych - przekuć, bruzd, zamurować, przepustów,
- montaż rurociągów oraz przewidzianej armatury
- montaż pompy ciepła,
- wykonanie izolacji przewodów,
- przeprowadzenie niezbędnych pomiarów i badań.

19.3 *Określenia podstawowe*

Czynnik grzejny – woda instalacyjna przenosząca ciepło.

Źródło ciepła – w instalacji centralnego ogrzewania i ciepła technologicznego kotłownia.

Źródło ciepła – w instalacji centralnego ogrzewania i ciepła technologicznego pompa ciepła, w instalacji pompy ciepła sondy w odwiertach wykonanych w gruncie.

Źródło ciepła – w instalacji centralnego ogrzewania i ciepła technologicznego węzeł cieplny, w instalacji węzła cieplnego zewnętrzna sieć ciepłna.

Przyłącze ciepła – układ rurociągów z osprzętem łączących węzeł cieplny z zewnętrzną siecią ciepłną.

Kotłownia – układ urządzeń i przewodów, które łączą źródło ciepła (kocioł) z urządzeniami centralnego ogrzewania w budynku.

Węzeł cieplny – układ urządzeń i przewodów, które łączą sieć ciepłną z urządzeniami centralnego ogrzewania w budynku.

Urządzenia zabezpieczające – urządzenia, które zabezpieczają instalację przed przekroczeniem dopuszczalnych ciśnień i temperatur.

Urządzenia kontrolno-pomiarowe – urządzenia wskazujące lub rejestrujące poszczególne parametry w ustalonych miejscach instalacji.

19.3.1 *Pozostałe*

Pozostałe określenia podstawowe są zgodne z obowiązującymi, odpowiednimi polskimi normami.

20 MATERIAŁY

20.1 *Ogólne wymagania dotyczące materiałów*

Wymagania dotyczące materiałów podano w części dotyczących wymagań ogólnych.

20.2 *Rury przewodowe*

W zależności od instalacji należy stosować:

- w instalacji ciepła technologicznego jako podłączenie jednostki zewnętrznej do rozdzielacza zastosować rury PEX,
- jako tuleje ochronne zastosować rury ciśnieniowe z polietylenu PE100 wg PN-EN 12201, PN-EN 13244-1:2004 i ZAT/97-01-001.

20.3 *Elementy montażowe*

Jako elementy montażowe należy zastosować:

- łączniki i kształtki rurowe systemu producenta rur,
- łączniki i kształtki gwintowane/prześciowe systemu producenta rur,
- uchwyty i zawiesia systemowe lub obejmę uniwersalną do rur z wkładką gumową.

20.4 *Armatura*

Jako armaturę przewodową (odcinającą, regulacyjną, pomiarową) zastosować:

- zawory odcinające kulowe gwintowane,
- termometry bimetalowe, przylgowe, tarczowe,
- ciśnieniomierze tarczowe,
- odpowietrzniki automatyczne montowane z zaworami odcinającymi.

Do zastosowanej armatury należy dołączyć wymagane certyfikaty, aprobaty techniczne i atesty higieniczne.

20.5 *Izolacja termiczna*

Izolację termiczną rurociągów należy wykonać z:

- instalacja prowadzona po wierzchu ścian i w szachtach – otuliny polietylenowe,

Otuliny muszą posiadać niezbędne certyfikaty, aprobaty techniczne i atesty higieniczne.

20.6 *Zabezpieczenia instalacji*

Zabezpieczenie hydrauliczne instalacji będzie realizowane za pomocą zamkniętych przeponowych zbiorników wyrównawczych.

21 SPRZĘT

Wymagania dotyczące sprzętu zawarte są w części pierwszej opracowania, dotyczącej wymagań ogólnych.

22 TRANSPORT I SKŁADOWANIE

22.1 *Ogólne wymagania dotyczące transportu i składowania*

Wymagania dotyczące transportu i składowania zawarte są w części pierwszej opracowania, dotyczącej wymagań ogólnych.

22.2 *Armatura*

Transport armatury powinien odbywać się krytymi środkami.

Dostarczoną na budowę armaturę należy uprzednio sprawdzić na szczelność.

22.3 *Izolacje*

Materiały do izolacji antykorozyjnych przechowywać w wydzielonych pomieszczeniach zamkniętych z działającą wentylacją (przeznaczonych na magazyn materiałów łatwopalnych) w zamkniętych pojemnikach. Temperatura w miejscu przechowywania nie powinna przekraczać 30°C.

23 WYKONANIE ROBÓT

23.1 *Montaż rurociągów*

Przed układaniem przewodów należy sprawdzić trasę oraz usunąć możliwe do wyeliminowania przeszkody, mogące powodować uszkodzenie przewodów (np. pręty, wystające elementy zaprawy betonowej i muru).

Przed zamontowaniem należy sprawdzić, czy elementy przewidziane do zamontowania nie posiadają uszkodzeń mechanicznych oraz czy w przewodach nie ma zanieczyszczeń (ziemia, papiery i inne elementy). Rur pękniętych lub w inny sposób uszkodzonych nie wolno używać.

Rozstaw podpór, zawieszń, punktów stałych i ślizgowych na instalacji z rur stalowych rozstaw podpór i zawieszń zgodnie z warunkami wykonania i odbioru przedmiotowej instalacji.

Kompensacja wydłużeń cieplnych naturalna na załamaniach trasy.

Przejścia przez przegrody budowlane wykonać w tulejach ochronnych. Wolną przestrzeń między zewnętrzną ścianą rury i wewnętrzną tulei należy wypełnić odpowiednim materiałem termoplastycznym. Wypełnienie powinno zapewniać jedynie możliwość osiowego ruchu przewodu. Długość tulei powinna być większa od grubości ściany lub stropu.

W miejscach przejść przewodów przez ściany i stropy nie wykonywać połączeń przewodów.

23.2 *Montaż armatury i osprzętu*

Montaż armatury i osprzętu ma być wykonany zgodnie z instrukcjami producenta i dostawcy.

Przed wbudowaniem skontrolować stan, prawidłowość działania i szczelność dostarczonej armatury.

Sposób wbudowania armatury musi zapewniać kierunek czynnika zgodny z kierunkiem oznaczonym na korpusie armatury.

Po zamontowaniu należy wykonać nastawy armatury regulacyjnej zgodnie z Dokumentacją Projektową.

23.3 *Badania i uruchomienie instalacji*

Instalacja przed pomalowaniem elementów instalacji oraz przed wykonaniem izolacji termicznej przewodów musi być poddana próbie szczelności.

Instalacje należy dokładnie odpowietrzyć. Badania szczelności należy przeprowadzić dla każdej instalacji oddzielnie. Z próby szczelności należy sporządzić protokół.

23.4 *Wykonanie izolacji*

Roboty izolacyjne należy rozpocząć po zakończeniu montażu rurociągów, przeprowadzeniu próby szczelności i wykonaniu zabezpieczenia antykorozyjnego powierzchni przeznaczonych do zaizolowania oraz po potwierdzeniu prawidłowości wykonania powyższych robót protokołem odbioru.

23.4.1 *Izolacje antykorozyjne*

Przewody oczyścić do III stopnia czystości wg instrukcji KOR-3A i zabezpieczyć farbami termoodpornymi do 200°C poprzez pokrycie jedną warstwą farby gruntującej i dwoma warstwami farby kryjącej.

Prace malarskie wykonywać z zachowaniem odpowiedniej wentylacji pomieszczenia.

23.4.2 *Izolacje termiczne*

Otuliny termoizolacyjne powinny być nałożone na styk i powinny ściśle przylegać do powierzchni izolowanej. W przypadku wykonywania izolacji wielowarstwowej, styki poprzeczne i wzdłużne elementów następnej warstwy nie powinny pokrywać odpowiednich styków elementów warstwy dolnej.

Wszystkie prace izolacyjne, jak np. przycinanie, mogą być prowadzone przy użyciu konwencjonalnych narzędzi.

24 KONTROLA JAKOŚCI ROBÓT

24.1 *Ogólne wymagania dotyczące kontroli jakości robót*

Wymagania dotyczące kontroli jakości robót zawarto w części pierwszej, dotyczącej wymagań ogólnych.

24.2 *Kontrola, pomiary i badania*

24.2.1 *Badania przed przystąpieniem do robót*

Przed przystąpieniem do robót montażowych Wykonawca powinien wykonać badania (odbiory międzyoperacyjne) mające na celu:

- umiejscowienie i wymiary otworów pod przejścia przewodów instalacyjnych,
- wymiary i czystość bruzd ściennych, zgodność bruzd z pionem lub założonymi spadkami,
- ustalenie metod prowadzenia robót i ich kontroli w czasie trwania budowy.

24.2.2 Kontrola, pomiary i badania w czasie robót

W szczególności kontrola powinna obejmować:

- zbadanie materiałów i elementów obudowy pod kątem ich zgodności z cechami podanymi w Dokumentacji Projektowej i warunkami technicznymi podanymi przez wytwórcę,
- badanie zachowania warunków bezpieczeństwa pracy,
- badanie ułożenia przewodu,
- badanie lokalizacji i zachowania układu technologicznego urządzeń,
- badanie zabezpieczenia antykorozyjnego powierzchni zewnętrznych instalacji,
- badanie oznakowania instalacji,
- badanie regulacji instalacji ogrzewczej,
- badanie natężenia hałasu wywoływanego przez instalację,
- sprawdzenie montażu armatury,
- badanie jakości wody stosowanej do napełniania i uzupełniania instalacji,
- badanie odpowietrzenia instalacji,
- badanie szczelności instalacji wodą zimną,
- badanie poprawności działania i szczelności instalacji na gorąco.

24.2.3 Dopuszczalne tolerancje i wymagania

Przewody instalacji należy prowadzić po trasach zgodnych z Dokumentacją Projektową. Odstępstwa od Dokumentacji Projektowej mogą dotyczyć dostosowania instalacji do wprowadzonych zmian konstrukcyjno-budowlanych.

Podczas badań, kontroli oraz prób wielkości mierzone powinny zachować dopuszczalne tolerancje i wymagania podane w normach oraz warunkach wykonania i odbioru przedmiotowej instalacji.

25 ODBIÓR ROBÓT

25.1 Ogólne zasady odbioru robót

Roboty uznaje się za wykonane zgodnie z Dokumentacją Projektową, SST i wymaganiami Inspektora Nadzoru jeżeli wszystkie pomiary i badania z zachowaniem tolerancji wg punktu „Kontrola jakości robót” dały wyniki pozytywne.

25.2 Odbiór końcowy

Odbiorowi końcowemu podlega:

- sprawdzenie kompletności dokumentacji do odbioru technicznego końcowego (polegające m. in. na sprawdzeniu protokółów badań przeprowadzonych przy odbiorach technicznych częściowych),
- badanie szczelności całej instalacji,
- uruchomienie instalacji oraz sprawdzenie osiągania zakładanych parametrów.

Wyniki przeprowadzonych badań podczas odbioru powinny być ujęte w formie protokołu, szczegółowo omówione, wpisane do dziennika budowy i podpisane przez nadzór techniczny oraz członków komisji przeprowadzającej badania. Wyniki badań przeprowadzonych podczas odbioru końcowego należy uznać za dokładne, jeżeli wszystkie wymagania zostały spełnione. Jeżeli któreś z wymagań przy odbiorze technicznym końcowym nie zostało spełnione, należy ocenić jego wpływ na stopień sprawności działania przewodu i w zależności od tego określić konieczne dalsze postępowanie.

26 OBMIAR ROBÓT

Ogólne wymagania dotyczące obmiaru podano w specyfikacji technicznej „Wymagania ogólne”.

27 PODSTAWA PŁATNOŚCI

Ogólne wymagania dotyczące płatności podano w specyfikacji technicznej „Wymagania ogólne”.

**SPECYFIKACJA TECHNICZNA
WYKONANIA ROBÓT BUDOWLANYCH**

INSTALACJE ELEKTRYCZNE

**"BUDOWA CENTRUM PRZESIADKOWEGO
PARK & RIDE
PRZY STACJI PKP W ŻMIGRODZIE"**

Zduńska Wola, grudzień 2017r.

Branża	Projektant	Podpis
Instalacje elektryczne	Mgr inż. Agnieszka Pietrzykowska Upr. nr 67/01/WŁ	

1. Przedmiot opracowania

Przedmiotem niniejszej szczegółowej specyfikacji technicznej (SST) są wymagania dotyczące wykonania i odbioru robót instalacji oświetlenia terenu, zasilania odbiorów technologicznych, monitoringu, usunięcia kolizji elektroenergetycznych oraz instalacji elektrycznych wewnętrznych w projektowanej wiacie i budynku.

2. Zakres stosowania

Szczegółowa specyfikacja techniczna (SST) stanowi dokument przetargowy i kontraktowy przy zleceniu i realizacji robót wymienionych w pkt 1.

3. Zakres robót objętych

Ustalenia zawarte w niniejszej Szczegółowej Specyfikacji Technicznej dotyczą wykonania robót wymienionych w punkcie.

Zakres robót obejmuje:

- Montaż słupów oświetleniowych, złącz kablowych, tablicy informacyjnej stacji ładowania pojazdów, gniazd zewnętrznych, kamer zewnętrznych.
- Kopanie rowów dla kabli w sposób ręczny w gruncie,
- Zасыpywanie rowów dla kabli wykonanych ręcznie w gruncie,
- Ułożenie rur osłonowych z PCW o śr.do 140 mm,
- Układanie kabli rurach oraz gruncie,
- Tablice rozdzielcze,
- Montaż opraw oświetleniowych, gniazd wewnętrznych w obiektach małej architektury,
- Sprawdzenie i pomiar obwodów elektrycznego niskiego napięcia

4. Określenia podstawowe

Określenia podane w niniejszej Szczegółowej Specyfikacji Technicznej są zgodne z obowiązującymi przepisami, prawem budowlanym oraz zharmonizowanymi Europejskimi i Polskimi Normami.

Napięcie znamionowe linii U - napięcie międzyprzewodowe, na które linia jest zbudowana.

Oprawa oświetleniowa - urządzenie służące do rozdziału, filtracji i przekształcania strumienia świetlnego wysyłanego przez źródło światła zawierające wszystkie niezbędne detale do przymocowania i połączenia z instalacją elektryczną.

Kabel - przewód wielożyłowy izolowany, przystosowany do przewodzenia prądu

elektrycznego, mogący pracować pod i nad ziemią.

Linia kablowa - kabel wielożyłowy lub wiązka kabli jednożyłowych w układzie wielofazowym albo kilka kabli jedno lub wielożyłowych połączonych równolegle. Łącznie z osprzętem, ułożone na wspólnej trasie i łączące zaciski tych samych dwóch urządzeń elektrycznych jedno lub wielofazowych.

Trasa kablowa - pas terenu w którym ułożone są jedna lub więcej linii kablowych.

Ośłona kabla - konstrukcja przeznaczona do ochrony kabla przed uszkodzeniami mechanicznymi, chemicznymi i działaniem łuku elektrycznego

Przykrycie - osłona ułożona nad kablem w celu ochrony przed mechanicznym uszkodzeniem od góry.

Skrzyżowanie linii kablowych - takie miejsce na trasie linii kablowej, w którym jakkolwiek część rzutu poziomego linii kablowej, przecina lub pokrywa jakkolwiek część rzutu poziomego innej linii kablowej lub innego urządzenia podziemnego.

Zbliżenie linii kablowych - takie miejsce na trasie linii kablowej, w którym odległość między linią kablową, urządzeniem podziemnym lub drogą komunikacyjną itp. jest mniejsza niż odległość dopuszczalna dla danych warunków układania bez stosowania przegród lub osłon zabezpieczających i w którym nie występuje skrzyżowanie.

Przepust kablowy - konstrukcja o przekroju najczęściej okrągłym przeznaczona do ochrony kabla przed uszkodzeniami mechanicznymi, chemicznymi i działaniem łuku elektrycznego.

Kamera IP –. Urządzenie to rejestruje i przesyła obraz na żywo bezpośrednio przez sieć IP, umożliwiając uprawnionym użytkownikom obserwację na miejscu lub z oddalonego stanowiska. Podgląd, zapisywanie i zarządzanie materiałem wizyjnym z takiej kamery odbywa się za pośrednictwem infrastruktury sieci opartej na standardowym protokole IP.

Kamera taka posiada własny adres IP. Jest podłączona do sieci i zazwyczaj zawiera między innymi wbudowany serwer WWW, serwer FTP, klienta FTP, klienta poczty elektronicznej, system zarządzania alarmami, możliwość programowania i inne opcje. Kamery sieciowe nie muszą być podłączane do komputera, działają niezależnie dzięki czemu mogą być rozmieszczane w różnych miejscach, w których znajduje się podłączenie do sieci IP.

Kamera sieciowa ma niewiele wspólnego z kamerą internetową, która aby działała musi być podłączona do komputera poprzez port USB lub IEEE1394.

5. Ogólne wymagania dotyczące robót

Wykonawca robót jest odpowiedzialny za jakość ich wykonania oraz za zgodność z projektem, specyfikacją techniczną i poleceniami Przedstawiciela Zamawiającego, nadzoru inwestorskiego i autorskiego, zgodnie z Art.22, 23 i 28 ustawy Prawo Budowlane

6. Materiały

Wszystkie zakupione przez Wykonawcę materiały, dla których normy PN i BN przewidują posiadanie zaświadczenia o jakości lub atestu, powinny być zaopatrzone przez producenta w taki dokument.

Kable energetyczne należy stosować kable zgodne z Dokumentacją Projektową. W kablowych liniach elektroenergetycznych należy stosować kable z żyłami miedzianymi o izolacji i powłoce z PVC.

Rury osłonowe używane powinny być dostatecznie wytrzymałe nadziałanie sił ściskających, z jakimi należy liczyć się w miejscu ich ułożenia. Wnętrza ścianek powinny być gładkie lub powleczone warstwą wygładzającą ich powierzchnię, dla ułatwienia przesuwania się kabli. Zastosowano rury z PVC, które powinny odpowiadać wymaganiom normy PN-86/H-74219.

Materiały takie jak: przewody, źródła światła, oprawy oświetleniowe i osprzęt mogą być składowane na budowie i przechowywane jedynie w pomieszczeniach przeznaczonych do tego celu, to jest zamkniętych i suchych. Kable powinny być składowane na bębnach. Bębny z kablami umieszczać na utwardzonym podłożu placu budowy. Piasek składować w przyrmach na placu budowy.

Każdy materiał dostarczony na plac budowy powinny pochodzić z jednego źródła. Pochodzenie materiału i jego jakość - określona w pełnej charakterystyce technicznej wykonanej przez producenta podlega zatwierdzeniu przez Managera Projektu. Wykonawca powinien:

- dokonać uzgodnień z producentem dotyczących gwarancji i jakości całej zamawianej partii materiału.

- dokonać uzgodnień dotyczących rytmiczności dostaw wynikającej z harmonogramu robót,

- zapewnić sobie od producenta atest (zaświadczenie o jakości) dla każdej

jednorazowo wysyłanej partii materiału, zawierający następujące dane:

- a) nazwę i adres producenta,
- b) datę i numer kolejny badania,
- c) oznaczenie wg PN i BN,

d) pieczęć i podpis osoby odpowiedzialnej za badanie.

7. Sprzęt

Wykonawca jest zobowiązany do używania jedynie takiego sprzętu, który nie spowoduje niekorzystnego wpływu na jakość wykonywanych robót, zarówno w miejscu tych robót, jak też przy wykonywaniu czynności pomocniczych oraz w czasie transportu, załadunku i wyładunku materiałów, sprzętu itp.

Sprzęt używany przez Wykonawcę powinien uzyskać akceptację Przedstawiciela Zamawiającego. Liczba i wydajność sprzętu powinna gwarantować wykonanie robót zgodnie z zasadami określonymi w dokumentacji projektowej.

8. Transport

Wykonawca jest zobowiązany do stosowania jedynie takich środków transportu, które nie wpłyną niekorzystnie na jakość wykonywanych robót.

Liczba środków transportu powinna gwarantować prowadzenie robót zgodnie z zasadami określonymi w dokumentacji projektowej i wskazaniach Przedstawiciela Zamawiającego, w terminie przewidzianym kontraktem.

Środki i urządzenia transportu powinny być odpowiednio przystosowane do transportu materiałów, elementów itp. niezbędnych do wykonania danego rodzaju robót elektrycznych. W czasie transportu należy zabezpieczyć przemieszczanie przedmiotów w sposób zapobiegający ich uszkodzenie.

Zaleca się dostarczenie urządzeń i ich konstrukcji na stanowisko montażu bezpośrednio przed montażem, w celu uniknięcia dodatkowego transportu. Dotyczy to szczególnie dużych i ciężkich elementów.

9. Wykonanie robót

Wykonawca musi opracować i przedstawić do akceptacji Przedstawicielowi Zamawiającego harmonogram robót, zawierający uzgodnione z użytkownikiem okresy wyłączenia napięcia w przebudowywanych urządzeniach oraz wykaz sprzętu i pracowników z uprawnieniami. Należy wykonać przebudowę zachowując następującą kolejność zgodnie z punktem 3 niniejszego opracowania.

Przebudowę sieci elektroenergetycznej należy wykonywać zgodnie z normami i przepisami

budowy oraz z przepisami o bezpieczeństwie i higienie pracy .

Roboty przygotowawcze dla sieci kablowej

Trasowanie linii kablowych powinno być dokonane metodami geodezyjnymi przez odpowiednią jednostkę fachową. Za zgodą inwestora trasowanie linii może przeprowadzić przedsiębiorstwo wykonawcze mające uprawnionego geodetę.

Roboty ziemne sieci kablowej

Przed przystąpieniem do wykonywania wykopów, Wykonawca ma obowiązek sprawdzenia zgodności rzędnych terenu z danymi w dokumentacji projektowej oraz oceny warunków gruntowych.

Rowy pod kable należy wykonać po uprzednim wytyczeniu ich tras przez służby geodezyjne.

Metoda wykonywania robót ziemnych powinna być dobrana w zależności od głębokości wykopu, ukształtowania terenu oraz rodzaju gruntu. Pod kable zaleca się wykonywanie wykopów wąsko przestrzennych ręcznie. Ich obudowa i zabezpieczenie przed osypaniem powinno odpowiadać wymaganiom BN-83/8836-02.

Szerokość rowu kablowego na dnie nie powinna być mniejsza niż 0,4 m. Zmianę kierunku rowu należy wykonać po łuku. Jednocześnie wymaga się, by minimalny promień łuków nie był mniejszy niż 1 m.

Głębokość rowu kablowego powinna być taka, aby po uwzględnieniu ewentualnej warstwy piasku oraz średnicy kabla odległość górnej powierzchni kabla od powierzchni gruntu była nie mniejsza niż:

- 0,7 m w przypadku kabli o napięciu 0,4 kV.
- 1 m w przypadku kabli o napięciu 15 kV.
- 1,2 m w przypadku kabli o napięciu 0,4 kV pod drogami.
- 1,5 m w przypadku kabli o napięciu 15 kV pod drogami.

Roboty instalacyjno-montażowe sieci kablowej

Układanie kabli w pobliżu czynnych linii kablowych, rurociągów należy wykonać po uprzednim uzgodnieniu robót z użytkownikami tych urządzeń.

Montaż kabli w ziemi

Układanie kabli powinno być wykonane w sposób wykluczający ich uszkodzenie przez zginanie, skręcanie, rozciąganie. Przy układaniu kabli promień gięcia kabla nie powinien być mniejszy od: 20 - krotnej średnicy zewnętrznej kabla dla kabli wielożyłowych o izolacji polietylenowej i powłoce z PVC.

Zaleca się układanie kabli niezwłocznie po wykopaniu rowu kablowego, doprowadzenie do szybkiego odbioru robót ulegających zakryciu możliwie szybkie zasypanie rowu kablowego.

Odległość ułożenia kabli od pni istniejącego zadrzewienia powinna wynosić co najmniej 1,5m. Kabel można układać ręcznie lub mechanicznie przy użyciu rolek tocznych.

W gruntach nie piaszczystych kable należy układać na warstwie piasku o grubości 0,1 m i zasypać warstwą piasku 0,1 m a pozostałą część wykopu należy wypełnić gruntem rodzimym. Zaleca się ubijanie gruntu w wykopie. Kable powinny być ułożone w rowie w jednej warstwie. Kable powinny być ułożone w wykopie linią falistą z zapasem nie mniejszym niż 1% długości wykopu.

Każdy z krzyżujących się z innymi kablem należy chronić przed uszkodzeniem w miejscu skrzyżowania i na długości 1,0 m w obie strony osłoną otaczającą. Przy skrzyżowaniu kabli z drogami kable należy chronić rurami z tworzywa. Kable wzdłuż mostu układać w rurze stalowej mocowanej do konstrukcji mostu.

Każdą linię kablową należy na całej długości oznakować za pomocą trwałych oznaczników nakładanych na kable oraz za pomocą pasa folii z tworzywa sztucznego o barwie:

- niebieskiej gdy kabel o napięciu 0,4 kV.

Na oznaczniku należy umieścić trwałe napisy zawierające co najmniej:

- symbol i numer ewidencyjny kabla,
- oznaczenie kabla,
- znak użytkownika,
- rok ułożenia kabla.

Budowę linii należy wykonać zgodnie z normami i przepisami budowy oraz bezpieczeństwa i higieny pracy.

Temperatura otoczenia i kabla przy układaniu nie powinna być niższa niż 0°C - w przypadku kabli o izolacji i powłoce z tworzyw sztucznych. Zabrania się podgrzewania kabli ogniem. Wzrost temperatury otoczenia ułożonego kabla na dowolnie małym odcinku trasy linii kablowej powodowany przez sąsiednie źródła ciepła, np. rurociąg cieplny nie powinien przekraczać 5°C. Kable ułożone w ziemi powinny być zaopatrzone na całej długości w trwałe oznaczniki rozmieszczone w odstępach nie większych niż 10m i w miejscach skrzyżowania z istniejącym uzbrojeniem podziemnym terenu, przy wejściu do rur pod drogami oraz w słupy.

Trasa kabli ułożonych w ziemi powinna być na całej długości i szerokości oznaczona folią z tworzywa sztucznego koloru niebieskiego. Folia powinna mieć grubość co najmniej 0,5mm. Szerokość folii powinna być taka, aby przykrywała ułożone kable, lecz nie mniejsza niż 20cm. krawędzie pasa folii powinny sięgać co najmniej do zewnętrznych krawędzi skrajnych kabli, a w przypadku, gdy szerokość rowu kablowego jest większa niż szerokość trasy ułożonych kabli, krawędzie pasa folii powinny wystawać poza krawędzie skrajnych kabli równomiernie po obu

stronach.

Głębokość rur w gruncie, mierzona od powierzchni terenu do górnej powierzchni rury powinna wynosić co najmniej:

- 0,7m przy układaniu linii kablowej w terenie bez nawierzchni,

Rury w gruncie i wzdłuż mostu należy układać ze spadkiem co najmniej 0,1 %. W jednej rurze powinien być ułożony tylko jeden kabel albo jedna trójfazowa wiązka kabli jednożyłowych o napięciu 15kV. Średnica wewnętrzna rury nie powinna być mniejsza niż 50 mm i jednocześnie nie mniejsza niż:

- 1,5 krotna zewnętrzna średnica kabla, gdy jeden kabel.

- 5 krotna zewnętrzna średnica kabla, gdy jest wiązka kabli.

Kable w miejscach wprowadzenia i wyprowadzenia z rur powinny być uszczelnione wełną mineralną i pianką.

10.Kontrola jakości robót

Celem kontroli jest stwierdzenie osiągnięcia założonej jakości wykonywanych robót przy przebudowie napowietrznych i kablowych linii elektroenergetycznych.

Wykonawca ma obowiązek wykonania pełnego zakresu badań na budowie w celu wskazania inspektorowi zgodności dostarczonych materiałów i realizowanych robót z dokumentacją projektową, . Materiały posiadające atest producenta stwierdzający ich pełną zgodność z warunkami podanymi w specyfikacjach, mogą być przez Przedstawiciela Zamawiającego dopuszczone do użycia bez badań. Przed przystąpieniem do badania, Wykonawca powinien powiadomić Przedstawiciela Zamawiającego o rodzaju i terminie badania. Po wykonaniu badania, Wykonawca przedstawia na piśmie wyniki badań do akceptacji Przedstawiciela Zamawiającego. Wykonawca powiadamia pisemnie Przedstawiciela Zamawiającego o zakończeniu każdej roboty zanikającej, którą może kontynuować dopiero po stwierdzeniu przez Przedstawiciela Zamawiającego.

Obmiar robót

Obmiaru robót dokonać należy w oparciu o dokumentację projektową i ewentualnie dodatkowe ustalenia, wynikię w czasie budowy, akceptowane przez Przedstawiciela Zamawiającego.

Odbiór robót

Przy przekazywaniu linii elektroenergetycznych do eksploatacji, Wykonawca zobowiązany jest dostarczyć Zamawiającemu następujące dokumenty:

- projektową dokumentację powykonawczą,

- geodezyjną dokumentację powykonawczą,
- protokoły z dokonanych pomiarów,
- protokoły odbioru robót zanikających,
- atesty na wbudowane materiały i urządzenia.

Dokumentacja powykonawcza.

Dokumentacja powykonawcza obejmuje prawną i techniczną dokumentację powykonawczą dostarczoną zarówno przez wykonawców jak i Inwestora. Dokumentację prawną stanowią: - oryginał dziennika budowy,

- oświadczenie kierownika budowy o zgodności wykonania z projektem i warunkami pozwolenia na budowę, przepisami i obowiązującymi Polskimi Normami.
- protokoły badań i sprawdzeń oraz ewentualnych odbiorców częściowych,
- pozwolenie na budowę z ewentualnymi dokumentami które powstały w czasie wykonywania robót.

Techniczną dokumentację powykonawczą w szczególności stanowią:

- dokumentacja techniczna z naniesionymi czytelnie poprawkami,
- oświadczenie wykonawcy o stosowaniu urządzeń i materiałów ze świadectwami jakości, atestami itp.

Przepisy związane:

- Normy

N SEP-E-001 Sieci elektroenergetyczne niskiego napięcia. Ochrona przeciwporażeniowa.

N SEP-E-002 Instalacje elektryczne w obiektach budowlanych.

PN-76/E-05125 - Elektroenergetyczne linie kablowe. Projektowanie i budowa.

PN-93/E-90401 - Kable elektroenergetyczne o izolacji z tworzy termoplastycznych i powłoce polwinitowej na napięcia znamionowe 0,6/1 kV.

PN-74/E- 90184 - Przewody wielożyłowe o izolacji polwinitowej.

PN-79/E-06314 - Elektryczne oprawy oświetleniowe zewnętrzne.

- Inne dokumenty

Przepisy budowy urządzeń elektrycznych. PBUE wyd. 1980 r.

Rozporządzenie Ministra Budownictwa i Przemysłu Materiałów Budowlanych w sprawie bezpieczeństwa i higieny pracy przy wykonywaniu robót budowlano-montażowych i rozbiórkowych. Dz. U. Nr 13 z dnia 10.04.1972 r.

Rozporządzenie Ministra Przemysłu z dnia 26.11.1990 r. w sprawie warunków technicznych, jakim powinny odpowiadać urządzenia elektroenergetyczne w zakresie ochrony przeciwporażeniowej.

Dz. U. Nr 81 z dnia 26.11.1990 r.

Zarządzenie Ministra Górnictwa i Energetyki oraz Ministra Budownictwa i Przemysłu Materiałów Budowlanych w sprawie warunków technicznych, jakim powinna odpowiadać ochrona odgromowa sieci elektroenergetycznych. Dz. Bud. Nr 6, poz. 21 z 1969 r.

Uwagi końcowe

Roboty muszą być wykonane zgodnie z wymaganiami obowiązujących polskich przepisów, norm i instrukcji. Nie wyszczególnienie w niniejszej specyfikacji jakichkolwiek aktów prawnych i normatywnych nie zwalnia Wykonawcy od ich stosowania.